



# Bændablaðið

15. tölublað 2023 • Fimmtudagur 24. ágúst • Blað nr. 639 • 29. árg. • Upplag 33.000 • Vefur: bbl.is



Heimsmeistaramót íslenska hestsins fór fram í Hollandi í byrjun mánaðarinnar. Þar náði íslenska landsliðið sögulegum árangri og vann til 16 gullverðlauna og 5 silfurverðlauna. Hér fara þeir Elvar Þormarsson á Fjalladís frá Fornusöndum og Daniel Gunnarsson á Einingu frá Einhamri II sigursprettinn í 250 m skeiði þar sem Elvar á Fjalladís varð heimsmeistari í greininni og Daniel á Einingu lenti í öðru sæti. – Sjá nánar á bls. 42–43 Mynd / Krijn Buijtelar

## Plastmengun alls staðar

Örplast finnst í allri fæðukeðjunni og safnast fyrir í vefjum lífvera.

Þótt reynt sé að stemma stigu við plastframleiðslu og efla endurvinnslu eykst framleiðsla plastics hröðum skrefum í veröldinni og aðeins lítið brot úrgangsplasts er endurunnið. Plastmengun verður nú alls staðar vart á jörðinni. Við borðum ofursmáar plastagnir og öndum þeim að okkur.

„Menn verða fyrir langvarandi útsetningu á nanóplasti í lágum styrk, nánast allt lífið,“ segir Sophie Jensen, verkefnastjóri á sviði líffæna hjá MATÍS. Ekki sé raunverulega vitað hversu skaðlegt örplast sé heilsu manna. „Við vitum að plast er að valda dýralífi óbætunlegum skaða, en vísindamenn eru aðeins byrjaðir að skoða hvað það gerir heilsu manna.

Nanóplast er erfitt að greina miðað við örplast og rannsóknir hafa ekki kannað að fullu skaðleg heilsufarsáhrif nanóplasts. Niðurstöður benda til þess að nanóplast geti farið yfir verndandi lífhimnur í líkamnum og þannig komist í blóðrásina, fylgju, safnast fyrir í heila og hugsanlega haft skaðleg áhrif á fólk,“ segir hún.

/sá

– Sjá nánar á bls. 20–21

## Matvælastofnun:

# Grundvöllur lítilla sláturhúsa brostinn

Fyrirhugaðri hækkun gjaldskrár Matvælastofnunar (MAST) hefur verið harðlega mótmælt. Ekki er ljóst hvort hækkunin nái til minnstu heimasláturhúsanna.

Forsvarsmenn sláturhússins í Seglbúðum hafa nú lýst því yfir að ekki verði slátrað þar í haust og öllu lokað, ekki síst vegna þóðara breytinga á gjaldskrá við þjónustu dýralækna í sláturhúsum. Muni sú hækkun margfalda þann kostnaðarþátt.

Matvælaráðuneytið kynnti í mars sl. drög að nýrri og endurskoðaðri gjaldskrá Matvælastofnunar. Voru drögin í samráðsgátt stjórnvalda fram í aprílbyrjun en ráðuneytið var ekki búð að tilkynna hver lokalending málsins yrði þegar Bændablaðið fór í prentun.

### Barátta frá upphafi

Þórunn Júlíusdóttir og Erlendur Björnsson, eigendur að Sláturhúsinu í Seglbúðum, settu inn stöðuuppfærslu á Facebook þar sem þau tilkynna að ekkert verði úr slátrun hjá þeim í haust. Vinnslunni

og frystinum verður jafnframt lokað. Ástæðurnar fyrir þessu eru meðal annars breytingar á gjaldskrá MAST fyrir þjónustu dýralækna í sláturhúsum, en áætla má að sá kostnaðarliður muni hækka um 800 prósent.

Við þetta bætist að frá síðustu áramótum hefur verið ólöglegt að urða lífrænan úrgang og var fyrirséð að sláturhúsið myndi þurfa að standa straum af flutningi um meðhöndlun sláturúrgangs.

Í samtali við Bændablaðið segir Þórunn að litlu sé við þessa stöðu-uppfærslu að bæta. Hún segir rekstur lítilla sláturhúsa sem þessa hafa verið barátta frá upphafi og með þessum breytingum hafi komið endanlegt rothögg. Mjög mikið þurfi að breytast til þess að þau taki upp rekstur sláturhússins á ný. Frá árinu 2014 hafi þau sinnt sauðfjárslátrun og verkun fyrir um 20 aðila í Austur- og Vestur-Skaftafellssýslum. Um 1.000 lömbum hefur verið slátrað haust hvert.

Oddný Anna Björnsdóttir, framkvæmdastjóri Samtaka smáframleiðenda matvæla og Beint frá býli,

segir þessa verðhækkun MAST vera gríðarlegt högg. Hækkunin muni gera bændum ókleift að slátra í litlum sláturhúsum sem vinna samkvæmt reglugerð um lítil matvælafyrirtæki og hefðbundin matvæli. Það eru sláturhús sem slátra að hámarki 100 lömbum á dag. Rekstrarkostnaður þeirra sé þegar hár og þau ráði ekki við þessi auknu útgjöld.

### Gæti ógnað heimavinnslu

Stærri sláturhús muni líka finna fyrir hækkunum og hún segir félagsmenn sína óttast að það muni hafa áhrif á heimtökugjald og þar með kippa grundvöllum undan heimavinnslu landbúnaðarafurða.

Oddný hefur verið í samtali við matvælaráðuneytið og segir sérfræðing þar fullyrða að verðhækkun MAST muni ekki ná til þeirra sem starfa samkvæmt reglugerð um lítil sauðfjár- og geitasláturhús, þ.e.a.s. heimaslátur með færri en 30 lömb á dag. Það sé vegna þess að í þeirri reglugerð standi að kostnaður

við dýralæknaeftirlit greiðist úr ríkissjóði.

Hún segist þó biða eftir svari frá matvælaráðherra um hvort tryggt sé að þessari grein reglugerðarinnar verði ekki breytt ef fleiri bændur fara í heimaslátur, í ljósi þess að stjórnvöld hafa gefið út að stuðningur við landbúnað muni ekki hækka.

Oddný spyr hvort ekki séu tækifæri til að hagræða, til dæmis með nútímatækni, til að koma í veg fyrir þessa gífurlegu hækkun. Þar bendir hún á að meðal annars væri mögulegt að hafa eftirlit í gegnum myndavélabúnað, sérstaklega í minni sláturhúsum.

Hún segir gjaldskrárhækkunina vera í miklu ósamræmi við nýsamþykka matvælastefnu og landbúnaðarstefnu. Enn fremur gangi þetta gegn því sem kemur fram í ríkisstjórnarsáttmálanum. Oddný segir Samtök smáframleiðenda matvæla og Beint frá býli skora á matvælaráðherra að endurskoða þessa ákvörðun, enda sé hún á ábyrgð ráðuneytisins, ekki undirstofnunar þess.

### Herferð gegn landbúnaði

„Ljóst er að hér er um grundvallar-breytingu á innheimtu eftirlitsgjalda að ræða sem felur í sér gríðarlegan kostnað fyrir atvinnugreinina,“ segir í umsögn Bændasamtaka Íslands (BÍ) um gjaldskrárdrögin. „Við hjá samtökunum veltum því hreinlega fyrir okkur hvenær herferðin undir yfirskriftinni „Landbúnaðurinn borgar“ linnu, því þetta þema er farið að gera atvinnugreininni gríðarlega erfitt fyrir, ofan á viðbótarálögu sem samþykktar voru á nýliðnu þingi,“ segir Vigdís Häsler, framkvæmdastjóri BÍ. Samtökin hafa farið fram á við matvælaráðuneytið að málið verði dregið til baka og sögðu í umsögn sinni að drögin að gjaldskránni myndu gera gegnsæi og fyrirsjáanleika í gjaldtöku minni en verið hefði.

Haustið 2020 féll þáverandi landbúnaðarráðherra frá öllum fyrirhuguðum gjaldskrárhækkunum Matvælastofnunar vegna áhrifa Covid-faraldursins á íslenska matvælaframleiðendur. /AL - SÁ



## FRÉTTIR

Bændafundur:

## Pungt hljóð í bændum

Það sem af er árlegri funduferð Bændasamtaka Íslands með bændum um landið, hefur verið áberandi að þeir eru svartsýnir á starfsskilyrði stéttarinnar.

„Það sem brennur helst á bændum er endurskoðun búvörusamninganna,“ segir Vigdís Häsler, framkvæmdastjóri Bændasamtaka Íslands. Hljóðið sé þungt í fólki varðandi starfsskilyrði landbúnaðarins.

„Það vantar 9–12 milljarða inn í greinina til að standa undir eðlilegum fjármagnskostnaði og launagreiðslugetu. Í endurskoðun búvörusamninga er horft til þess að ekkert nýtt fjármagn er að koma inn í samningana. Menn hafa ekki ofan í sig og á og staðan er grafalvarleg,“ segir hún og bætir við að bændur á Borgarnesfundi hafi til að mynda imprað á að

mögulega væri komið að því að taka upp aðferðir Frakka og mæta með haugsugur á Austurvöll til mótmæla. „Umhverfismálin standa þó jafnvel upp úr á fundunum og að sjálfsögðu nýliðunin,“ segir Vigdís. Þá hafi talsvert verið rætt um lausagöngu sauðfjár.

Fundaferð Bændasamtakanna hófst 21. ágúst og var byrjað í Borgarnesi, þá haldið á Hvammstanga, í Skagafjörð, Eyjafjörð, á Breiðumýri og í Kelduhverfi. Þá var haldið austur fyrir og fundað á Eiðum. Í framhaldinu er efnt til funda á Mýrum, Kirkjubæjarklaustri, Hvolsvelli og Selfossi.

Yfirreidinni lýkur á Vestfjörðum í mánaðarlok; á Ísafirði og Patreksfirði. Sjá dagsetningar á vef Bændasamtakanna bondi.is, undir viðburðir. /sá



Eiríkur Loftsson, ráðunautur Ráðgjafarmiðstöðvar landbúnaðarins. Mynd / Aðsend

Ráðgjafarmiðstöð landbúnaðarins:

## Kornið breytilegt eftir landshlutum

Búist er við að uppskeruhorfur í kornræktinni séu ásættanlegar á landinu öllu.

„Kornrækt er stunduð í öllum landslutum og hefur heldur verið að aukast undanfarin ár,“ segir Eiríkur Loftsson, ráðunautur Ráðgjafarmiðstöðvar landbúnaðarins.

Hann segir mest vera ræktað af byggi hérlendis. Í skýrslunni, „Bleikir akrar“ – aðgerðaáætlun um aukna kornrækt er greint frá því að árið 2022 var 98% af kornframleiðslunni bygg. Það fullnægir um helmingi af innlendri eftirspurn en rúmlega 10.000 tonn af byggi er framleitt hjá bændum sem mest er notað til einkanota, sem fôður heima á bæjum.

Eiríkur segir að korn í Skagafirði líti betur út í ár en á sama tíma í fyrra en það vanti hins vegar fleiri sólaránga svo kornið nái að þroskast samlega.

„Kornið er breytilegt eftir landshlutum en einnig innan þeirra og

fer að miklu leyti eftir því hvernig tókst til við sáningu í vor og tímasetningu hennar. Það korn sem sett var niður snemma lítur vel út, t.d. í Eyjafirði og Langadal, þar sem jarðvegur hjálpar einnig til með fljótan þroska. Hins vegar var í vor sums staðar á landinu bleyta og klaki í jarðvegi sem gerði mönnum erfitt fyrir við jarðvinnslu og seinkaði sáningum og sumir náðu ekki að sá því magni sem stóð til.“

Bændur hafa talað fyrir upptöku tryggingakerfis hérlendis líkt og þekkist erlendis. Eiríkur segist vera sammála þeim röddum og telur að slíkt kerfi væri til bóta.

„Ef það er alvara í því að gera kornrækt að atvinnugrein hérlendis þá vissulega þyrftu kornbændur að hafa einhvers konar tryggingu í bakhöndinni þegar náttúruöflin grípa inn í, því þetta getur orðið fjárfjármikið tjón,“ segir Eiríkur að lokum. /ÞAG

Matvælastofnun:

## Miðfjarðarbændur kærðir

Matvælastofnun hefur kært bændur á tveimur bæjum í Miðfirði fyrir að hundsa fyrirmæli yfirdýralæknis.

Hafði þeim verið gert að afhenda stofnuninni kindur sem þeir fengu frá Urriðaá, þar sem allt fé var skorið niður vegna riðutilfellis sem var staðfest í hjörðinni.

Daníel Haraldsson, héraðsdýralæknir norðvesturumdæmis Matvælastofnunar, segir að samkvæmt þeirra heimildum sé um að ræða 14 kindur á Neðra-Núpi og lömb þeirra, en einn hrút á Barkarstöðum. „Við förum fram á að bændur afhendi allt fé og þeirra afkomendur, sem hafa verið á Urriðaá eftir haustið 2020, hvort sem það er fleira eða færri fé en lýst er eftir.“

## Heilsu dýra stefnt í hættu

Álítur Matvælastofnun að með því að hafna því að afhenda féð, stofni bændurnir ekki aðeins heilsu dýra sinna í hættu heldur einnig heilsu sauðfjár í eigu annarra sem hefur samgang við þeirra fé. Samkvæmt dýrasjúkdómalögum sé refsivert að brjóta gegn fyrirmælum gefnum samkvæmt lögum.

Forsaga málsins er að Matvælastofnun féllst á andmæli bænda í maí við því að afhenda gripina á sauðburðartíma.



Bærinn Urriðaá í Miðfirði.

Mynd / smh

Í lok maí náðist samkomulag við flesta sauðfjorbændur í Miðfjarðarhólfi um að afhending á gripum sem voru komnir frá Urriðaá yrði ekki síðar en 19. júní.

## Grunsamlegar kindur

Einar Örn Thorlacius, lögfræðingur Matvælastofnunar, segir að andmælin sem komu síðar frá bæjunum tveimur hafi snúið að þeirri skoðun Matvælastofnunar að telja fullfrískar kindur „grunsamlegar“ í skilningi reglugerðar um útrýmingu á riðuveiki. Í reglugerðinni komi fram að Matvælastofnun sé heimilt á hvaða árstíma sem er að fyrirskipa

förgun kinda sem sýktar eru af riðu eða teljast „grunsamlegar“. Í andmælunum hafi því verið haldið fram að til að kind teljist „grunsamleg“ þurfi hún að sýna einkenni sjúkdómsins.

Það hafi ekki verið hægt að fallast á þessi rök og bændum bent á að fyrir hendi væri grunur um að þessar tilteknu kindur væru hugsanlega sýktar af riðu og þær teldust þar með grunsamlegar.

Einar segir að þær hefðu að sönnu ekki sýnt klínísk einkenni og vonandi væru þær ekki sýktar, en eina leiðin til þess að fá úr því skorið væri að fella þær og taka sýni úr heila. /smh

Sláturleyfishafi	Dilkur, kr/kg							Δ milli ára*
	2017	2018	2019	2020	2021	2022	2023	
Fjallalamb hf	370	382	456	486	520	746	886	↑ 19%
Kaupfélag Skagfirðinga svf	400	419	480	507	560	753	903 <sup>(2)</sup>	↑ 20%
Norðlenska ehf	376	376	461	504	549	746	886 <sup>(3)</sup>	↑ 19%
SAH Afurðir ehf	352	395	462	502	549	746	886 <sup>(3)</sup>	↑ 19%
Sláturfélag Suðurlands svf	424	430	465	504	559	754	890 <sup>(1)</sup>	↑ 18%
Sláturfélag Vopnfirðinga hf	376	397	467	506	549	748	892 <sup>(4)</sup>	↑ 19%
Sláturhús KVH ehf	400	419	480	507	560	753	903 <sup>(2)</sup>	↑ 20%
<b>Landsmeðaltal</b>	<b>387</b>	<b>401</b>	<b>469</b>	<b>504</b>	<b>552</b>	<b>748</b>	<b>891</b>	<b>↑ 19%</b>

\*) Verðsamanburður milli ára 2022 og 2023 miða við afurðaverð fyrri árs með öllum álagsgreiðslum.

1) Reiknað afurðaverð samkvæmt verðskrá með 5% viðbót á afurðaverð sauðfjár vegna innleggs á árinu 2023 sem greitt verður 19. janúar, 2024.

2) Reiknað afurðaverð samkvæmt verðskrá með 5% viðbót á afurðaverð sauðfjár vegna innleggs á árinu 2023 sem greitt verður eftir sláturtíð.

3) Reiknað afurðaverð samkvæmt verðskrá með 5% viðbót á afurðaverð sauðfjár vegna innleggs á árinu 2023 sem greitt verður í febrúar 2024.

## Hækkun 19% að meðaltali

– Afurðaverð vegna sauðfjárslátrunar

Nú hafa sláturleyfishafar birt sitt verð. Landsmeðaltal er 891 króna fyrir kílóíð af dilkum skv. útreikningum Bændasamtaka Íslands.

Kaupfélag Skagfirðinga og Sláturhús KVH bjóða hæsta verðið fyrir dilkana, eða 903 krónur fyrir kílóíð. Fjallalamb, Norðlenska og SAH afurðir borga lægsta verðið, sem verða 886 krónur.

Meðalverðið fyrir kílóíð af dilkum voru 748 krónur í fyrra. Meðalverðið fyrir kjöt af fullorðnum ám hefur hækkad um fjögur prósent og er 151 króna fyrir kílóíð.

Þar borga Fjallalamb, Norðlenska og SAH afurðir áfram lægsta verðið, eða 137 krónur, á meðan Sláturfélag Suðurlands býður best, eða 165 krónur fyrir kílóíð.

Trausti Hjálmarsson, formaður deildar sauðfjorbænda hjá Bændasamtökum Íslands, segir að þrátt fyrir þessa hækkun, sjái sauðfjorbændur ekki fram á viðunandi afkomu.



Hæsta kílóverðið komið upp í 903 krónur fyrir dilkka.

Hann óttast að verði þetta raunin, þá verði áframhaldandi samdráttur í framleiðslu. Enn fremur segir hann undarlegt að sjá hversu lágt verð er greitt fyrir kjöt af fullorðnum ám, en þetta sé afurð sem seljast bæði vel á innanlandsmarkaði

og til útflutnings. „Okkur sýnir heimsmarkaðsverð vera fjórum til fimm sinnum hærra en afurðaverð til bænda.“

Ekki veit ég hvernig afurðastöðvar skýra þessa þróun,“ segir Trausti. /AL

LÍFLAND

## HVERNIG GEKK HEYSKAPURINN?

Rétt fóðurgjöf er forsenda þess að ná hámarksárangri í mjólkurframleiðslu.

**Pantaðu heygreiningu og ráðgjöf hjá Líflandi í tæka tíð**

Skannaðu kóðann fyrir nánari upplýsingar





# ALLT Í CROSS

TOYOTA COROLLA CROSS HYBRID



Verð frá 7.350.000 kr.  
Með aldrifi AWD-i

KINTO ONE langtímaleiga  
Verð frá: 143.000 kr. á mánuði



**Toyota Corolla Cross Hybrid** er hinn fullkomni fjölskyldubíll, hærri og stærri útgáfa af Toyota Corolla og byggður á reynslu og árangri. Þetta færðu allt í Cross.

Toyota Kaupúni  
Kaupúni 6  
570 5070

Toyota Akureyri  
Baldursnesi 1  
460 4300

Toyota Reykjanesbæ  
Njarðarbraut 19  
420 6600

Toyota Selfossi  
Fossnesi 14  
480 8000



Bíllinn í þessari auglýsingu endurspeglar ekki endilega það verð og þann búnað sem tilgreindur er. Fyrirvari við 7 ára ábyrgð: Ökutækinu skal viðhaldið samkvæmt vörulýsingu og leiðbeiningum framleiðandans og ber eigandi kostnaðinn við slíkt viðhald. Sé það ekki gert getur það valdið ógildingu ábyrgðar varðandi hluti sem þarfnast viðhalds. 7 ára ábyrgð gildir eingöngu um bíla sem fluttir eru inn af Toyota á Íslandi ehf. Birt með fyrirvara um villur.



## FRÉTTIR

## Dýravelferð: Stjórnvaldssektir á tvö bú

Matvælastofnun (MAST) lagði fyrir skemmstu stjórnvaldssektir á tvö bú á Vesturlandi vegna brota á lögum um dýravelferð.

Annars vegar var um að ræða bú þar sem hluti fjárisnaðs hafði sloppið af bænnum fyrir burð í vor og bar því eftirlitslaust og hins vegar bú þar sem nautgripir reyndust vanfóðraðir. Þetta kemur fram á vefsíðu stofnunarinnar.

Samkv. 6.mgr. 42. gr. laga nr. 55/2013 um velferð dýra geta þeir sem fá stjórnvaldssektir frá MAST fyrir brot á dýravelferð og eru ósáttir við það ekki kært þær sektargjörðir til æðra stjórnvalds (matvælaráðuneytis). Þeir verða þess í stað, eftir atvikum, að höfða mál til ógildingar fyrir dómstólum innan ákveðins tíma. Málshöfðun frestar hvorki réttaráhrifum



ákvörðunar MAST né heimild til aðfarar.

MAST sagði jafnframt í nýlegri tilkynningu að óskað yrði eftir rannsókn lögreglunnar á Austurlandi á máli þar sem tíu hundar fundust dauðir í útigerði eftir að umráðamaður þeirra hafði verið fjarverandi í nokkra klukkutíma. Hafði hundapjálfaári á bæ í Breiðdal fundið tíu af hundum sínum dauða. Yfirdýralæknir lét hafa eftir sér að ekkert hefði fundist óeðlilegt við krufningu tveggja af hundunum en sýni verið send í eiturefnagreiningu. /sá

## Grágæsaveiðar:

# Afurðasala óheimil

Óheimilt er nú að bjóða til sölu eða selja grágæs og afurðir hennar, auk þess sem bannað er að flytja hana út.

Fyrr á árinu var lagt til af umhverfis-, orku- og loftlagsráðuneytinu að ráðist yrði í aðgerðir til að sporna við fækkun í grágæsastofni hérlendis. Voru þær tillögur settar fram á grundvelli AEWA-samkomulagsins, sem Ísland er aðili að auk 84 annarra ríkja, um fuglaveiðar og nýtingu hlunninda af villtum fuglum. Í því sambandi voru nefndar tillögur um að aðgerðir yrðu tvíþættar; annars vegar yrði veiðitímabil stýtt umtalvert og hins vegar bann lagt við sölu grágæsaafurða. Niðurstaðan varð sú að veiðitímabil var ekki stýtt á grundvelli þeirrar reglugerðarbreytingar sem var ræðir og helst því óbreytt, en bann er lagt við sölu grágæsa og grágæsaafurða.

### Bannið mögulega endanlegt

„Bændasamtök Íslands telja þá lendingu heppilegri,“ segir Þorvaldur Birgir Arnarsson, lögfræðingur samtakanna á sviði umhverfis-, loftslags- og auðlindamála.

„Ekki síst í ljósi þess að bændur í akuryrkju þurfi að hafa verkfæri til að verjast ágangi gæsa. Samtökin lögðu í umsögn sinni um málið til að skýrt yrði tekið fram í reglugerð að bann við sölu afurða gilti til 1. ágúst 2026, svo sem fram var tekið

í lýsingu reglugerðarbreytingar í samráðgátt stjórnvalda,“ segir hann.

Það gekk hins vegar ekki eftir í endanlegri reglugerð og því meiri líkur en minni á að bannið verði jafnvel endanlegt.

Þorvaldur segir jafnframt að Bændasamtökin leggi áherslu á mikilvægi þess að sannreyna stöðu stofnsins með áreiðanlegum talningum á þessum næstu þremur árum, áður en fyrir liggur sameiginleg alþjóðleg stjórnunar- og verndaráætlun Íslendinga og Breta. „Skotveiðifélag Íslands véc að því í umsögn sinni um málið að veiðarnar í dag valdi ekki stórfelldri fækkun en sjálfsagt sé að setja á sölubann tímabundið til að hjálpa stofninum að ná sér á strik,“ segir Þorvaldur.

### Erfitt að sjá hvort verkuð afurð sé af grá- eða heidagæs

Nú er því óheimilt að flytja út, bjóða til sölu eða selja grágæs og afurðir hennar en þó leyfilegt að selja uppstoppaða grágæs. Útflutningur á grágæsaafurðum er bannaður.

Í umsögnnum frá veiðimönnum kom meðal annars fram að erfitt geti reynst að sýna fram á hvort verkuð bringa af gæs, eða aðrar gæsaafurðir, séu af grágæs frekar en heidagæs. Verði því grágæs mögulega seld t.d. veitingahúsum sem heidagæs. Því hefði verið farsæla að setja bann við sölu afurða allra gæsa. /sá

# Kartöflurnar komnar

– Íslenskir neytendur velja innlenda framleiðslu

Fyrstu íslensku kartöflurnar komu í verslanir upp úr miðjum júlí, segir Sigurbjartur Pálsson, kartöflubóndi frá Skarði í Þykkvabæ.

Fyrst um sinn er allt sem tekið er upp selt jafn óðum. Í kringum næstu mánaðarmót hefst meginþungi uppskerunnar, þar sem megnið verður sett í geymslu.

Fyrsta uppskeran á Skarði var strax eftir Verslunarmannahelgina. Nokkrir kartöflubændur í Þykkvabæ settu plast yfir hluta af kartöflugörðunum, sem flýti sprettunni og voru þeir fyrstir með sína uppskeru á markað. Þær íslensku kartöflur sem hafa verið í verslunum til þessa eru af fljótsprottum afbrigðum, eins og Premier, en um þessar mundir eru Gullauga og íslenskar rauðar að verða klárar.

### Uppskeran kláraðist

Sigurbjartur segir að íslensku kartöflurnar hafi klárast áður en ný uppskera var tilbúin. Af þeim sökum þurftu verslanirnar að flytja inn erlendar kartöflur, en birgðirnar af þeim eru enn nokkuð miklar, sem skýrir af hverju þær íslensku hafa fengið lítið pláss í grænmetisdeildum í sumar.



Sigurbjartur Pálsson, kartöflubóndi, heldur á kartöflum sem teknar voru upp fyrr um daginn. Mynd / ÁL

Sigurbjartur skilur vel að verslanirnar reyni eftir fremsta megni að selja erlendu kartöflurnar. Hann telur þó nauðsynlegt að framleiðendur og söluaðilar séu í öflugara samtali til að koma í veg fyrir að innfluttar kartöflur hamli sölu þegar þær íslensku eru klárar.

Neytendur geta þekkt nýuppteknar kartöflur á því að hýðið er mjög þunnt og flagnar af miklu leiti af. Þegar kartöflurnar eru settar í vetrargeymslu þá herða þær hýðið utan á sér, sem gerir að verkum að þær þola geymsluna betur.

### Uppskeyra rétt undir meðaltali

Sigurbjartur gerir ráð fyrir að uppskera ársins í ár verði aðeins minni en í meðalári. Þar sem vorið var kalt og blautt, voru kartöflurnar settar niður tiltölulega seint. Hlýindin komu ekki fyrr en um mánaðarmótin júní-júlí og segir Sigurbjartur hvern góðviðrisdag skipta gífurlega miklu máli. Úrkomuleysi seinni parts sumars hefur hægt á sprettunni. Hann hefur ekki heyrt til þess að kartöflumygla hafi ollið tjóni.

„Maður vonar að þetta fari allt saman vel og við náum heilbrigðum og góðum kartöflum í hús fyrir landsmenn. Við erum svo heppin að Íslendingar vilja kaupa íslenskar kartöflur. Þegar valið er á milli innfluttra og íslenskra, þá velur neytandinn íslenskar. Við erum alveg gríðarlega þakklát fyrir það og reynum að vanda okkur til að halda því þannig,“ segir Sigurbjartur. /ÁL



Mynd / smh

# Uppskeruhorfur góðar fyrir rötargrænmeti

– Ýmis vandamál við ræktun blaðgrænmetis

Axel Sæland, formaður deildar garðyrkjubænda hjá Bændasamtökum Íslands, telur að uppskera rötargrænmetis verði yfir meðallagi en segir að ræktendur blaðgrænmetis hafi mætt ýmsum vandamálum.

Axel segir að íslenskt grænmeti sé vinsæl vara hjá landsmönnum og nefnir því til stuðnings að uppskera síðasta árs stoppaði aldrei hjá birgjum heldur rann varan beint úr búðum, þó svo að framleiðslan hafi aukist lítillega milli ára.

„Uppskeruhorfur eru ásættanlegar, útlit er þó bjartara hjá ræktendum rötargrænmetis - kartöflur, gulrætur og rófur - heldur en hjá ræktendum blaðgrænmetis – salat, kál og matjurta.“

### Rötargrænmeti yfir meðallagi

Axel telur að uppskera á kartöflum,

rófum og gulrótum verði yfir meðallagi í ár. „Bændur sunnanlands fengu hlýjan og sólríkan júlímánuð eftir rigningar í maí og júní. Það gerði því mönnum erfitt fyrir að setja niður í vor en kom svo að góðum notum, hve blautur jarðvegurinn var, í þurrkunum í júlí og garðarnir seltu ekki. Þessu var öfugt farið á norður- og austurlandi þar sem vorið var gott en júlímánuður dræmari, en þær bera sig líka vel.“

Útlit er því gott hvað varðar uppskeru rötargrænmetis en Axel bendir á að aðaluppskerutímmin sé ekki fyrr en í september og mesti áhættutímmin sé framundan. „Það skiptir miklu máli, sérstaklega fyrir kartöflur, að ekki komi næturfröst fram að uppskeru, né miklar rigningar vegna hættu á myglu.“

### Vandamál við ræktun blaðgrænmetis

Ræktendur blaðgrænmetis, þá helst

káltegunda, hafa hinsvegar átt við ýmis vandamál að etja.

„Hér sunnanlands var vorið blautt eftir miklar rigningar sem gerir það að verkum að skilyrðin voru ekki góð þegar byrjað var að setja niður.“

Í byrjun júlí fór svo sólin að skína, sem allir voru ánægðir með til að byrja með, en svo fór að bera á þurrkum í lok júlí. Ræktendur voru misvel í stakk búnir til að takast á við þurrkana, sumir höfðu vökvunarbúnað en aðrir ekki og uppskeran verður eftir því.“

Útlit er því fyrir að uppskera blaðgrænmetis verði undir meðallagi en bændur eru þó ekki búnir að gefa upp alla von ennþá þar sem aðeins er farið að bera á vætu.

Í heildina telur Axel því að uppskeruhorfur séu ásættanlegar og vonar að íslenskir neytendur taki uppskerunni fagnandi líkt og áður. /ÞAG

## TILBOÐ Á GARÐHÚSUM!

TIL Á LAGER

VANTAR ÞIG PLASS?

BREKKA 34 - 9 fm

25% afsláttur

Tilboðsverð  
489.000 kr.

Afar einfalt er að reisa húsinn okkar. Uppsetning tekur aðeins einn dag



STAPI - 14,98 fm

25% afsláttur

Tilboðsverð  
779.000 kr.



NAUST - 14,44 fm

30% afsláttur

Tilboðsverð  
539.000 kr.

Ítarlegar upplýsingar og teikningar ásamt ýmsum öðrum fróðleik má finna á vef okkar

www.kofaroghus.is - Sími 553 1545

KOFAR OG HÚS



# Búðu þig undir réttirnar



## Portwest kuldaskokkar

Hlýir og þægilegir sokkar úr bómull og ull sem smellpassa í gönguskó og stígvél fyrir göngur og réttir.

Litur: Grár.

Stærðir: 39-43.



## Tegera merino ullarhanskar

Hlýir hanskar með sérstöku efni framan á fingrum til að nota á skjái. Frábærir einir og sér en líka mjög góðir sem innan undir hanskar ef kalt er úti eða þegar unnið er við kaldar aðstæður.

Litur: Svartur. Stærðir: 6-11.



## Öryggisvesti

Longway öryggisvesti með rennilás. Vottað samkvæmt sýnileikastaðli.

Litur: Gulur.

Stærðir: S - 5XL.



## Scangrip Zone 2 höfuðljós

Endurhlaðanlegt höfuðljós, 200 lumen IP54. Hleðslutími 2,5 klst. Rafhlöðuending að 22 klst.

Litur: Svartur og blár.

Þyngd: 75g



## Léttur samfestingur

Þunnur samfestingur með hnjúpúðavösum. Hentar vel fyrir iðnaðarmenn, bændur o.fl.

Litur: Dökkblár með kóngabláu. Stærðir: 48-72.



## Dimex húfa

Svört þrónahúfa með endurskini frá Dimex.

Litur: Svartur

Ein stærð.

## Verlanir N1 um land allt

Akureyri s. 440 1420 • Blönduós s. 440 1339 • Húsavík s. 440 1448  
Höfn s. 478 1940 • Ísafjörður s. 456 3574 • Klettagarðar s. 440 1330  
Ólafsvík s. 436 1581 • Patreksfjörður s. 456 1245 • Reyðarfjörður s. 474 1293  
Reykjanesbær s. 421 4980 • Vestmannaeyjar s. 481 1127

440 1000 n1.is

**N1** ALLA LEIÐ



# Bændablaðið

– Mál gagn bænda og landsbyggðar –

Ritstjóri: Sigurður Már Harðarson (ábm.) smh@bondi.is – Sími: 563 0300 – Blaðamenn: – Ástvaldur Lárusson astvaldur@bondi.is – Hulda Finnsdóttir hulda@bondi.is  
Sigrún Pétursdóttir sigrunpeturs@bondi.is – Steinunn Ásmundsdóttir steinunn@bondi.is – Þórdís Anna Gylfadóttir thordisanna@gmail.com

Auglýsingastjóri: Þórdís Una Gunnarsdóttir thordis@bondi.is – Sími: 866 3855

Netfang auglýsinga: thordis@bondi.is – Vefur blaðsins: www.bbl.is – Netfang blaðsins: (fréttir og annað efni) er bbl@bondi.is

Frágangur fyrir prentun: Sigrún Pétursdóttir – Prentun: Landsprent ehf. – Upplag: 33.000 – Dreifing: Landsprent og Íslandspóstur. ISSN 1025-5621

Bændablaðið kemur út 23 sinnum á ári. Því er dreift ókeypis á yfir 400 stöðum á landinu og á öll lögbýli landsins. Lesendur geta einnig gerst áskrifendur að blaðinu og fengið það sent heim í pósti gegn greiðslu burðargjalds. Árgangurinn (23. tölublað) kostar þá kr. 14.900 með vsk. Ársáskrift fyrir eldri borgara og öryrkja kostar kr. 11.900 með vsk.

Heimilisfang: Bændablaðið, Borgartún 25, 4. hæð - 105 Reykjavík.  
Sími: 563 0300 – Kt: 631294-2279  
Bændablaðið er í eigu Bændasamtaka Íslands.

## SKOÐUN

### Matvælastofnun

Seglbúðir, litla sláturhúsið í Landbrotinu, hefur tilkynnt að ekki verði slátrað þar í næstu sláturtíð.

Ástæðan er meðal annars fyrirhugaðar gjaldskrárhækkningar Matvælastofnunar vegna þjónustu dýralækna í sláturhúsum.

Í umsögn eigenda Seglbúða um drög að nýrri og endurskoðaðri gjaldskrá kemur fram að um 800 prósentu verðhækkun á þessum lið sláturkostnaðar verði að ræða hjá þeim. Ekkert tillit sé tekið til fyrirtækja með litla framleiðslu eða þarfa fyrirtækja sem líða fyrir landfræðilegum takmarkanir.

Bændumir segjast engin viðbrögð hafa fengið við umsögn sinni, en sláturtíðin nálgast nú ófluga.

Tilkynningin var birt á Facebook-síðu Seglbúða og í athugasendum um færsluna er Matvælastofnun ausin óhróðri.

Stofnunin hefur um langt skeið átt undir högg að sækja ímyndarlega gagnvart bændum – manni finnst eins og það hafi verið þannig nánast alla tíð.

Hún varð til í byrjun árs 2008 við sameiningu Landbúnaðarstofnunar, matvælasviðs Umhverfisstofnunar og matvælasviðs Fiskistofu.

Ég hóf störf við landbúnaðarbláðamennsku litlu síðar. Við höfum því lengi fylgst að í verkefnum okkar.

Öft hefur stofnunin orðið fyrir óvæginni gagnrýni, til dæmis þegar beinir hagsmunir eru í húfi eða í tilfinningaþrungnum málum. Nýleg slík dæmi eru af málum sem snerta dýravelferð og riðuveiki í sauðfé.

Eðli starfsemi Matvælastofnunar er auðvitað með þeim hætti að næstum óhjákvæmilegt er að hún baki sér ítrekað óvild meðal bænda, dýravina og matvælaframleiðenda.

Hún lítur jú líka að vissu leyti boðvaldi sameiginlegrar evrópskrar löggjafar sem mörkun finnst að ekki passi alltaf vel inn í íslenskan veruleika.

Þó held ég að það sé hollt fyrir alla málefnalega umræðu að stofnunin fái að njóta vafans í erfiðum málum, þegar málavextir eru að einhverju leyti óljósir.

Í skýrslu Dýraværndarsambands Íslands, Bætt dýravelferð – Staða og tillögur til úrbóta, sem kom út fyrr á þessu ári, kemur fram að framlag ríkisins til stofnunarinnar árið 2022 hafi verið mun lægra en á fjórum árum þar á undan, miðað við fast verðlag.

Það gefur tilefni til að ætla að Matvælastofnun hafi verið vanfjármögnuð að einhverju leyti á síðustu árum, til að geta sinnt sómasamlega öllum þeim málaflokkum sem henni er skylt að sinna – og þeim hefur farið fjölgandi.

En mörgu er hægt að breyta og margt er hægt að bæta – hjá Matvælastofnun eins og hjá flestum öðrum – án þess að fjármunir komi þar við sögu.

Lengi vel voru samskipti mín sem blaðamanns við stofnunina nokkuð stíð á köflum. Lengst af var starfandi upplýsingafulltrúi hjá stofnuninni sem öll samskipti fjölmiðlafólks áttu að fara í gegnum. Fyrir fáeinum árum var það fyrirkomulag aflagt um leið og staðan var lögð niður.

Nú eru samskiptin skilvirkari og ég hrósa starfsmönnum fyrir að nú heyrir það nánast til undantekninga ef viðbrögð við fyrirsprungnum berast ekki fljótlega, þó það geti enn tekið drjúgan tíma að fá þær upplýsingar sem sóst er eftir.

Fyrir vinnslu á frétt í þessu blaði tók 13 daga að fá endanlegar upplýsingar um mál sem snerti innflutning á kjúklingi frá Úkraínu. Svörin sem bárust á þeim tíma voru nokkur en misvísandi. Betra væri að slíkar mikilvægar upplýsingar um matvælaöryggi væru ekki svo torsóttar, nú á tímum stafrænnar upplýsingamiðlunar.

/smh

### Þingmannagæla

Gunnar Þorgeirsson

formaður Bændasamtaka Íslands  
gunnar@bondi.is



Í upphafi þessa leiðara vil ég nota tækifærið og óska íslenskum hestamönnum til hamingju með stórgóðan árangur á liðnu Heimsmeistaramóti sem haldið var í Hollandi í upphafi mánaðar.

Heimsmeistaramótið er einn stærsti vettvangur íslenska hestsins þar sem nítján þjóðir taka þátt, en íslenski hesturinn er eitt hreinræktaðasta hrossakyn heims og stolt okkar þjóðar.

Má þess geta hér að útflutningsverðmæti íslenska hestsins var um 1,6 milljarðar króna árið 2022. Íslenski hesturinn og afurðir hans eru á heimsmælikvarða en knaparnir okkar eru þar engin undantekning, og öll náðu þau í úrslit á Heimsmeistaramótinu.

**Börn og aðrir minna þroskaðir menn fóru að gramsa í mínum einkamálum**

Þegar þessi leiðari er ritaður er hafin árleg hringferð stjórnar og starfsfólks Bændasamtakanna. Fundirnir hafa verið vel sóttir og í ár verður fundað með bændum um starfsemi samtakanna, málefni sveitanna og komandi tíð. Það sem einna helst hefur brunnið á bændum eru starfsskiylirði atvinnugreinarinnar og endurskoðun búvörusamninga.

Stjórnvöld eiga að skapa bændum fjárhagslegt og stjórnsýslulegt svigrúm til að nýta tækifærin í landbúnaði, en eftir sem áður er endalaust þrengt að bændum þessa lands og fyrirtækjum sem starfa í greininni.

Síðasta árið hafa komið mýmörg mál frá Alþingi eða hinum ýmsum stofnunum um auknar kröfur, auknar álögur og aukið flækjustig. Minna hefur hins vegar verið um einföldun regluverks, raunverulegar

aðgerðir og greiningu á starfsskiylirðum og stöðu íslensks landbúnaðar á þessum óvissutímum þar sem hækkarnir síðasta árs hafa ekki gengið til baka nema að mjög litlu leyti.

„Er nokkuð skárra að lifa úti á landi eða er lömunin betri hér? Er það praktískt að sjúga mjólk úr sandi, er hægt að synda í frjósandi hver?“ sagði í Þingmannagælu Bubba Morthens. Á sama tíma og framlög samkvæmt búvörusamningnum hafa dregist saman að raunvirði hafa verið boðaðar auknar álögur á íslenskan landbúnað sem samanlagt ná hið minnsta 1.000 milljónum króna á ársgrundvelli.

Telur þar einna mest auknar álögur með breytingum á gjaldskrá MAST sem metnar hafa verið á 500 milljónir á ársgrundvelli, hið minnsta. Þetta þykir okkur hjá Bændasamtökunum afar sérstakt, sér í lagi í ljósi þess að fullkomið ósamræmi var í greinargerð með þingskjalinu og síðan í greinargerð með drögum að gjaldskrá MAST sem fór í samráðsgátt stjórnvalda.

Þannig gerði greinargerðin í þingskjalinu ráð fyrir að lögbundnar rekstrartekjur MAST myndu hækka um 300–400 milljónir króna frá því sem var, á meðan að í greinargerð með drögum að nýrri gjaldskrá kom fram að upphæðin myndi nema rúmlega 482 milljónum króna. Felst hækkunin m.a. í því að gjald fyrir daglegt eftirlit í sláturhúsum mun hækka úr 131 millj. kr. í 348 millj. kr., eða um 166% á sama tíma og sláturhúsum er meinað að ná fram nauðsynlegri hagræðingu.

**Þingmaður og svarið er:**  
Ne, e, e, ei, ne, ei.

Til upprifjunar má nefna að í stjórnarsáttmála ríkisstjórnarinnar segir að við endurskoðun búvörusamninga verði lögð áhersla á að tryggja fæðuöryggi á Íslandi með því að efla innlenda landbúnaðarframleiðslu.

Samkvæmt markmiðum búvörulaga skal innlend framleiðsla vera í sem nánustu samræmi við þarfir þjóðarinnar á hverjum tíma og að kjör bænda séu í takti við kjör annarra stétta.

Eftir sem áður hafa skilaboðin verið þau að ekkert nýtt fjármagn verði sett í búvörusamninga til þess að bændur geti uppfyllt skyldur sínar samkvæmt búvörulögum, þ.e. að framleiða landbúnaðar-afurðir. Bændasamtökin kynntu fyrir atvinnuvega- og fjárlaganefnd þingsins að flestar búgreinar standa frammi fyrir miklum áskorunum í sínum rekstri. Staðan er ekkert frábrugðin því sem var árið 2022, þar sem hækkarnir á aðföngum hafa ekki gengið til baka.

Þar að auki hefur fjármagns- og launakostnaður hækkað verulega milli ára. Bændasamtökin gera ráð fyrir því að það vanti um 9.400–12.200 milljónir króna til að landbúnaðurinn geti staðið undir rekstrarlegum skuldbindingum og eðlilegri launagreiðslugetu árið 2023.

Þá má nefna að í dag stöndum við frammi fyrir áskorun um hvernig við látum nýliðun í íslenskan landbúnaði raungerast. Talsvert vantar upp á hagstæð lánakjör til íslensks landbúnaðar þar sem fjármagnskostnaður er verulega íþyngjandi þáttur. Við þurfum á nýliðun og framþróun að halda í greininni.

Umhverfið þarf því að vera aðlaðandi fyrir okkar unga fólk sem brennur fyrir verkefnið. Ef þú gefur ungu fólki ekki fyrirheit um framtíðina, landið og virði þess að stunda þessa grein, þá mun það ekki taka þá ákvörðun að gera landbúnaðarstörf að framtíðarstarfi, og þá er illa komið fyrir okkur sem þjóð.

Íslenskur landbúnaður er beinlínis þjóðhagslega mikilvægt verk og þingmaðurinn getur því ekki sagt „Nei, e, e, ei, ne, ei.“

### GAMLA MYNDIN



Mikið var um að vera í Laugardalshöllinni þann 26. ágúst 1977 við opnun einnar glæsilegustu heimilissýningu fyrr og síðar, Heimilið '77. Var það í þriðja skiptið sem slík sýning var haldin hérlendis og kynntu vel yfir 100 aðilar og fyrirtæki framleiðslu sína. Mátti augum líta allt frá gluggatjöldum til bifreiða, sýningarstúlkur sýndu fatnað og gátu gestir átt von á happdrættisvinningi með hverjum keyptum aðgöngumiða. Spenna var í lofti vegna þess, enda heil 12 lítsjónvarpstæki meðal verðlauna svo og fjölskylduferð til Flórída. Aðsókn var með eindæmum góð og voru forsetahjónin, Kristján og Halldóra Eldjárn, meðal þeirra sem heiðruðu opnunargesti með nærveru sinni.

Mynd / Timarit.is





Hundurinn Snjófells Sólmurkvi, kallaður Sómi, er svartur þrilitur rakki sem m.a. hefur leikið í íslenskum sjónvarpsþáttum.

Mynd/ Ágúst Eli Ágústsson.

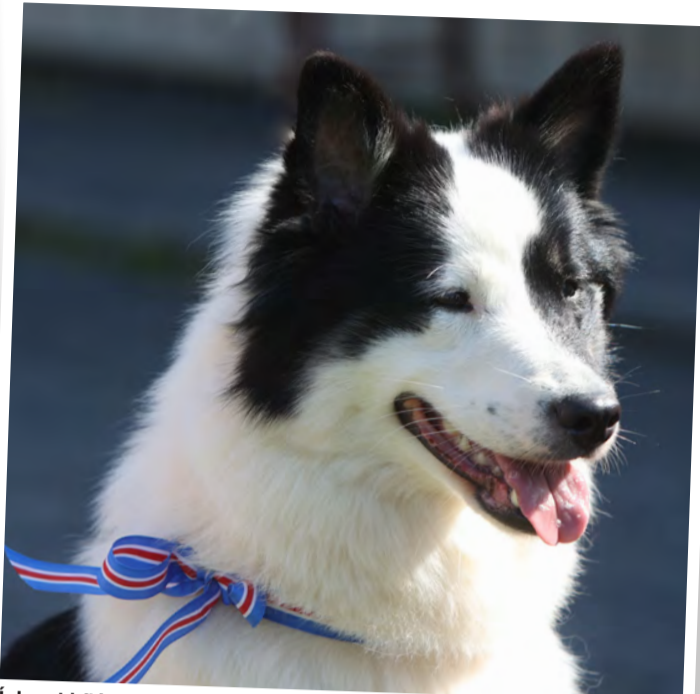

Íslenski fjárhundurinn er þjóðarhundur Íslendinga og barst hingað til lands með landnámsmönnum. Hér má sjá Stefsstells Ísrúnu. Mynd/ AEA.

# Dagur íslenska fjárhundsins

Íslenski fjárhundurinn er þjóðarhundur Íslendinga og þann 18. júlí ár hvert er haldinn hátíðlega dagur íslenska fjárhundsins víðs vegar um landið og heiminn.

Dagurinn var haldinn hátíðlegur í áttunda sinn í ár og ávallt hefur Árbæjarsafn boðið fulltrúum tegundarinnar til sín í tilfelli dagsins.

Þórhildur Bjartmarz, hundapjálfi og hundaeigandi, er ein af þeim sem standa að baki hátíðisdeginum. „Dagurinn er fæðingardagur Marks Watson en á sínum tíma vakti hann athygli á því að íslenski fjárhundurinn væri að deyja út og í samstarfi við hann, Sigríði Pétursdóttur og fleiri var Hundaræktarfélag Íslands stofnað árið 1969 til að vernda og stuðla að hreinræktun íslenska fjárhundsins.

Dagurinn er haldinn hátíðlegur víðs vegar um heim, t.d. á Norðurlöndum og í Bandaríkjunum, auk þess sem

samfélagsmiðlar eru vel nýttir til að senda kveðjur og myndir,“ segir Þórhildur.

Á heimasíðu íslenska fjárhundsins, [www.dif.is](http://www.dif.is), má lesa um sögu hans en þar segir að tegundin hafi komið til landsins þegar á landnámsöld. Hundurinn varð bændum ómissandi við smölun og hafa vinnueiginleikar hans aðlagast landslagi, búskaparháttum og harðri lífsbaráttu Íslendinga á liðnum öldum, en í dag er íslenski fjárhundurinn vinsæll heimilishundur. Íslenski fjárhundurinn er þekktur fyrir að vera glaður, forvitinn og vingjarnlegur hundur með ljúfa lund. Útlit hundsins er kröftugt, tæplega meðalstór að hæð, hárafar ýmist snöggt eða loðið með upprétt eyru og hringað skott. Í tilefni dagsins, þann 18. júlí sl., komu saman nokkrir fulltrúar tegundarinnar í Árbæjarsafni í Reykjavík. /PAG



Hárafar íslenska fjárhundsins er ýmist snöggt eða loðið. Feldurinn er tvöfaldur, myndaður úr þeli og yfirhárum, þykkur og mjög veðurþolinn. Hér má sjá hundinn Dranga Kappa Keisara. Mynd/ AEA.



Útlit íslenska fjárhundsins er kröftugt, hann er tæplega meðalstór að hæð, með upprétt eyru og hringað skott. Hér má sjá Rosenból Súkkulaði Seif. Mynd/ Þórdís Anna Gylfadóttir.



Litaflóra íslenska fjárhundsins er fjölbreytt. Aðallitir hans, í ýmsum blæbrigðum, eru gulur og rauður, leirhvítir, gráir, mórauðir og svartir. Þeir geta einnig verið blesóttir, skjömbóttir, strútóttir, sporóttir, leistöttir, löppóttir og með týru. Mynd/ PAG.



Systurnar Karen og Maren Pálsdætur eru ánægðar með ferfættu félagana, þau Stefsstells Dranga Kommu og Sóma. Mynd/ AEA.

## MÆLT AF MUNNI FRAM

Það var ofurlítill veðragnýr í lokavísu síðasta þáttar þar sem Valborg Guðmundsdóttir orti í nöprum vindi og norðanregni. **Ingólfur Davíðsson** orti í svipaðan máta næstu tvær vísur:

*Römmum Norðra rann í skap,  
-rofnar páskafríður-.  
Angraði fénað, aspir drap,  
urtir barði niður.*

*Þetta er leiður allra átta fjandi,  
útsynningur gleiður, tvístígandi.  
Austan garri, norðan náhraglandi.  
Nú er varla hundí útsigandi.*

Öllu léttara er yfir þessari veðurfarsvísu **Guðmundar Finnbogasonar**, Hvoli í Njarðvík:

*Vetur hefur veðrum týnt,  
vor um landið setur.  
Góan hefur gert það fint,  
geri aðrir betur.*

Þó að slysalítið hafi verið á síðastliðinni verslunarmannahelgi, hefur stundum gengið á ýmsu í henni veröld. **Stefán Hallsson** orti:

*Óðagot er ýmsum tamt,  
enda hlotist kvöl af því.  
Höfuðbrot og helsi rammt  
heimsbörn rotast slysum í.*

**Sveinn Hannesson** orti þessa vísu á ferð um Laxárdal:

*Skiptin átta eru tíð,  
auðnan fátt mér léði,  
en þegar ég átti þessa hlíð  
þá var kátt í geði.*

**Hafsteinn Halldórsson** bókari leit yfir æviveginn harla glaður:

*Ánægður um ævisjó  
ennhá stýri fleyi,  
því ég hef í nefið nóg  
nærri á hverjum degi.*

**Þorgerður Stefánsdóttir** orti eftir ónæðissama brúðkaupsnótt Eggerts Ólafssonar í Kristnesi:

*Eggert vinur ekkert linur  
upp í brúðarrekku sté,  
hátt við stynur, heyrðist hvinur,  
hurðarlykill brotnaðe.*

Eftir **Guðmund P. Sigurgeirsson** á **Drangnesi** er þessi snotra vísasmíð:

*Gengið hef ég margs á mis,  
má þó heita ríkur,  
áhyggiunar eins og fis  
af mér gleðin strýkur.*

**Guðmundur á Höfða** orti næstu tvær vísur til Ingibjargar á Refsteinsstöðum:

*Yfir heiðar, firði, fjöll  
fynn ég leiðir, svanni,  
þar sem greiðist gangan öll  
gömlum veiðimanni.*

*Ef þína skal ég fundi fá,  
frjálsu tali lofa,  
en brennt og malað þyrfti þá  
þar í Dalakofa.*

Enn eru mér færðar vísur eftir þann einstaka hagyrðing **Óla heitinn bónda á Gunnarsstöðum** í Þistilfirði:

*Sé þín hugsun aðeins ein  
áfram beina veginn,  
fínnurdu aldrei óskastein  
í urðinni hinumegin.*

**Lúðvík Kemp** orti þessa snjóllu vísu:

*Lystisemda lífsins njótum,  
liðna tíma er vert að muna,  
þó við stöku boðorð brjótum  
í bróðerni við samviskuna.*

Umsjón:  
**Árni Geirhjórtur Jónsson**  
[kotabyggd1@gmail.com](mailto:kotabyggd1@gmail.com)





## FRÉTTIR



Dýraverndarsamband Íslands vill tafarlaust bann við blóðtöku úr fylfullum hryssum vegna hryssudaða og á grundvelli dýravelferðar. Mynd / bbl

## Dýravelferð:

## Áhyggjur af óreyndum dýralæknum

Nýverið fór Dýraverndarsamband Íslands (DÍS) fram á tafarlaust bann við blóðtöku úr fylfullum hryssum.

Var sú ákvörðun tekin í kjölfar tilkynninga er bárust Matvælastofnun (MAST) varðandi dauða átta fylfullra hryssa í tengslum við blóðtöku í fyrrasumar. DÍS sendi frá sér fréttatilkynningu þess efnis síðla júlímánaðar. Þar kemur m.a. fram að sambandinu hafi borist áreiðanlegar upplýsingar um að mun fleiri hryssur hafi drepist í tengslum við blóðtöku í fyrra en látið sé í veðri vaka.

Á hið minnsta tíu bæjum hafi ein hryssa eða fleiri drepist af þessum sökum og á einum bænum fjórar. Þá hafi hryssa fyrir mistök verið barkastungin af óreyndum dýralækni og skepnunni blætt út. Er tilgreint að talið sé að reynsluleysi erlendra dýralækna sem framkvæmdu blóðtökur á vegum Ísteka ehf. sé um að kenna. DÍS hefur áður lagst gegn blóðmerahaldi af dýravelferðarástæðum.

## Hryssudaði verði rannsakaður

Ísteka vinnur sem kunnugt er hormónalyf fyrir búfénað úr blóði fylfullra hryssa til að auka frjósemi og til gervifrjóvgana. Hryssunum er tekið blóð frá miðjum júlí um það bil fram í októberbyrjun.

DÍS lýsti áhyggjum af því að nú í sumar yrðu enn óreyndir dýralækna

ad sinna blóðtökum úr lítt eða alls ótömdum hryssum og setji það þær í lífshættu.

„Miðað við þær upplýsingar sem nú eru fyrir hendi fer Dýraverndarsamband Íslands fram á tafarlausu stöðvun á blóðtöku úr fylfullum hryssum og að öll þau tilvik þar sem hryssa drapst í tengslum við blóðtöku í fyrrasumar verði rannsökuð og viðbrögð við þeim í samræmi við lög,“ segir í tilkynningu stjórnar DÍS.

## Afföllin sérlega lág

Framkvæmdastjóri Ísteka, Arnþór Guðlaugsson, hefur látið hafa eftir sér að í fyrra hafi þrjár erlendir dýralækna unnið við blóðtöku úr fylfullum hryssum, þar af einn nýlega útskrifaður úr námi. Í sumar starfi fimm erlendir dýralækna við blóðtökurnar sem flestir hafi reynslu af að vinna með stórgripi, þó ekki blóðtöku úr hryssum. Hvorki Ísteka né MAST hafi borist tilkynningar um hryssudaða í kjölfar blóðtöku það sem af er yfirstandandi tímabili en tilkynnt hafi verið um átta dauðar hryssur í fyrra.

Þá hafi verið tekið blóð úr fjögur til fimm þúsund hryssum á 90 stöðum, líkt og verði í ár. Að jafnaði hafi afföllin áður verið fjórar til fimm hryssur. Sé miðað við aðrar afurðagefandi búgreinar séu afföll í þessari grein sérlega lág. /sá



Kýrin Edda hafin á loft til að setjast um kyrrt á sinn stall sem tákn Eyjafjarðarsveitar. Myndir / Skapti Hallgrímsson

## Edda komin á sinn bás

Járnkýrin Edda, listasmíð Beötu Stormo í Kristnesi, hefur nú verið flutt á framfærstað sinn í landi Saurbæjar.

Járnskúlpúturinn var fluttur á vörubíl, sem var allnokkurt fyrir-tæki, því verkið er um þriggja metra hátt, fimm metra langt og 1,40 á breiddina. Finnur Aðalbjörnsson verktaki annaðst flutninginn sem gekk að óskum. Staðsetning Edda er á hól skammt frá Smámunasafni Sverris Hermannssonar í Sólgarði og liggur göngustígur frá bílastæði safnsins að verkinu.

Beate, sem er þekktur eldsmiður og bóndi með meiru, smíðaði kúna í hlaðinu á Kristnesi og hófst handa við verkið fyrir tveimur árum. Á hliðum kýrinnar er víravirkismunstur og járnborðar með sögum af kúm og ljóðatextum. Þykir kýrin hin mesta listasmíð og hefur vakið mikla athygli á sköpunartíma sínum. Beate hefur látið hafa eftir sér að hún beri mikla virðingu fyrir kúm sem eigi sér langa sögu með mannfólkinu og sterkar rætur í norrænni goðafræði. Kýr séu stórbrotnar skepnur

Ferðamálafélag Eyjafjarðar réð Beate til að hanna og smíða kúna sem nú rís hátt á sínum stelli sem tákn Eyjafjarðarsveitar, þess mikla mjólkurframleiðsluhéraðs. /sá



Beate Stormo stolt af smíðisgrip sínum.

## Viltur lax:

## Breytt erfðasamsetning getur valdið hnignun

Viltur íslenskur lax og eldislax af norskum uppruna hefur blandast saman í nokkrum mæli.

Hafrannsóknastofnun gaf í júlí út skýrsluna Haf- og vatnarannsóknir, Erfðablöndun villts íslensks lax (Salmo salar) og eldislax af norskum uppruna. Niðurstöður hennar gefa allnokkra blöndun til kynna og meðal annars greindist erfðablöndun í 32% seiða í Breiddalsá á Austurlandi.

Greind voru áhrif frá upphafs-árum núverandi eldis, meðan framleiðslumagn var lítið, og eldri tilrauna í sjókvíaelði. Niðurstöður sýna að erfðablöndun hefur orðið við hlutfallslega lítið eldislaxmagn. Greindust 133 fyrstu kynslóðar blendingar, ný afkvæmi eldislaxa og villtra laxa, í sautján ám. Það gerir 2,1% sýna innan 18% áa. Um eða yfir 2% laxa séu fyrstu kynslóðar blendingar.

## Innan hættumarka segir Hafró

Eldri blöndun, önnur kynslóð eða eldri, greindist í 141 seiði í 26 ám, 2,2% sýna innan 29% áa. Í skýrslunni segir að „erfðablöndun við eldislax getur breytt erfðasamsetningu villtra stofna, leitt af



Eldisblendingar fundust í tæpum fimmtungi áa í nýlegri rannsókn Hafrannsóknastofnunar. Mynd / Hafró

sér breytingar í lífsögulegum þáttum og jafnvel valdið hnignun stofna. Á Íslandi er sjókvíaelði á laxi af norskum uppruna vaxandi atvinnugrein. Framleiðsla á eldislaxi hefur farið úr því að vera nánast engin árið 2010 upp í 43.000 tonn árið 2022. Samkvæmt nýgildandi ráðgjöf Hafrannsóknastofnunar (áhættumat erfðablöndunar) er talið að hægt sé að ala 106.500 tonn af frjóum laxi án þess að það valdi neikvæðum áhrifum á nytjastofna villtra laxa.“

Erfðarannsóknir voru gerðar á laxaseiðasýnum úr 89 ám um allt land, með áherslu á nálægð við sjókvíaelðissvæði. Fjöldi sýnanna var alls 6.348. Flest sýni tilheyrðu

hrygningarárgöngum 2014-2018 þegar framleiðsla á eldislaxi var um 6.900 tonn að meðaltali.

## Frekari rannsókna þörf

Samkvæmt skýrslunni voru fyrstu kynslóðar blendingar „algengari á Vestfjörðum en Austfjörðum sem er í samræmi við að eldi á Austfjörðum hófst síðar og hefur verið umfangsminna.“

Erfðablöndun greindist yfirleitt í minna en 50 km fjarlægð frá eldissvæðum en nokkrir blendingar fundust í allt að 250 km fjarlægð. Aftur á móti var eldri erfðablöndun tíðari á Austfjörðum en Vestfjörðum og tengist líklegast eldinu sem þar var starfrækt í byrjun þessarar aldar. Eldri erfðablöndun var mest áberandi í Breiddalsá og greindist í 32% seiðanna.“

Segja skýrsluhöfundar þörf á frekari rannsóknum á kynslóðaskiptingu blendinga, umfangi og orsökum dreifingar eldri blöndunar.

Árið 2022 var stangveiði á laxi í ám á Íslandi samkvæmt skráningu alls 43.184 laxar, um 4% yfir meðalveiði 1974-2021. /sá



## Njóttu aðventunnar með Bændaferðum

Aðventan er tíminn þegar borgir og bæir skarta sínu fegursta.

Borgirnar eru klæddar í jólabúning með fagurlega skreyttum jólamörkuðum og -ljósum, ilmur af ristudum möndlum liggur í loftinu og jólaglöggið er aldrei langt undan.

Úrvalið er fjölbreytt, áfangastaðirnir heillandi og alltaf íslenskur fararstjóri með hópnum.

bænda  
FERDIR

Skoðaðu úrvalið á [bendaferdir.is](http://bendaferdir.is)

Sími 570 2790  
bokun@bendaferdir.is

Síðumúla 2  
108 Reykjavík







# Hrein íslensk fæðubót frá Eylíf

Eylíf vörurnar fást í öllum apótekum, Hagkaup, Krónunni, Heilsuhúsinu, Fjarðarkaupum og Nettó

Ókeypis heimsending á [eylif.is](http://eylif.is) ef keypt er fyrir 7000 kr eða meira



Hrafnhildur Jónsdóttir

## Leið fljótt betur í öllum liðum með Active JOINTS

Hrafnhildur Jónsdóttir hefur lengi verið þjökud af gigt með tilheyrandi liðverkjum. Hún er mikill hestamaður auk þess sem hún starfaði lengi sem tanningamaður. Hrafnhildur prófaði Active JOINTS frá Eylíf og er gríðarlega ánægð með góð áhrif á liðleika og hreyfingu.

„Ég er búin að taka Active JOINTS frá Eylíf frá því það kom á markað. Ég er gigtarsjúklingur og hef prófað ýmis fæðubótarefni til að liðka liðina. Þegar mér var bent á að prófa Active JOINTS frá Eylíf lét ég slag standa og sé ekki eftir því. Ég fór mjög fljótt að finna mun á liðleika mínum auk þess sem mér til undrunar styrktust neglur og hárið varð meðfærilegra og þykkara. Þetta efni hefur því haft margvísleg góð áhrif á liðan mína. Ég er með spengdan hrygg og brjósklos í hálsi og var alltaf að leita eftir góðum lausnum fyrir mig þar sem ég vil geta hreyft mig. Active JOINTS frá Eylíf tekur smá tíma að byrja að virka almennilega en síðan fer maður að finna reglulega mikinn mun. Ég kannski fann það best þegar ég hætti að taka Active JOINTS á tímabili. Þá varð liðan mín bara öll miklu verri og ég stírdari,“ segir Hrafnhildur. „Ég fór þá að taka það aftur og sá að þetta gerði mér mjög gott,“ segir hún.

## Hrein íslensk óerfðabreytt hráefni Íslensk framleiðsla Heilsan er dýrmætust

Fæðubótarefni kemur ekki í staðinn fyrir fjölbreytta fæðu. Ekki ætlað börnum eða barnshafandi konum. Ekki er ráðlagt að taka meira en ráðlagður dagskammtur segir til um. Geymist þar sem börn ná ekki til.



Ragnhildur Sigurðardóttir  
PGA golfkennari

## Ánægð með árangurinn af Smoother SKIN & HAIR

Ég var aðallega spennt að prófa vöruna vegna þess að hárið á mér hafði verið í svo lélegu ástandi fyrr á árinu eftir að hafa verið á Ketó mataræði. Velji maður Ketó mataræðið þarf að gæta þess að fá nógu af vítamínum því áhersla er lögð á það að halda sig frá ávöxtum vegna ávaxtasykursins. Ég gætti ekki nógu vel að vítamínþúskapnum mínum og fljótlega fann ég að hárið var að breytast. Hárið varð matt, stíft og töluvert meira hárlas en venjulega.

Vinkona mín hafði kynnt Smoother SKIN & HAIR frá Eylíf og var ég spennt að prófa vöruna. Eftir að hafa tekið inn ráðlagðan dagskammt í nokkrar vikur fór ég að sjá og finna verulegan mun á hárinu mínu.

Hárið er orðið mjúkt og meðfærilegt og ný hár að stinga upp kollinum hér og þar um kollinn minn.

## Vörulínan frá Eylíf

Vörulínan Eylíf býður upp á fimm vörur, Active JOINTS, Stronger BONES, Smoother SKIN & HAIR, Happier GUTS og nýjasta varan er Stronger LIVER, allt vörur sem hafa reynst fólki vel.

Vörurnar eru unnar úr hreinum, íslenskum hráefnum, engum aukaefnum er bætt við og framleiðslan er á Grenivík undir GMP gæðastaðli.

Íslensku hráefnin sem notuð eru í allar Eylíf vörurnar eru:

- Kalkþörungur frá Ískalki Bíldudal
- Smáþörungur (Astaxanthin) frá Algalíf Reykjanesbæ
- Kísillinn frá Geosilica Reykjanesbæ
- Kollagen frá Marine Collagen Grindavík
- Kítósan frá Primex Siglufirði
- Íslenskar jurtir frá Íslenskri Hollustu Hafnarfirði



Ragnar Alfreðsson  
Trésmiður

## Mælir hiklaust með Stronger LIVER

Ragnar Alfreðsson trésmiður notar bætiefnið Stronger LIVER með frábærum árangri. „Blóðið í mér hefur verið að hlaða upp járn og fylgjast þarf náði með gildunum því ef þau verða of há þarf að fara í aftöppun. Ég fer því í blóðprufur á þriggja mánaða fresti en eftir að ég fór að taka inn Stronger LIVER frá Eylíf hafa lífrargildin, sem voru áður ekki upp á tíu, snarbreyst til hins betra. Það er einfaldlega allt í topplagi eftir að ég fór að taka inn þetta magnaða bætiefni sem hefur breytt ótrúlega miklu fyrir mig,“ segir Ragnar, alsæll með árangurinn.

Hann hefur tekið inn Stronger LIVER samviskulega upp á dag hvern í hálf tölva ári. „Ég mæli 100 prósent með Stronger Liver því ég þekki það af eigin raun. Ég er yfirleitt ekki ginnkeyptur fyrir töflum eða bætiefnum en fékk ábendingu um Stronger LIVER frá Eylíf. Í fyrstu var ég hikandi og hafði enga trú á áhrifum þess en eftir að ég fór að lesa mér til um bætiefnið ákvað ég að prófa. Ég var nýkominn úr blóðprufu þar sem lífrargildin voru alltof há og fannst ég ekki hafa neinu að tapa að gefa þessu séns. Eftir þriggja mánaða skammt varð ég svo nánast orðlaus yfir því hvað gildin höfðu breyst mikið þegar ég fór næst í blóðprufu. Stronger LIVER var greinilega að svinvirka,“ segir Ragnar, og lækni hans var líka hissa á betri lífrargildum. „Ég sagði læknum að ég væri að taka inn Stronger LIVER og hann sagði það greinilega virka mjög vel, sem eru sannarlega góð meðmæli. Vitaskuld má maður ekki vera með fordóma fyrirfram og dæma það sem maður veit ekki um. Það heillaði mig líka að bætiefnið er unnið úr náttúrulegum og íslenskum hráefnum,“ segir Ragnar sem mælir eindregið með Stronger LIVER. „Nýrnastarfsemin var líka í þínu ólagi hjá mér en þetta virðist haldast í hendur því nýrnagildin hafa líka lagast eftir að ég fór að taka inn Stronger LIVER. Ég er mjög ánægður og mun halda áfram að taka inn þetta einstaka bætiefni inn fyrir heilsu mína. Ég mæli því hiklaust með Stronger LIVER fyrir alla sem glíma við ójafnvægi í járnþúskapnum því allt hefur það lagast í mínu tilviki og ég hef þurft að fara miklu sjaldnar í aftöppun en áður. Ég hef líka hvatt félagami mína sem eru með of hátt lífrargildi að taka inn Stronger LIVER og senn kemur í ljós hvort gildin hafi ekki lækkað hjá þeim líka.“





## FRÉTTIR

## Skipulagsmál:

# Skipulag standi vörð um ræktarland

– Innviðaráðherra vill stefnu og aðgerðaáætlun um varðveislu lands sem hentar vel til ræktunar

Að verja gott ræktarland sem hentar til matvælaframleiðslu er eitt lykilviðfangsefna skipulagsvinnu á komandi árum. Þetta kemur fram í nýrri Grænbók innviðaráðuneytisins.

Landsskipulagsstefna er á þingmálaskrá haustþings. Hefur Grænbók, skýrsla um stöðumat, áherslur og matsáætlun skipulagsmála, verið í samráðsgátt stjórnvalda undanfarnar vikur en því ferli er lokið og nú farið yfir athugasemdir. Grænbókin er liður í endurskoðun á landsskipulagsstefnu 2015-2026. Reiknað er með að næsta skref; Hvítbók, drög að stefnu og umhverfismat, fari í samráðsgáttina um sex vikna skeið frá miðjum september. Að því loknu verður væntanlega orðin til haldbær heildarstefna til 15 ára auk aðgerðaáætlunar til 5 ára og unnt að leggja fram tillögu að þingsályktun þar að lútandi seint á haustþingi.

Í landsskipulagsstefnu eru samþáttaðar áætlanir opinberra aðila um samgöngur, byggðamál, náttúruvernd, orkunýtingu og aðra málaflokka sem varða landnotkun og nýtingu og vernd auðlinda haf- og strandsvæða, með sjálfbæra þróun að leiðarljósi.

## Samkeppni er um land í dreifbýli

Í Grænbók segir að meðal lykilviðfangsefna til næstu ára sé að verja þurfi gott ræktarland sem henti til matvælaframleiðslu til að tryggja matvælaöryggi þjóðarinnar. Margt bendi til þess að landbúnaðarframleiðsla muni aukast í framtíðinni, meðal annars í ljósi vaxandi ferðamannastraums til landsins. Samkeppni ríki um land í dreifbýli vegna aukinnar eftirspurnar eftir landi til skógræktar, undir frístundaþyggð, fyrir þéttbýlismyndun í dreifbýli og nýtingu vindorku.

Til viðbótar áherslur og verkefnum í landsskipulagsstefnu eru í Grænbók lögð fram fyrstu drög að áherslur hvað varðar meðal annars skipulag í dreifbýli. Er þar tiltekið að tryggja skuli samræmda flokkun landbúnaðarlands með tilliti til ræktunarskiylrða og varðveislu lands sem henti vel til ræktunar. Því eigi almennt ekki að ráðstafa til annarra nota með óafturkræfum hætti.

Marka beri stefnu um landnýtingu sem



Í Grænbók um skipulagsmál er lagður grunnur að umræðu um stöðu skipulagsmála og sett fram lykilviðfangsefni, framtíðarsýn og áherslur við gerð stefnu til komandi ára.

Mynd / Samráðsgátt

vinni gegn loftslagsbreytingum, auki viðnámsþrótt vistkerfa og samfélaga og stuðli að verndun líffræðilegrar fjölbreytni. Sett eru fram markmið um sjálfbæra nýtingu landbúnaðarlands og með þeim hætti eigi skipulag landnotkunar að stuðla betur að möguleikum á fjölbreyttri og hagkvæmri nýtingu þess í sátt við umhverfið.

Í viðauka Grænbókar kemur fram áhersla innviðaráðherra á að landi sem hentar vel til ræktunar sé ekki ráðstafað til annarra nota. Umræða um innlenda framleiðslu á matvælum og fæðuöryggi hafi aukist á síðustu árum, ekki síst vegna skorts á aðföngum vegna heimsfaraldurs, stríðsátaka í Evrópu og umhverfisbreytinga vegna loftslagsvárs. Við endurskoðun landsskipulagsstefnu verði því lögð áhersla á að sett verði fram stefna og skipulagsaðgerðir um varðveislu lands sem henti vel til ræktunar.

Fram kemur að umfang landbúnaðarlands hérlandis liggja ekki ljóst fyrir en talið að um 6% af flatarmáli landsins sé gott ræktarland, eða um 6.000 km<sup>2</sup>.

## Flokkun landbúnaðarlands vandasöm

Samkvæmt Grænbók er á vegum umhverfis- og auðlindaráðuneytis lokið að hluta gerð leiðbeininga um flokkun landbúnaðarlands til nota við skipulagsgerð og aðra stefnumótun um landnýtingu, í samstarfi við Bændasamtök Íslands, Landgræðslu ríkisins, Samband íslenskra sveitarfélaga, Skipulagsstofnun og Skógrækt ríkisins. Fram kemur að sveitarfélög hafi kallað eftir leiðbeiningum um hvernig beri að móta stefnu í aðalskipulagi á grundvelli flokkunar landbúnaðarlands.

Skipulagsstofnun hefur, samkvæmt Grænbók, ekki sýnað sveitarfélagi um staðfestingu aðalskipulags á grundvelli þess að stefna aðalskipulagsins eða einstök markmið þess samræmist ekki eða styðji ekki við markmið landsskipulagsstefnu. Þó hafi stofnunin bent á atriði, í vinnslu-tillögu aðalskipulags, þar sem að

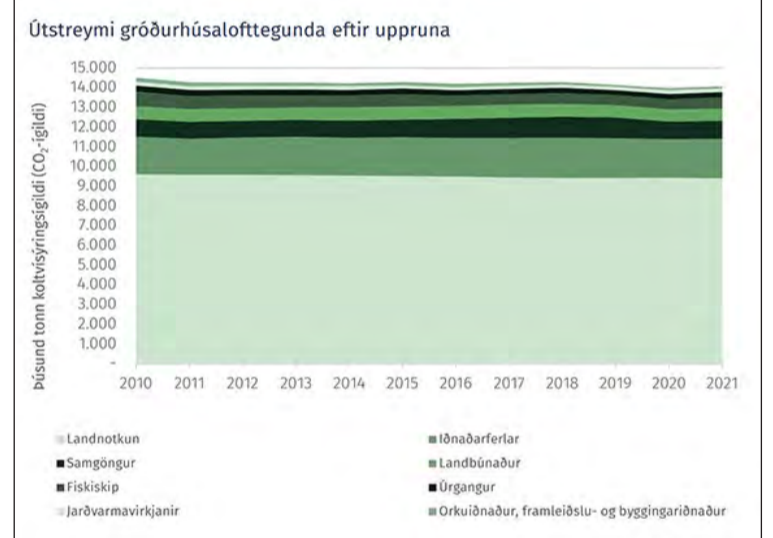

Útlit er fyrir að aukin eftirspurn verði eftir landi til framleiðslu vottaðra kolefniseininga með kolefnisbindingu eða stöðvun losunar frá landi. Mikil ábyrgð hvílir á sveitarfélögum að staðið sé að slíkum verkefnum í samræmi við stefnu stjórnvalda og alþjóðlegar skuldbindingar, m.a. um verndun líffræðilegrar fjölbreytni.

Úr Grænbók.

hennar mati hafi leikið vafi á samræmi, m.a. varðandi stefnu um sjálfbært dreifbýli. Hafi Skipulagsstofnun bent á að vandséð væri hvernig íbúðabyggð í dreifbýli, sem ekki er í tengslum við búrekstur eða aðra starfsemi þar, styddi við markmið landsskipulagsstefnu um sjálfbærni byggðar og hagkvæma uppbyggingu eða að slík landnotkun stæði vörð um gott landbúnaðarland.

Dæmi væru um að landbúnaðarlandi sem flokkist sem úrvals ræktarland væri ráðstafað til annarra nota með óafturkræfum hætti, oftast undir samfellda byggð.

## 7,7 prósent ungmenna vildu búa í sveit

Í fyrra voru rafrænir spurningalistar lagðir fyrir sveitarfélögin, meðal annars um innleiðingu landsskipulagsstefnu í skipulagsáætlanir þeirra. Í svörum kom til dæmis fram að kerfi og ferli skipulagsmála þyki þungt í vöfum samkvæmt lögum og reglugerðum.

Árekstrar verði í dreifbýli á milli íbúa með landbúnaðarstarfsemi og nýrra íbúa sem vilja búa í sveit en óski eftir sömu þjónustu og í þéttbýli.

Lögð er í Grænbók áhersla á samþætta byggðapróun í þéttbýli og dreifbýli, t.a.m. með eflingu þeirra meginkjarna sem fyrir eru og að fjölgun íbúða í dreifbýli verði fremur í tengslum við og til að styrkja landbúnað og aðra staðbundna nýtingu eða atvinnu- starfsemi.

Þá var spurningakönnun send út til fólks á aldrinum 16-20 ára og bárust 415 svör. Kom í ljós að 44% þátttakenda vildu helst búa á höfuðborgarsvæðinu, 27,5% í útlöndum, um 20% vilja búa í þéttbýli utan höfuðborgarsvæðisins og 7,7% vilja búa í sveit.

Þeir þættir sem skiptu unga fólkið hvað mestu máli við val á búsetu voru atvinnumöguleikar, aðgengi að heilbrigðisþjónustu, tækifæri til menntunar og gott aðgengi að þjónustu. Með grænni dreifbýlisþróun segir Grænbók að lögð sé áhersla á að mögulegt sé að lifa góðu lífi á dreifbýlum svæðum, með aðgangi að góðri grunnþjónustu, innviðum og húsnæði eftir þörfum.

Mikilvæg forsenda þróunarinnar sé hækkanði hlutfall aldraðra, færra ungt fólk og fjölbreyttari samfélög.

/sá

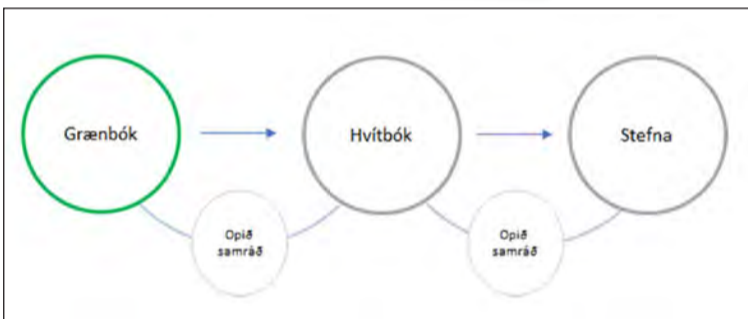

Mynd / Grænbók

# GARÐUR

## — FASTEIGNASALA —

Traust þjónusta í 40 ár

Sveinbjörn S:892-2916 Halldór S:693-2916

Bæjarhraun 12 - 220 Hafnarfjörður - 562-1200





## Husqvarna - feel the power



**Husqvarna 545RX**  
Sláttuorf - 3 hestöfl



**Husqvarna 535RX**  
Sláttuorf - 2,2 hestöfl



**Husqvarna Tractor TC238T**  
Sláttutraktor - 18 hestöfl



**Husqvarna Rider 320X AWD**  
Sláttutraktor - 20 hestöfl



**Husqvarna LF75LAT**  
Jarðvegsþjappa - 95KG



**Husqvarna K770**  
Steinsög  
Sögunardýpt 12,5cm



**Husqvarna K970**  
Steinsög  
Sögunardýpt 15,5cm



**Husqvarna K3600MK II**  
Steinsög  
Sögunardýpt 27cm



**Husqvarna K7000 Ring**  
Steinsög  
Sögunardýpt 27cm & 32cm



**Husqvarna 550XPMK II**  
Keðjusög - 4,2 hestöfl



**Husqvarna FS400**  
Gólfisög  
Sögunardýpt 16,2cm



**Husqvarna AM310 MK II**  
Slátturóbot - 1000m<sup>2</sup> - 40% halli



**Husqvarna AM415X**  
Slátturóbot - 1500m<sup>2</sup> - 40% halli



**Husqvarna AM430X**  
Slátturóbot - 3200m<sup>2</sup> - 45% halli



**Husqvarna AM450X**  
Slátturóbot - 5000m<sup>2</sup> - 45% halli



**Husqvarna AM305**  
Slátturóbot - 600m<sup>2</sup> - 40% halli



## jarðvegsþjoppur - þýsk gæði



**Bomag BT 60 e**  
Jarðvegsþjappa - 71 kg



**Bomag BT 65**  
Jarðvegsþjappa - 68 kg



**Bomag BR 95**  
Jarðvegsþjappa - 92 kg



**Bomag BVP 10/30**  
Jarðvegsþjappa - 46 kg



**Bomag BP 10/35**  
Jarðvegsþjappa - 65 kg



**Bomag BVP 18/45**  
Jarðvegsþjappa - 91 kg



**Bomag BPR 25/50**  
Jarðvegsþjappa - 140 kg



**Bomag BPR 35/60 H**  
Jarðvegsþjappa - 228 kg



**Bomag BPR 45/45**  
Jarðvegsþjappa - 340 kg



**Bomag BPR 60/65 D/E**  
Jarðvegsþjappa - 460 kg



**Bomag BPR 100/80**  
Jarðvegsþjappa - 695 kg



## kjarnaborvélar - gólf- og veggisagir - kjarnaborar - steinsagarblöð



**Tyrolit DME33UW**  
kjarnaborvél - 450mm



**Tyrolit DME20PU**  
kjarnaborvél - 180mm



**Tyrolit steinsagarblöð**



**Tyrolit kjarnaborar**



**Tyrolit WSE1621**  
veggisög 20kW - Sögunardýpt 70cm



**Tyrolit FSG513P**  
gólfisög - Sögunardýpt 19,5cm



## FRÉTTIR

Hestaípróttir:

## Fyrsta deild hestaípróttastofnuð

Sett hefur verið á fót ný deild í hestaípróttum, 1. deild, og er henni ætlað að koma á milli áhugamannadeildar og meistaradeildar hestaípróttar.

Fyrsta deildin í hestaípróttum mun halda keppniskvöld sín í Samskipahöllinni á komandi ári. Mun að sögn Garðars Hólms Birgissonar, hestamanns og fasteignasala, verða miðað við að alla jafna sé keppt daginn eftir mót áhugamannadeildar.

Að sögn Garðars er 1. deildin stofnuð í kjölfar endurtekinnna áskorana þar um. „Í 1. deildinni verður keppt eftir reglum FEIF,“ segir Garðar, en þó sé horft fram hjá þeim annmarka að öll innanhúsmótin séu haldin á minni velli en gert er ráð fyrir í FEIF-reglum. „Keppt verður í liða- og einstaklingskeppni,“ heldur Garðar áfram. „Keppnisgreinarnar verða V1, F1, T1, PP1, T2, P2 og gæðingalist 2. Nýja deildin verður með svipuðu formi og Meistaradeildin hefur verið haldin sl. árin og reynst vel. Miðað er við að 8 lið keppi á tímabilinu og verður fjöldi knapa í hverju liði takmarkaður við fimm aðila og þrjú keppa í hverri grein. Riðin verða bæði A og B úrslit, 5 knapar verða



Garðar Hólm Birgisson.



í hvorum úrslitum, efsti hestur B-úrslita færast ekki upp í A-úrslit,“ segir Garðar enn fremur.

Fram kemur í fréttatilkynningu að knapar skuli vera fullgildir meðlimir í hestamannafélagi sem er í Landssambandi hestamannafélaga.

Þar sem Landssamband hestamannafélaga er fullgildur aðili að Ípróttasambandi Íslands (ÍSÍ), gildi lög og reglur ÍSÍ er varða ípróttamenn um knapa 1. deildar í hestaípróttum.

Lágmarksaldur knapa í 1. deild sé 18 ára, 19 ára á árinu. Önnur skilyrði eru ekki varðandi þátttöku knapa og er þetta því, að sögn Garðars, deild sem ætti að henta mjög breiðum hópi. Opíð sé fyrir umsóknir liða.

/sá

## Dagsetningar greina 2024 eru eftirfarandi:

23. febrúar	V1 Fjörgangur
15. mars	T2 Slaktaumatölt
28. mars	Gæðingalisti
4. apríl	F1 Fimmgangur
18. apríl	T1 Tölt
20. apríl	PP1 Gæðingaskeið og P2 100m skeið

(Birt með fyrirvara um breytingar).

STRAUTMANN  
STÆÐUSKERAR

Þýsk gæði og áreiðanleiki

Vinnslubreidd: 2,0m  
Dýpt á kubbi: 1,2m

Verð kr.  
1.935.000  
án vsk.

Kr. 2.399.400 m/vsk

VINNUVELAR  
& ÁSAFL

Völuteig 4 - 270 Mosfellsbær  
www.vinnuvelarehf.is - S: 496 4400



Miðfjarðarbændurnir sem standa enn í samningaviðræðum við matvælaráðuneytið um bótagreiðslur. Ari G. Guðmundsson á Bergsstöðum, Dagbjört Diljá Einþórsdóttir og Ólafur Rúnar Ólafsson á Urriðaá og Elín Anna Skúladóttir á Bergsstöðum.

Mynd / smh

Miðfjarðarbændur:

## Enn ósamið um bætur

Enn er ósamið við bændur á bæjunum Bergsstöðum og Urriðaá í Miðfirði um bótagreiðslur vegna niðurskurðar á hjörðum þeirra í kjölfar riðutilfella sem voru staðfest þar í apríl.

Samkvæmt upplýsingum sem fengust úr matvælaráðuneytinu standa samningaviðræður enn yfir og nú sé unnið að útfærslum bóta og tjónamati í samvinnu við bændur og Matvælastofnun.

Nokkur vinna hafi farið í að samþætta sjónarmið aðila en niðurstöðu megi vænta á næstunni.

Förgun lokið 20. apríl

Í reglugerð um útrýmingu á riðuveiki og bætur vegna niðurskurðar segir að fullnaðargreiðsla fyrir felldan fjárstofn skuli innt af hendi eigi

síðar en 45 dögum eftir að förgun lýkur, þó eigi fyrr en 21 degi eftir að samkomulag um bætur liggur fyrir. Lokið var við förgun þann 20. apríl.

Í umfjöllun Bændablaðsins í maí kom fram í viðtölum við bændurna að þeir væru ósáttir með þær bætur sem í boði væru, þær væru langt frá því að geta bætt þann skaða sem þeir hefðu orðið fyrir.

Erfitt væri að byrja upp á nýtt og byggja upp nýjan fjárstofn miðað við þær bætur sem þeim væru boðnar.

Meðal þeirra fremstu

Samtals var skorið niður um 1.400 fjár á bæjunum tveimur. Bæði bú voru meðal þeirra fremstu í íslensku sauðfjárrækt.

Elín Anna Skúladóttir og Ari G. Guðmundsson keyptu Bergsstaði um áramótin 1996–1997, byggðu upp sinn stofn jafnt og þétt og voru komin með 700 fjár þegar riðutilfelli voru staðfest á bænum.

Búreksturinn var góður á Urriðaá áður en riða greindist í einni kind, sem leiddi til þess að skera þurfti niður alla hjörðina. Það reyndist fyrsta og eina jákvæða sýnið á Urriðaá.

Dagbjört Diljá og maður hennar Ólafur Rúnar Ólafsson voru komin með sjálfbæran búrekstur og þurftu í raun ekki að vinna utan bú.

Þau höfðu á þremur árum náð góðum árangri í sinni ræktun og fjölgað fé um rúmlega tvö hundruð á vetrarfóðrum á einungis þremur árum.

/smh

Heimaey:

## Sauðfé sleppur út fyrir girðingar

Vestmannaeyjabær hefur ekki enn gripið til gjaldheimtu vegna afskipta af lausagöngufé. Sauðfé hefur þó reglulega komist út úr beitarhólfum í sumar.

Sveitarstjórn Vestmannaeyjabæjar samþykkti uppfærða gjaldskrá fyrir handsömuðum eða afskipti af lausagöngufé í byrjun sumars. Brynjar Ólafsson, framkvæmdastjóri umhverfis- og framkvæmdasviðs, segir ástandið hafa lagast eftir að verðskráin var hækkuð, þó enn sleppi fé út fyrir þau svæði sem þeim er ætlað.

Brynjar segir að til fjölda ára hafi lausaganga á sauðfé verið til vandræða, sérstaklega á syðri hluta Heimaeyjar, þar sem byggðin er dreifdari. Í sumar voru tilfelli þar sem sauðfé gekk laust í þéttbýlinu. Umræða um þessi mál hefur verið hávær í bæjarfélaginu í undanfarið. Brynjar segir þessi mál vera viðkvæm og því hefur sveitarfélagið ekki enn rukkað viðkomandi búfjáreigendur fyrir afskipti af fénu.



Vestmannaeyjabær uppfærði gjaldskrá fyrir afskipti af lausagöngufé í vor. Mynd tekin í Heimaey.

Mynd / ghp

Brynjar segir að þónokkrir aðilar séu með sauðfé í Heimaey og telur hann að lausagönguféð komi frá litlum hluta búfjáreigendanna. Samkvæmt matvælaráðuneytinu voru 172 vetrarfóðradar kindur skráðar í Vestmannaeyjum síðastliðið haust. Í þeim tölum er ekki tekið sérstaklega fram hversu stór hluti er í Heimaey eða í úteyjunum.

Samkvæmt Brynjari hefur verið unnið að endurbótum á girðingum í sumar og er ástandið að færast í rétta átt. Vinsæll göngustígur liggur hins vegar í gegnum eina girðinguna og sleppur fé gjarnan út þegar fólk lokar ekki hliðum. Í ljósi þessa segir Brynjar að ekki sé hægt að skella skuldinni á búfjáreigendurna í öllum tilfellum.

/ÁL



# Hausttilboð

Steinar úr graníti.

Allt innifalið samkvæmt myndum.

Uppsetning á höfuðborgarsvæði og Norðurlandi fylgir eða frí sending um allt land. Geymum steina ef óskað er.



**STEINSMIÐJA  
AKUREYRAR**  
steinsmidjaakureyrar.is

**Tilboð 1**  
grár steinn  
640.000  
án blómaramma  
520.000



**Tilboð 2**  
grár steinn  
565.000  
án blómaramma  
445.000



**Tilboð 3**  
Demantur.  
Passar líka á duftleiði  
149.000  
199.000 með lukt



Svartur



Paradiso



Blár



Grár

**Tilboð 4**  
svargrár eða  
grár steinn  
340.000  
án aukahluta  
250.000



Hægt að setja 2 nöfn



**Tilboð 5**  
grár steinn  
225.000  
án luktur  
180.000



Hægt að setja 2 nöfn



## Hausttilboð á granítbekkjum

### Viðhaldsfríir bekkir

Þyngd um 140 kg, breidd 130 cm.  
Flutningur með LF innifalinn.

Verð 210.000

Hægt að skrifa í bak eða setu  
gegn aukagjaldi.

s: 466 2800 / 899 9370 sala@minnismerki.is steinsmidjaakureyrar.is



## FRÉTTIR



Þrjú stigahæstu keppendurnir á Íslandsmeistaramótinu í hrútaþukli. Til vinstri er Gunnar Steingrímsson, sem var í þriðja sæti. Í miðjunni er Íslandsmeistarinn, Jón Stefánsson. Til hægri er Elvar Stefánsson sem hrepti annað sætið. Mynd / Sauðfjársetur á Ströndum

## Strandabyggð:

## Nýr Íslandsmeistari í hrútaþukli

Íslandsmeistaramótið í hrútaþukli var haldið í tuttugasta skipti núna á sunnudaginn. Þar fór Jón Stefánsson frá Broddanesi á Ströndum með sigur af hólmi.

Samtals 63 tóku þátt í hrútaþuklinu, en keppt var bæði í flokki vanra og óvanra hrútaþuklara. Eins og áður segir, er Jón Stefánsson nýkrýndur Íslandsmeistari í hrútaþukli og er þetta í fyrsta skipti sem hann sigrar. Í öðru sæti var Elvar Stefánsson frá Bolungarvík, sem var Íslandsmeistari árið 2010. Í þriðja sæti var Íslandsmeistarinn frá því í fyrra, Gunnar Steingrímsson frá Stóra-Holti. Í flokki óvanra vann Fanneý Gunnarsdóttir, frá Stóra-Holti. Hún á hæfileikana ekki langt að sækja, enda hrepti faðir hennar þriðja sætið í flokki vanra.

Í öðru sæti var Ingibjörg Rósa Auðunsdóttir á Kollsa og að lokum var Kormákur Elí Daníelsson frá Hólmavík í þriðja sæti.

Í samtali við Bændablaðið, segist Jón Stefánsson þakka reynslu sem hann öðlaðist við ómskoðun lamba til fjölda ára. Þar var hann í miklu samneyti við ráðunauta, sem kenndu honum hvernig ætti að stiga hrúta. Jón, sem er 75 ára, segist enn geyma þessa þekkingu í höfðinu og höndunum.

„Þú þarft að gefa einkunn fyrir haus, háls, herðar, bringu útlegur, bak, malir, læri, samræmi, ull og fætur. Þú þarft að vinna þetta í höndunum og vita hvernig kindin á að vera,“ segir Jón.

Reyndustu ráðunautar landsins voru búnir að gefa fjórum hrútum einkunn fyrirfram og snérist keppnin um að gefa stig sem næst dómum ráðunautanna. „Það hafa aldrei verið svona jafnir og góðir hrútar í öll þau ár sem ég hef keppt. Þetta voru svakalega flottir hrútar,“ segir Jón, en þeir voru fengnir frá Miðdalsgröf. /ÁL

## Já 360° bíllinn:

## Myndað fyrir kortavefinn

Í sumar hefur sérútbúinn bíll á vegum Já keyrt um landið og tekið 360° myndir fyrir kortavef Já.is.

Bíllinn var til dæmis nýlega í Grímsey og Hrísey að taka myndir. Þetta er sjötta sumarið sem bíllinn keyrir um landið, en fyrsta ferðin var farin sumarið 2013.

## Myndatakan háð veðri

„Í bílnum er tölva sem sýnir bílstjóranum þau svæði sem á að mynda og hvað búið er að mynda. Myndatakan er auðvitað háð því að veður sé gott og þurr, svo það þarf stöðugt að vera að laga akstursáætlanir að veðurspám.

Eftir að tókum lýkur í sumar eru myndirnar fyrst keyrðar í gegnum hugbúnað sem skyggir m.a. bílnúmer og andlit fólks og svo yfirfarnar aftur af starfsfólki áður en þær eru birtar á kortavef Já.is í haust,“ segir Mekkín Bjarkadóttir, viðskiptastjóri hjá Já.

## Vegirnir um Kjálkafjörð og Mjóafjörð myndaðir

Bíllinn og myndavélarnar í honum, ásamt bílstjóranum Sigurði Júlíusi Guðmundssyni, hafa haft nóg að gera í sumar. „Já, já, meira en nóg að gera. Áherslan hefur verið lögð á að endurnýja myndir af helstu þéttbýlisstöðum á landsbyggðinni og bæta við nokkrum svæðum sem við eigum ekki myndir af.

Einnig er uppfæra hverfi á höfuðborgarsvæðinu sem hafa tekið hvað mestum breytingum síðastliðna 12 mánuði. Við höfum nú þegar



Hér er verið að mynda um Heimskautagerðið á Raufarhöfn. Sérstakur hugbúnaður er notaður í bílnum og á bílnum er áföst 360° Ladybug5 myndavél. Ladybug5 er samansett af sex myndavélum sem taka myndir hver frá sínu sjónarhorni. Hver myndavél er 5 megapíxlar og myndirnar eru því 30 megapíxlar. Öll myndagögnin eru með GPS hnítum sem eru tengd við kortavef Já.is. Mynd / Aðsænd

lokið landsbyggðinni og eigum bara eftir 1-2 daga á höfuðborgarsvæðinu.

## 30 þúsund nota Já.is kortið

Meðal nýrra svæða sem við mynduðum á landsbyggðinni í sumar eru Grímsey, Kárahnjúkar, Strandir, Vaðlaheiðargöng, Dýrafjarðargöng, Norðfjarðargöng og vegirnir um Kjálkafjörð og Mjóafjörð,“ segir Mekkín. Á þessari slóð, <https://um.ja.is/360>, er lifandi kort sem sýnir hvað er búið að mynda í sumar.

Mekkín segir að um 130 þúsund manns noti Já.is kortið í hverjum mánuði og um 60 þúsund nota 360° myndirnar. Myndirnar eru einnig grunnurinn að „Já Flakk“, en leikurinn gefur fólki kost á að flakka um landið og giska á hvar það er statt.

Leikurinn fór í loftið í lok árs 2017 og hafa um 80 þúsund manns spilað leikinn frá upphafi. Sá sem hefur spilað leikinn oftast hefur klárað 2.488 leiki,“ segir Mekkín hlajandi. /MHH

## Vistkerfi:

## Ástand lands slæmt ofan 180 metra hæðar á annesjum

Leggja ber meiri áherslu á að vernda vistkerfi á hálendi og annesjum fyrir landnýtingu.

Nýverið birtist íslensk vísindagreinin sem setur fram líkan til að skýra hvaða þættir varpa best ljósi á núverandi ástand íslenskra vistkerfa og sem endurspeglar þanþol kerfanna gagnvart nýtingu og náttúrulegum áföllum í gegnum aldirnar.

Niðurstöður hennar benda til að leggja beri meiri áherslu á að vernda vistkerfi á hálendi og annesjum fyrir landnýtingu. Votlendisvistkerfin hafa almennt meira þanþol gagnvart nýtingu og áföllum og því eru votlend landsvæði almennt í betra ástandi.

## Mismikið þanþol

Í umfjöllun um greinina á vef Landgræðslunnar segir að vistkerfi á landi hafi haft mismunandi mikið þanþol gagnvart landnýtingu, áföllum vegna eldgosa og kuldatímabili, sem leiði til mismunandi ástands þess í dag. Í greininni hafi verið notuð nýstárleg aðferð sem byggist á að í slembiúrtaki hafi 500 reitir verið lagðir út í landfræðilegum gagnagrunni, hver 250 ha að stærð.

Vistfræðilegt ástand hvers reits var metið út frá stöðumati GróLindar og kannað hvort samband væri milli ástandsins og útbreiðslu votlendis, hæðar yfir sjávarmáli, halla, tilvistar urðarskriða, nánd við eldvirk svæði og landfræðilega legu (þ.e. hvort reiturinn væri á Suður- og Vesturlandi, Norðurlandi, Austurlandi, Vestfjörðum eða annesjum norðanlands).

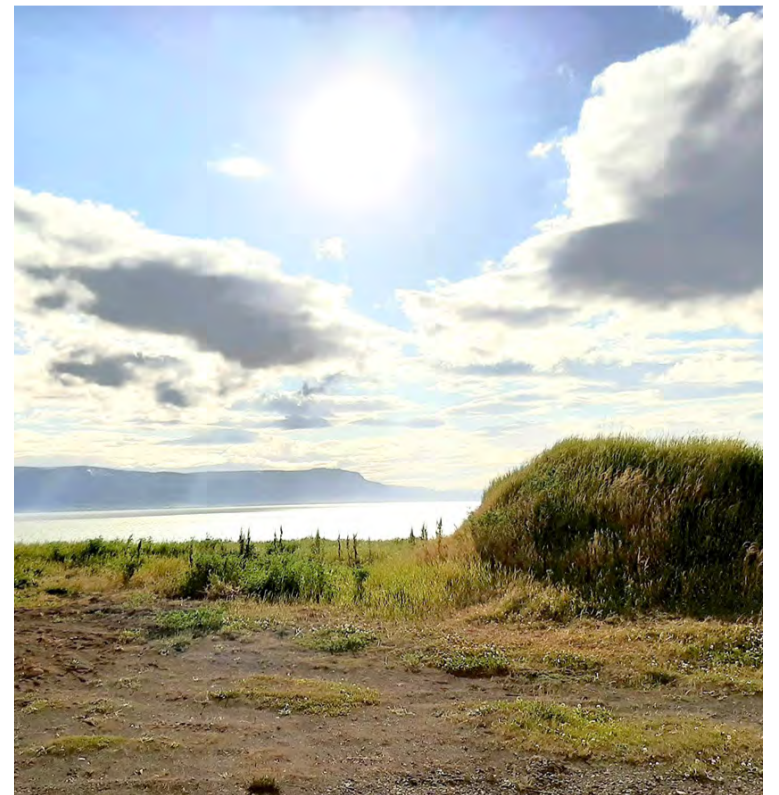

Samkvæmt nýrri skýrslu þarf að vernda vistkerfi á hálendi og annesjum Íslands fyrir landnýtingu. Mynd / Steinunn Ásmundsdóttir

## Almennt slæmt ástand ofan 180 m hæðar annesja

Breyturnar reyndust allar hafa marktæk áhrif á núverandi ástand landsins en áhrifin eru mismikil og breytileg eftir landsvæðum. Í ljós kom að hæð yfir sjávarmáli og útbreiðsla votlendis eru mikilvægustu breytur.

Niðurstöðurnar sýna að ástand lands er almennt slæmt (GróLind,

einkunn 3 eða lægri) ofan 180 m hæðar á annesjum en samsvarandi hæð er nokkru ofar inn til landsins á öðrum svæðum.

Greinin birtist í vísindatímaritinu PLOS ONE og nefnist „A framework model for current land condition in Iceland“ og eru höfundar hennar Ólafur Arnalds, Bryndís Marteinsdóttir, Jóhann Þórsson og Sigmundur Helgi Brink. /sá



**Eco Garden**  
GOTT FYRIR GARÐINN

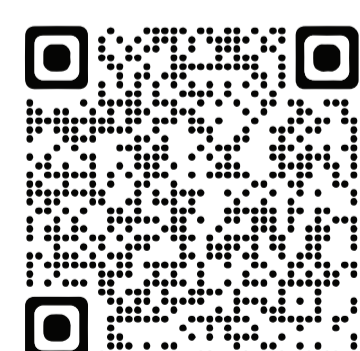

**Varnarefni fyrir alla bændur**



[www.eco-garden.is](http://www.eco-garden.is)



# STÁLGRINDARHÚS FRÁ FRISOMAT

Nú fást stálgrindarhúsin frá Frisomat hjá BK Hönnun ehf. Frisomat hefur frá árinu 1978 byggt stálgrindarhús vítt og breytt, þ.m.t á Íslandi. Við bjóðum Frisomat velkomin til BK Hönnunar!

## HAGKVÆM LAUSN FYRIR

- IÐNAÐARHÚS
- VÖRUHÚS OG GEYMSLUR
- LANDBÚNAÐARBYGGINGAR
- FLUGSKÝLI
- REIÐHALLIR
- ÍÞRÓTTAHÚS



## NYTJAR HAFSINS

# Bókvitið verður í askana látið!

– Tryggvi Hjaltason, formaður hugverkaráðs, hvetur sjávarútveginn til stórsóknar í nýsköpun

Sigurgeir B. Kristgeirsson  
binni@vsv.is



„Bókvitið verður ekki í askana látið“ segir gamall íslenskur málsháttur.

Merking hans er sú að sá sem liggja og grúski í bókum hafi ekki tíma að vinna fyrir sér, sé því ekki matvinnungur eins og sagt var. Þá höfum við oft heyrt að meiri verðmæti verði ekki sótt í sjóinn, hann sé fullnýttur. En er það svo? Nýlega urðu stórfreittir í íslensku samfélagi þegar eignarhald Kerecis, félags vestur á fjörðum sem vann græðingarefni úr þorskröði, var selt fyrir 180 milljarða úr landi en þar af runnu um 60 milljarðar til Vestfirðinga. Kerecis er byggt upp af hugmynd um að nýta þorskröð til að græða þralát sár sykursjúklinga sem annars gátu leitt til aflimunar þeirra. Skyndilega varð þorskröð, sem var lítils virði, gríðarlega verðmæt afurð sem bætti líf fjölda fólks. Allt þetta gerðist í krafti þekkingar og hugvits sem byggðist upp og fann sér svo farveg vestur á fjörðum. Hvort tveggja reyndist rangt, að bókvitið verði ekki í askana látið og að ekki verði sótt meiri verðmæti í sjóinn.

Við fengum Tryggva Hjaltason, vörustjóra hjá tölvuleikjaframleiðandanum CCP og formann hugverkaráðs Samtaka iðnaðarins, til að útskýra fyrir okkur forsendur nýsköpunar, hversu mikilvæg verðmætaaukning er samfélögum og hvernig hvarar eiga að virka svo atvinnulífð geti staðið undir velmeðun þjóðarinnar.

## Mýtan um sérvitringinn

Hvað er það sem einkennir frumkvöðulinn? Er það þrjúski sérvitringurinn í skúrnum sem á engan pening en er með frábæra hugmynd? Hvað segir Tryggvi um það?

„Það er mýta, sem er ekki rétt, að frumkvöðullinn þurfi að fórna öllu til að koma hugmynd sinni á framfæri. Rannsóknir hafa sýnt að hátt hlutfall nýsköpunar er hliðarvefni til að byrja með, alveg eins og Marel spratt út úr sjávarútveginum fyrir margt löngu og nú Kerecis,“ segir Tryggvi. „Það sem er líka áhugavert er að meðalaldur



Tryggvi Hjaltason, formaður hugverkaráðs Samtaka iðnaðarins.

frumkvöðla í verðmætustu nýsköpunarfyrirtækjunum er yfir fertugt og það er alls engin regla að þeir séu hámenntaðir. Við þekking og að vera óhræddur við að gera mistök skiptir meira máli.“

## Fjármagn og umhverfi skipta mestu

Hvað er það sem drifur nýsköpun, svona almennt, og hverjar eru forsendur þess að hún þrífist? Hvaða aðstæður þarf frumkvöðullinn að búa við?

„Í fyrsta lagi skiptir stefna stjórnvalda miklu máli auk skilvirks og gegnsærs regluverks. Hvatar til nýsköpunar skipta mestu, eins og beinir styrkir, lágt skatthlutfall, endurgreiðsluferfi kostnaðar vegna rannsóknar og þróunar, hugverkavernd, aðgengi að þekkingarsamfélagi eins og öflugum háskóla og öflug tengsl við atvinnugrein eins og sjávarútveg.“

Það sem er gott er að fjárfesting ríkisins í nýsköpun er nú að nálgast 30 milljarða en var minna en 2 milljarðar fyrir tíu árum,“ segir Tryggvi.

Í öðru lagi megum við ekki gleyma peningunum. Gott aðgengi að fjármagni og stuðningi er stærsta einstaka breytan. Stór fyrirtæki hafa meiri fjárhagslegan styrk en þau minni, hafa lengri virðisæðju, meiri aðföng og sérþekkingu sem skipta miklu við nýsköpun. Þau hafa líka úthald því það tekur langan tíma að uppskera ávöxt nýsköpunar, allt að 5–10 ár. Frægasta dæmið í sögunni eru „rannsóknarstofur“ amerískra risafyrirtækjanna Bell og Xerox, en þær voru settar upp af fyrirtækjunum til að vernda frumkvöðlana frá álagi

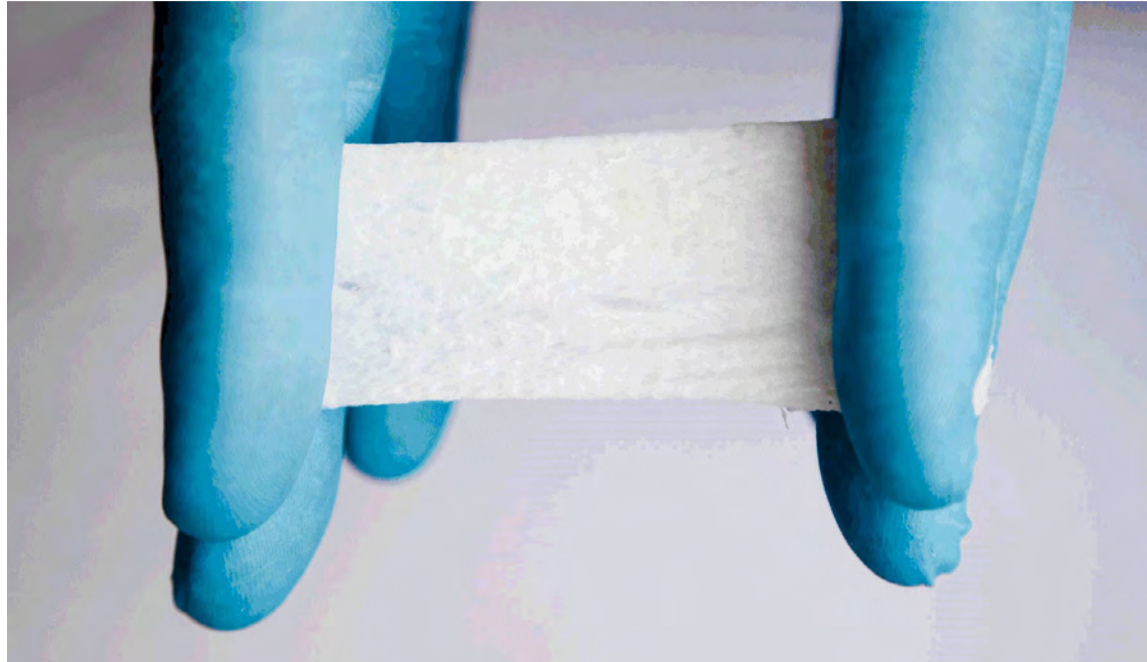

Þorskröð frá Kerecis til að græða þralát sár.

Mynd / Kerecis

og skriffræði við það að stunda nýsköpun og afla peninga. Stærstu og verðmætustu tæknifyrirtæki Bandaríkjanna í dag eru þau sem hafa búið til nútímaútgáfu af þessum „rannsóknarstofum“.

Í þriðja lagi skiptir aðgengi að sérfræðiþekkingu miklu. Við þurfum bæði að geta byggt hana upp í landi auk þess að geta flutt hana inn, bæði inn til menntastofnana og til atvinnulífsins.

Síðast en ekki síst er aðgengi að mörkuðum. Stærð markaða skipta miklu máli. Heimamarkaður á Íslandi er takmarkaður en við erum tiltölulega stór í sjávarútvegi og þar liggja tækifærin. Þar ættum við að geta gert okkur gildandi.“

## Nýsköpun í sjávarútvegi

Alkunna er að Marel spratt upp úr þekkingarleit í sjávarútvegi. Nú hefur Kerecis sprottið úr sama jarðvegi. Hvaða tækifæri sér Tryggvi fyrir sér í nýsköpun og verðmætaaukningu í sjávarútvegi?

„Sjávarútvegurinn er í kjörstöðu að ráðast í stórsókn í nýsköpun. Hann er fjársterkur, með djúpa sérþekkingu, eftirsóttu vöru sem er fiskurinn, gott aðgengi að erlendum mörkuðum, þekkingu í markaðssetningu og í vaxandi tilfellum þekkingu við að koma nýjum vörulínum á erlenda markaði. Þá er mikil vísindaleg þekking til á Íslandi á vistkerfi sjávar, fleiri tegundir til að nýta,

frekari úrvinnslu á sjávarfangi og áfram má telja. Greinin hefur því öll lykilspil á hendi sér til að geta ráðist í stórsókn í nýsköpun. Ég hvet forsvarsmenn sjávarútvegsins til að setja sér metnaðarfull langtímaplön um fjárfestingu og uppbyggingu í sjávarútvegi. Við þekkjum dæmi um verðmætin í greininni.

Þar má nefna makrflveiðar (nýsköpun í veiðum, vinnslu og markaðssetningu á nýrri tegund), hrognavinnsla (hráefni sem var ekki nýtt finnur markað sem lúxusvara), og nú síðast Kerecis (vara úr roði sem var að mestu hent, nýtt til lækninga). Samanlagt er ávöxturinn af þessum þrem nýsköpunarverkefnum tugir milljarðar á ári í hreinum gjaldeyrstekjum.

Sjávarútvegurinn liggur á gullkistu að mínu mati, nýjum tegundum, virðisaukningu í núverandi verðmætaferlum svo sem vörum sem eru í dag að mestu braðdar, virðisaukningu próteins, lækningarvörum og áfram má telja,“ segir Tryggvi.

## Misskipting jókst, en hver tapaði?

Í umræðu er mikið talað um misskiptingu. Öllum er það ljóst að við sölu á Kerecis jókst misskipting. Allt í einu urðu einstaklingar vestur á fjörðum auðugir, ekki bara af fé, heldur líka þekkingu við að byggja upp fyrirtæki. Verðmætin sem streymdu til landsins í formi sölu

Kerecis er líklega um helmingur af söluverðmæti sjávarafurða á einu ári. Þjóðarauðurinn jókst sem nam söluverðmætinu. Stærsti hluti hans rennur til fyrrum eigenda en einnig stór hluti til opinberra aðila í formi skatttekna, bæði beinna og óbeinna. Um allan heim njóta sykursjúklingar góðs af nýsköpun Vestfirðinga. Getur það þá verið að allir græði þótt misskipting aukist?

„Já, nýsköpun er svo sannarlega allra hagnaður þegar upp er staðið. En menn tapa líka í nýsköpun á þeim verkefnum sem ekki ganga upp og verða gjaldþrota. Það er því gríðarlega mikilvægt að það sé heilbrigð áhættutaka og að allir geri sér grein fyrir henni. Það felast líka verðmæti í því að læra af mistökum. Þannig safnast þekkingin upp. Fjárfesting í auknum rannsóknum og þróun er af allt öðrum toga en hefðbundin fjárfesting. Hún tekur lengri tíma og er flóknari en ábatinn er margfaldur.

Það er ekki að ástæðulausu að 10 ríkustu hagkerfi heims eru þau sem eyða 80% af öllum útgjöldum til rannsókna og þróunar í heiminum í dag. Það gleður mig mjög að sjá að við erum sífellt að auka fjárframlög í nýsköpun. Það mun bæta hag okkar allra þegar upp verður staðið,“ sagði Tryggvi Hjaltason að lokum.

Sigurgeir B. Kristgeirsson,  
búfræðingur og framkvæmdastjóri Vinnslustöðvarinnar í Vestmannaeyjum



## Óskum eftir að taka veiðiá á leigu

Við erum lítill hópur manna sem höfum áhuga á veiði. Okkar markmið er að leigja á sem jafnvel þarf að hlúa að og rækta upp.

Hún má vera húslaus og gæti hluti leiguverðs verið að byggja veiðihús.

Við erum að falast eftir á með bleikju, staðbundnum urriða eða sjóbirting og ekki verra ef það væri lax eða laxavon.

Við erum opnir fyrir nánast öllu sem kæmi til greina og hvar sem er á landinu.

Áhugasamir vinsamlega sendi okkur tillögu á netfangið [veidiperla@gmail.com](mailto:veidiperla@gmail.com).

## Dýralíf:

# Nákuðungar sniglast um austfirskar fjörur

Nákuðungur (*Nucella lapillus*) er nú farinn að sjást æftar í fjörum Austurlands en lengi var talið að sjór austan við land væri of kaldur til að nákuðungar fengu lifað þar.

Teknir voru saman allir fundarstaðir nákuðungs á Austurlandi nú í sumar og annaðist Náttúrustofa Austurlands verkefnið í kjölfar þess að tegundarinnar varð vart í fjöru utan við Skálanes í Seyðisfirði í júnílok.

Kuðungurinn hefur samkvæmt samantektinni fundist á í það minnsta sex stöðum eystra: í Finnafirði, Bjarnarey, Skálanesfjöru, á Teigarhorni, Djúpvaggi og Stokksnesi.

Hlýnun sjávar gæti verið völd að breytingunni en fram til þessa hefur kuðungurinn, sem er sæsnigill af dofraætt, einkum fundist og verið algengur við suðvestur- og vesturströnd Íslands og allra helst í grýttum þangfjörum. Finnst hann einnig á ströndum norðvestanlands þótt í minna mæli sé.

Nákuðungur er við norður mörk útbreiðslu sinnar hér á Íslandi. Hann er kjörfæða fyrir bogkrabba og ýmsa fugla sem leita ætis í fjörum en lifir sjálfur mest á hrúðurkórlum og smákræklingum. Hann verður kynþroska við þriggja ára aldur og elstu dýrin verða um tíu ára.

Nákuðungurinn er fæða fyrir ýmsa fjöruflugla á borð við tjalda, tildrur og sendlinga en æður og mávar fúlfa



Nákuðungar verða nú algengari fyrir austan vegna hlýnunar sjávar.

Mynd / iNaturalist

heldur ekki við þeim. Hann lifir almennt í öllum fjörum hvort sem er brimsómum eða skjólsælum en liggur marga mánuði í dvala undir slútandi steinum að vetrarlagi.

Kuðungstegundin er vöktuð af Rannsóknasetri Háskóla Íslands á Suðurnesjum, meðal annars er það gert til að fylgjast með styrk lífrænna tinsambanda í lífríki sjávar.

/sá





# Landssamband hestamannafélaga og íslenska landsliðið í hestaíþróttum þakka stuðninginn



Hestamannafélagið Sindri  
Kjarnavörur  
Lýsi  
Nýmót ehf  
Primex ehf  
Reykjabúið  
Strandarhjáleiga  
Veitingahúsið Suður-Vík ehf

Bjarkar ehf  
Bragi Guðmundsson ehf  
Dýrlæknirinn Mosfellsbæ  
E Guðmundsson  
Einhamar/Hótel Hestheimar  
Frumherji hf  
Gunnarsson ehf  
HA ráðgjöf ehf

Hasar ehf  
Heimahagi ehf  
Hestamannafélagið Máni  
Hestamannafélagið Sprettur  
Höfðaströnd ehf  
Hótel Arnarstapi  
Hvalsnes ehf  
Kranapjónusta RÓ ehf

Reykjanesapótek  
Sigur og Appolo ehf  
Steinull hf  
Stjörnuegg  
Toyota Selfossi  
Vagnar og þjónusta  
Vík Horse Adventure



HAGTÖLUR LANDBÚNAÐARINS



# Sauðfjárafurðir

## Framleiðsla á dillakjöti

Árið 2022 var heildarframleiðsla á dillakjöti um 7.408 tonn. Gert er ráð fyrir áframhaldandi samdrætti í framleiðslu á þessu ári og að framleiðslan fari niður í 7.205 tonn. Árið 2017 var heildarframleiðsla á dillakjöti um 9.206 tonn. Frá þeim tíma hefur framleiðsla dregist saman um nær 1.986 tonn, eða 22%. Yfir sama tímabil hefur sauðfé fækkað um 108.000 vetrarfóðraðar ær, eða 23%.

## Afurðaverð

Reiknað afurðaverð fyrir haustið 2023 er 891 kr/kg sem er hækkun um 19% milli ára. Árið 2017 varð algjört hrun í afurðaverði og afkomu sauðfjárbúa. Sú hækkun afurðaverðs sem orðið hefur frá árinu 2017 gerir lítið annað en að leiðrétta þá stöðu.

## Sala innanlands

Í lok júní 2023 var uppsöfnuð 12 mánaða sala 6.078 tonn af dillakjöti, sem er nánast sama magn yfir sama tímabil árið áður. Samdráttur í sölu sem varð árið 2021, vegna Covid-19, er nú að mestu gengin til baka. Birgðir af kindakjöti eru í sögulegu lágmarki og allar líkur á því að sala hefði orðið meiri ef framboð væri nægt.

## Útflutningur

Heildarútflutningur árið 2022 var 3.108 tonn, eða nánast sama magn og flutt var út árið áður. Frá áramótum hafa verið flutt út um 739 tonn fyrir um 1.052 milljónir. Meðalverð fyrir þennan útflutning er um 1.052 kr/kg. Meðalverð útflutnings hefur farið hækkandi undanfarið ár. Árið 2021 var meðalverðið 791 kr/kg og árið 2022 865 kr/kg. Verð á heimsmarkaði hefur lækkað nokkuð að undanförmu, en þó ekki þannig að hækkunin sem varð 2021 hafi að fullu gengið til baka. Á þessu árið er því spáð að verð haldist áfram há enda spáð aukinni eftirspurn en á sama tíma samdrætti í framleiðslu.

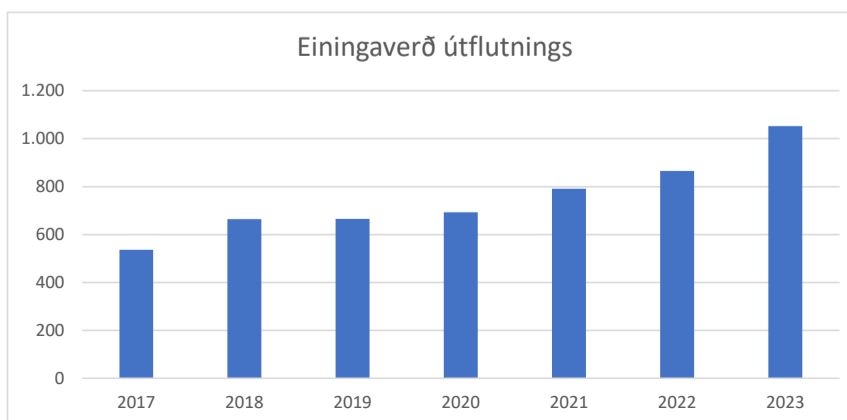
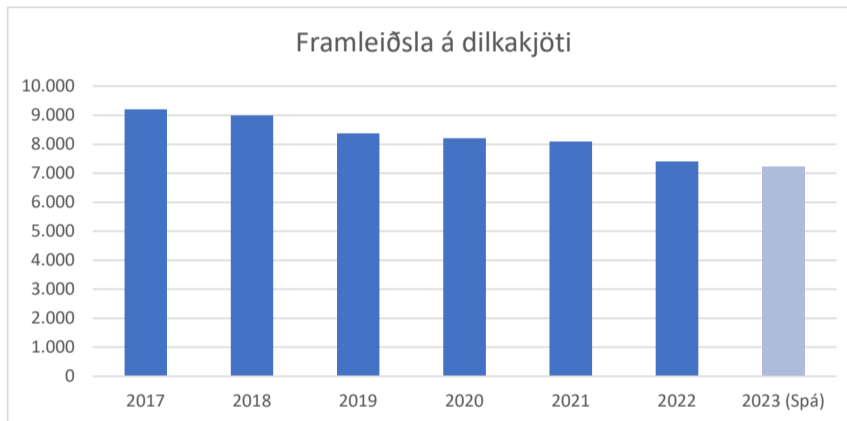

## Sauðfjárræktin í tölum

Fjárfjöldi		
2022	↓4%	2023
385.656		368.446
Fallþungi		
2022	↓3%	2023
17,4		16,6
Framleitt dillakjöt, tonn		
2022	↓3%	2023
7.408		7.220
Afurðaverð, kr/kg		
2022	↑19%	2023
748		891
Smásöluverð (vísitala)		
2022	↑23%	2023
157		193
Dillakjöt, innlend sala, tonn		
2017	↑1%	2023
6.035		6.078
Birgðir dillakjöts (1. júlí)		
2022	↓39%	2023
12.85		777
Útflutt kindakjöt, tonn		
2021	↑0,1%	2023
3.106		3.108
Verðmæti útflutts kindakjöts		
2021	↑9%	2023
2.458		2687
Afurðaverð í EU, Euro/kg		
2021	↑0,4%	2023
7,0		7,03
Heimsmarkaðsverð, \$/kg		
2021	↓0,4%	2023
12,02		9,65



# STEINULLAR- EININGAR

Hagkvæm íslensk lausn



- Íslensk, CE vottuð framleiðsla
- Hægt að afhenda með hönnun og teikningum til samþykktar hjá byggingafulltrúa.
- Henta vel í útveggi, þök og hvers konar milliveggi.
- Henta vel t.d. í fjós, reiðskemmur, íprótta- og iðnaðarhús.
- Hagstætt verð og fljótleg uppsetning.
- Samþykktar fyrir EI60 milliveggi.



## FRÉTTASKÝRING



Plast, örplast og nanoplast á sveimi í sjó. Talið er að það eigi eftir að aukast til muna grípi stjórnvöld ekki í taumana með samhæfðu regluverki. Mynd / MATÍS

„Stjórnvöld um allan heim verða að skrifa undir alþjóðlegan, lagalega bindandi sáttmála, til að ákvarða hvernig við notum plast og förgum því ...“

## Plastmengun:

# Örplast í öll mál

– Örplast berst upp fæðukeðjuna og við neytum þess og öndum því að okkur

Örplast er sívaxandi vandamál í veröldinni. Það berst upp alla líf- og fæðukeðjuna og er alls staðar, hvort sem er á legi, láði eða í lofti. Áhrif þess á heilsu manna eru nú í vaxandi mæli rannsókuð og víst að sitthvað á eftir að koma í ljós varðandi skaðsemi örplasts í lífríkinu, hvort heldur er á hinar smæstu lífverur eða manneskjur – og allt þar á milli.

Steinunn Ásmundsdóttir  
steinunn@bondi.is



Örplast er almennt skilgreint mjög vítt en undir það hugtak falla allar litlar plastagnir minni en 5 mm (í öllum víddum; lengd, hæð eða breidd) svo það á við um kúlulaga agnir, þunnar flyksur og þræði.

Örplastagnir eru ekki lokaafurð plastúrgangs þar sem þær halda áfram að brotna niður í nanoplast sem eru plastagnir minni en 50 µm (nanoplastagnir).

Að sögn Sophie Jensen, verkefnastjóra á sviði lífefna hjá MATÍS, eru örplastagnir ýmist framleiddar sem örplast eða verða að örplasti við slit og sundrun (með útfjólublárrí geislun frá sólinni

og af vélrænum áhrifum, svo sem bylgjum) stærra plasts í umhverfinu, ásamt öðrum gerðum af örplasti eins og þeim sem losna þegar við þvolum fötin okkar.

„Þar sem örplast mengar umhverfið hefur verið sýnt fram á tilvist þess í fæðukeðjunni,“ segir Sophie. „Svif í sjónum er neðst í fæðukeðjunni og það neytir örplasts þar sem agnirnar eru jafnstórar og náttúruleg bráð þeirra. Örplastagnirnar safnast fyrir í vefjum og þar sem eitt dýr étur annað getur örplast flust upp fæðukeðjuna og endað á disknum okkar,“ segir hún.

Í skýrslunni Örplast í hafinu við Ísland, helstu uppsprettur, magn og farvegir í umhverfinu, frá 2019, segja skýrsluhöfundar, þeir Valtýr Sigurðsson og Pétur Halldórsson, að „stærsta uppspretta örplasts í umhverfinu á Íslandi tengist bifreiðumferð en slit á dekkjum og vegmerkingum er um 4/5 allrar örplastslosunar héraendis. Aðrar stórar uppsprettur eru einna helst vegna málningar og affalls vegna þvotta á fatnaði úr gerviefnum ...“ Jafnframt segir í skýrslunni að „farleiðir örplasts til hafs eru ólíkar eftir uppsprettum og misflókið er að meta stærð þeirra. Sumar farleiðir fara óhindraðar í hafið líkt og frárennsli úr þvottavélum (í öllum þéttbýlum landsins sem eru við sjó). Affallsvatn frá vegum í þéttbýli á einnig að miklu leyti greiða leið í hafið en vegryk lendir líka að stórum hluta í jarðvegi og ekki er gott að segja til um hvar það endar líkt og við á um málningarflygsur frá háþrýstipvotti húsa og fleiri uppsprettur í þéttbýli. Það örplast sem lendir í jarðvegi situr að öllum líkindum eftir í jarðveginum og berst ekki í hafið þar sem plast er ekki vatnsleysanlegt. Helstu farleiðir örplasts í hafið eru því með rennandi vatni gegnum skólp og ræsi.“

eins og þangi og hrísgrjónum. Jafnframt hefur mengun í ediki, salti og mjólk verið metin. Hvað varðar drykki hefur athygli einnig beinst að hvítvíni, orkudrykkjum og gosdrykkjum.“

Sophie segir að fyrir utan mengun lofts og vatns sé jarðvegsmengun önnur möguleg uppspretta örplasts í fæðukeðjunni. „Jarðvegsörplastmengun á sér stað eftir nokkrum leiðum. Má þar nefna urðunarstaði, meðhöndlun á jarðvegi, notkun á skólpseyru til jarðvegsfrjógungar, vökvun með skólpvatni, notkun moltu og lífræns áburðar og slit á dekkjum.“

Samkvæmt áður nefndri skýrslu, Örplast í hafinu við Ísland, frá 2019, var árleg losun örplasts í umhverfið á Íslandi í kringum 450-1.000 tonn og þar af áætluð losun í hafið frá um 190 tonnum. Uppsprettur örplastsins voru t.a.m. bifreiðahjólbarðar, flugvélahjólbarðar, haglakot, leikvællir, skipamálning, gervigras, vegmerkingar, húsamálning, sigvatn, snyrtivörur og þvottur.

Í skýrslunni kemur jafnframt fram að ætla megi að um 300 tonn af heyrulluplasti endi árlega annaðhvort í almennri urðun eða umhverfinu.

Um það hversu hættulegt plast í fæðukeðjunni sé í raun og veru segir Sophie það ekki ljóst. „Sannleikurinn er sá að við vitum það ekki. Við vitum að plast er að valda dýralífi óbætanlegum skaða, en vísindamenn eru aðeins byrjaðir að skoða hvað það gerir heilsu manna.“

Menn verða fyrir langvarandi útsetningu á nanoplasti í lágum styrk, nánast allt lífið. Nanoplast er erfitt að greina miðað við örplast og rannsóknir hafa ekki kannað að fullu skaðleg heilsufarsáhrif nanoplasts.

## Fáum í okkur nanoplast alla ævi

Aðspurð hvar mesta örplastið í fæðukeðjunni sé að finna segir Sophie örplastmengun ekki aðeins eiga sér stað í sjávarfangi heldur einnig í öðrum matvælum. „Rannsóknir beinast enn fyrst og fremst að mengun sjávarfangs og fisks en athygli hefur einnig beinst að matvælum úr jurtafíkinu,

Ú

ÚRVAL ÚTSÝN

★ 31. OKTÓBER - 8. NÓVEMBER 8 DAGAR

## AGADIR, MAROKKÓ

BEINT FLUG OG ÍSLENSK FARARSTJÓRN

VERÐ FRÁ **149.900 KR.\***

\*Verð á mann m.v. 2 fullorðna. Innifalið í verði: Flug fram og til baka, flugvallagjöld og skattar, gisting með morgunverði, ferðataska og handfarangur.

09:00

Keflavík

→

15:00

Agadir

→

19:15

Agadir

→

22:30

Keflavík

ÚRVAL ÚTSÝN

585 4000

INFO@UU.IS

WWW.UU.IS

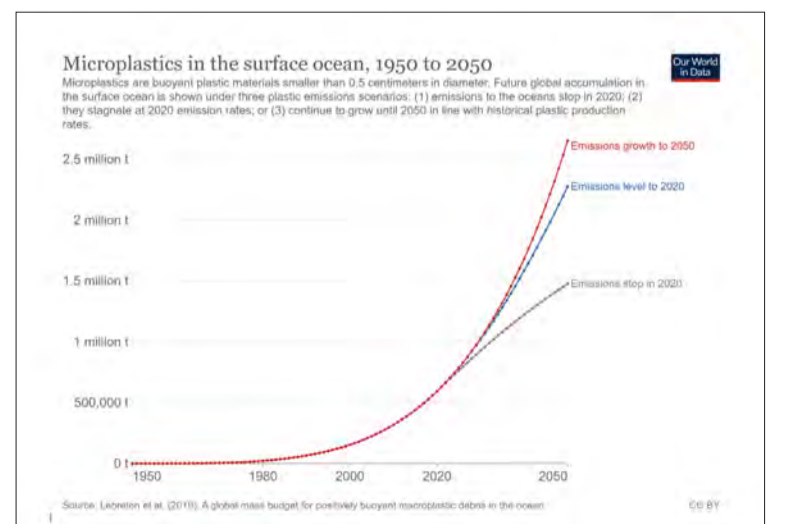

Örplast á yfirborði hafsins, 1950 til 2050. Örplast er fljótandi plastefni sem eru minni en 0,5 sentimetrar í þvermál. Framtíðaruppsöfnun á heimsvísu í yfirborðshafi er sýnd í þremur sviðsmyndum um losun plasts: (1) losun til sjávar stöðvast árið 2020; (2) hún stöðnæmist við losunarlutfallið 2020; eða (3) heldur áfram að vaxa til ársins 2050 í samræmi við sögulegan framleiðsluhraða plasts.

Mynd / Our World in Data



En niðurstöður benda til þess að nanóplast geti farið yfir verndandi lífhimnur í lífkamanum og þannig komist í blóðrásina, fylgju, safnast fyrir í heila og hugsanlega haft skaðleg áhrif á fólk," segir hún.

Alvise Vianello, dósent í efnafræði við Álaborgarháskóla í Danmörku, komst fyrir nokkrum árum að því að allir plastmunirnir í vistarverum okkar fylli lungu okkar smám saman af örsmáum plastögnum. Með öndunarvélmenni sýndi hann fram á að það andaði að sér 11,3 bútum af örplasti á klukkustund. Örplastið er alls staðar, í matnum okkar, andrúmsloftinu og vatninu.

#### Plastframleiðsla hraðvaxandi

Árið 2019 var plastframleiðsla á heimsvísu um 460 milljónir tonna, samkvæmt OECD Global Plastics Outlook. Er því spáð að miðað við núverandi þróun verði heimsframleiðsla plastis komin í 1.100 milljónir tonna árið 2050.

Um 85% af öllu plasti endar á urðunarstöðum eða sem óreglulegur úrgangur. Af þeim sjö milljörðum tonna af plastúrgangi sem myndast hefur á heimsvísu hingað til hafa innan við 10% verið endurunin. Sophie segir milljónir tonna plastúrgangs tapast í umhverfinu. Jafnframt sé plastúrgangur fluttur þúsundir kílómetra til áfangastaða þar sem hann er að mestu brenndur eða urðaður.

Ár og vötn flytja plastúrgang frá landi til sjávar og eiga því stóran þátt í mengun hafnsins. „Talið er að um 1.000 ár sé valdar að næstum 80% af alþjóðlegri árlegri plastlosun á í hafið, sem er á bilinu 0,8 til 2,7 milljónir tonna á ári, með litlum þéttbýlisám meðal þeirra mest mengandi," segir hún.

Ríflega tveir milljarðar manna búa í samfélögum þar sem engin skipulögð úrgangslausn er við lýði. Margt af þessu fólki býr við ár og strandlengjur og losar sig við rusl og úrgang þangað skv. Umhverfisstofnun Sameinuðu þjóðanna. Þegar hinar ríkari þjóðir selja plastsorp sitt til millitekjulanda endar sumt af því í sjó þar sem viðtakalöndin geta heldur ekki meðhöndlað allan sinn úrgang á umhverfisvænan máta.

Um það hversu mikið plast fari árlega í sjó á heimsvísu, segir Sophie að þrátt fyrir núverandi viðleitni sé



„Eins og staðan er núna er plastframleiðsla að aukast á hverju ári og með aukinni plastmengun verður aukning á plasti í fæðukeðjunni," segir Sophie Jensen hjá MATÍs. Mynd DM Forero

áætlað að 75 til 199 milljónir tonna af plasti finnist nú í sjónum.

„Ef við breytum því ekki hvernig við framleiðum, notum og förgum plasti, gæti magn plastúrgangs sem berst í vatnavistkerfi næstum þrefaldast, úr 9-14 milljónum tonna á ári árið 2016 í áætlaðar 23-37 milljónir tonna á ári árið 2040.“

Talið er að allt að 6% alls plastúrgangs á jörðinni endi í hafi. Plastrusl í sjónum kemur að stórum hluta frá landúrgangi, eða um 80%. Eftirstöðvarnar, 20% úrgangsins, koma frá uppsprettum í hafinu, aðallega frá veiðarfærum og trollum. Veiðarfæri eru talin nema um 18% af öllum sjávarúrgangi.

Um það bil 36% af öllu plasti sem er framleitt er notað í umbúðir, þar með talið einnota plastvörur fyrir matvæla- og drykkjarflát. „Sígarettustubbar – þar sem síurnar innihalda örsmáar plastrefjar – er algengasta tegund plastúrgangs sem finnst í umhverfinu. Matarumbúðir, plastflöskur, plastflöskulok, plastpokar, plaströr og -skeiðar eru næstalgengustu hlutirnir. Mörg okkar nota þessar vörur á hverjum degi, án þess að hugsa um hvar þær gætu endað," segir Sophie.



Birgitta Stefánsdóttir, sérfræðingur á sviði loftslags og hringrásarhagkerfis hjá Umhverfisstofnun, t.v. og Sophie Jensen, verkefnastjóri á sviði lífefna hjá MATÍs, t.h.

#### Meirihluti umbúðaplats endar með blönduðum úrgangi

Nokkuð ítarlegar upplýsingar er að hafa um ráðstöfun plastumbúða á Íslandi og byggja þær á upplýsingum frá Úrvinnslusjóði, að sögn Birgittu Stefánsdóttur, sérfræðings á sviði loftslags og hringrásarhagkerfis hjá Umhverfisstofnun. Litlar upplýsingar sé þó að hafa um plast



annað en umbúðir. Árið 2021 voru 16.595 tonn umbúðaplats sett á markað, þar af 797 tonn endurunin hérlendis og 3.791 tonn erlendis. Af því sem endurunnið var erlendis voru 922 tonn brennd með orkuvinnslu. „Gera má ráð fyrir að afgangurinn, 11.085 tonn, fari í urðun eða brennslu með blönduðum úrgangi, það er að segja; séu plastumbúðir sem ekki voru

flokkaðar frá," segir Birgitta. „Varðandi plastúrgang annan en umbúðir höfum við ekki upplýsingar um hversu mikið var sett á markað af plastvörum öðrum en umbúðum. Miðað við úrgangstölfræðina fóru um 4.174 tonn af plastúrgangi öðrum en umbúðum í endurvinnslu, 207 tonn voru urðuð hérlendis og 31 tonn var brennt án orkunýtingar.“

Hún segir að ætla megi að um 40% af öllu plasti sem sett er á markað í Evrópu séu umbúðir. Um 20% af plasti er notað innan byggingargeirans og tæplega 10% í bílaiðnaði.

„Við höfum ekki upplýsingar um það hversu mikið plast fer ekki í ásættanlega ráðstöfun, sem sagt hvorki í endurnýtingu né förgun," segir Birgitta jafnframt.

#### Aðgerða er þörf, stórra sem smárra

„Við getum afþakkað einnota plastvörur, eins og til dæmis plaströr og plastflöskur, og tekið með okkur margnota poka, það eru frábær fyrstu skref," segir Sophie Jensen.

„Einstaklingar og heimili geta líka valið að sneiða hjá vörum pökkuðum í plast og velja fót og vörur framleiddar úr náttúrulegum efnum.“ Það sem verði hins vegar að gerast sé að stjórnvöld og fyrirtæki þurfi undanbragðalaust að marka heildstæða stefnu.

„Stjórnvöld um allan heim verða að skrifa undir alþjóðlegan, lagalega bindandi sáttmála, til að ákvarða hvernig við notum plast og förgum því. Framleiðendur gegna líka mikilvægu hlutverki hér – til dæmis með því að breyta framleiðslu- og vöruhönnunarlíkönum sínum þannig að hægt sé að endurnýta plast frekar en farga því strax," segir Sophie að lokum.

Með réttum aðgerðum væri hægt að draga verulega úr plastúrgangi á næstu áratugum en mælinga er þörf til að sýna hvort árangur sé að nást. Betri úrgangsstjórnun, bæði staðbundið og á heimsvísu, er bráðnaudsýnleg.

Fróðlegt er að skoða gögn um plastmengun á veraldarvísu á vefnum ourworldindata.org. svo dæmi sé tekið.



Með réttum aðgerðum væri hægt að draga verulega úr plastúrgangi á næstu áratugum en mælinga er þörf til að sýna hvort árangur sé að nást.



## Hjarta heimilisins

Við hönnum innréttingar að þínum þörfum

FRÍFORM  
2000 — 2022

Sumaropnun:  
Mán. — Föst. 10—17  
Laugardaga LOKAÐ

Fríform ehf.  
Askalind 3,  
201 Kópavogur.  
562—1500  
Friform.is.



# Víða svigrúm til framfara

– Ungur Dani með framsæknar hugmyndir

Lukas Jokumsen hóf búskap á Voðmúlastöðum í fyrrasumar. Eftir að hafa verið bóndi í ár, hefur hann innleitt nýjar hugmyndir og stefnir að aukinni skilvirkni á öllum hliðum rekstursins, sem hann segir danskan hugsunarhátt.

Lukas kom fyrst til Íslands árið 2019. Fyrst starfaði hann sem vinnumaður í sveit en tók við Voðmúlastöðum í júní 2022. Hann er útskrifaður úr bændaskóla í Danmörku. Bændablaðið ræddi við Lukas í upphafi árs, en þá hafði honum ekki gefist færi á að innleiða miklar breytingar.

Aðspurður um samanburð búreksturs á Íslandi og í Danmörku, segir hann að grunnatriðin séu eins, þ.e. að hann þarf að fæða kýrnar, mjólka þær og selja mjólkina, sem gefur pening til að kaupa meira fóður. Fyrir utan þessi undirstöðuatriði, þá eru búskaparhættir mjög ólíkir.

Lukas tekur sem dæmi launaumhverfið, kynbótastarf og jarðrækt. Hvað fyrstnefnda atriðið varðar, þá fá íslenskir bændur helmingi meira borgað fyrir mjólkina, en á mótí kemur að útgjöldin séu há héraendis.

## Einungis kvígur til undaneldis

Varðandi kynbótastarf segir Lukas mikinn missi af því að hafa ekki aðgang að kyngreindu sæði, en með því segir hann að kynbætur geti gengið allt að fimm sinnum hraðar. Það má alltaf gera ráð fyrir að besta kýrin í fjósinu gefi einungis af sér nautkálfa, sem gagnast ekki í neitt nema kjötframleiðslu.

Í Danmörku gangi kynbótastarf svo hratt að kvígurnar koma einungis til greina til undaneldis. Þá hafa Danir einnig flutt inn erfðaeftir frá Hollandi, Kanada, Bandaríkjunum og víðar. Mikill munur er á hverri kynslóð og eru eldri kýr alla jafna einungis sæddar með sæði úr holdanautum. Notkun heimanauta er afar sjaldgæf í Danmörku.

Þrátt fyrir þetta er Lukas ekki talsmaður fyrir innflutningi erfðaeftis



Lukas Jokumsen, bóndi á Voðmúlastöðum í Austur-Landeyjum. Hann ræktaði ertuheilsæði í 22 hekturum í sumar. Jafnframt sáði hann fullum sáðskammti af grasfræi í akurinn, sem verður því klár sem tún næsta sumar, án þess að hann þurfi að leggjast í frekari jarðvegsvinnu.

Myndir / AL

úr erlendum kúakynjum til Íslands. Mikið virði sé í íslenska kúakyninu, þó þær mjólki minna. Hann bendir á að ef önnur kúakyn yrðu flutt til landsins, þá veikist staða þess íslenska mjög hratt. Bændur muni því taka erlend kúakyn fram yfir það íslenska, og segist Lukas myndi gera það sjálfur ef innflutningur væri heimill – þá einungis til að dragast ekki aftur úr í rekstri.

„Þegar kemur að útliti kúanna, þá hefur Holstein vinninginn,“ segir Lukas, en það sé afar sjaldgæft að íslensk kýr hafi fullkomna líkamsbyggingu, ásamt nettu júgra

og góðri mjólkurlagni. Íslenska kúakynið hefur hins vegar sérlega góða skapgerð, sem sé ólíkt því sem hann þekkir að utan. Þegar erlendir bændur koma í fjósið til hans taka þeir sérstaklega eftir því hversu hljóðlát er, sem sé merki um hversu spakar kýrnar eru.

## Þarf að hámarka nýtingu hvers hektara

Þegar kemur að jarðrækt segir Lukas að hugsunarháttur margra bænda héraendis sé sá að þeir eigi meira en nóg af ræktarlandi og



Í huga Lukasar, ertu ekki alvöru bóndi nema þú þekkir allar kýrnar með nafni. Telur hann góða skapgerð eitt sterkasta einkenni íslenska kúakynsins.



Á Voðmúlastöðum er rekið kúabú ásamt ferðaþjónustu. Lukas segir mögulegt að ferðaþjónustan geti skila meiri veltu en mjólkurframleiðslan.

því þurfi þeir ekki að vanda sig sérstaklega. Þarna sér hann mikið svigrúm til framfara og vill hann taka upp danska hætti. Þar í landi er jarðnæði af skornum skammti og því skiptir máli að hámarka nýtingu hvers hektara.

Hann ætlar að hafa einn þriðja ræktarlandsins með túngrosu, einn þriðja með byggi og að lokum þriðjung með ertuheilsæði. Með þessu nær hann mikilli umsetningu og ættu flest tún ekki að verða eldri en þriggja til fimm ára.

## Ævintýrlegur vöxtur baunagrása

Í sumar sáði Lukas heilsæði í 22 hektara, þar sem hann var með ertubaurir og bygg. Hann segir að margir bændur hafi varað hann við að veðja á erturnar, þar sem ekki hefur náðst mikill árangur með þær hér. Hann gaf lítið í þær efasemdir, en ertur þurfa minni hita en bygg, og komrækt gengur þrýðilega. Eitt lykilatriðið sé að halda áburðargjöfni í hófi, þar sem of mikið köfnunarefni er skaðlegt ertunum.

Til þess að lágmarka þann tíma sem túnin eru ekki að skila af sér afurðum, þá sáði Lukas jafnframt fullum skammti af grasfræblöndu með. Hlutföllin voru 110 kílógrömm af ertum, 70 kílógrömm af byggi og 15 kílógrömm af grasfræblöndu með smára. Með þessu nær hann fram áhrifum skjólsáningar.

Þegar heilsæðið er slegið seinni part sumars kemst sólskinið að grasinu og það nær kröftugum vexti. Þar að auki skilja erturnar eftir 50 kílógrömm af köfnunarefni á hektara í jarðveginum, sem annars færi til spillis. Hann mun slá túnið aftur í haust, sem gefur smávægilega uppskeru, en aðallega er hann að drepa byggið og erturnar sem reyna að ná endurvexti.

Næsta vor verður svörðurinn orðinn þéttur og túnið mun gefa fulla uppskeru. „Þetta snýst um

að nota minni áburð og hámarka nýtingu ræktarlandsins,“ segir Lukas. Hann segir danska bændur reyna að forðast að láta flögin standa opin lengur en þarf.

Uppskeran af heilsæðinu var langt umfram væntingar, en það var slegið og sett í stæðu rétt áður en Bændablaðið ræddi við Lukas. Erturnar voru sums staðar orðnar einn og hálfur metri á hæð og voru búnar að hækka mun meira en byggið.

## Vill þekkja kýrnar með nafni

Lukas segir að þeir bændur sem vilja ekki breytingar, séu þeir sem á endanum heltast úr lestinni og bregða búi. Í Danmörku er þróunin sú að búin stækka og ekki sé hægt að lifa af búskap nema vera með mörg hundruð kýr.

Hann vill ekki vera með of margar kýr, sem er ein af ástæðunum fyrir því að hann vildi flytja til Íslands. Í hans huga ertu ekki alvöru bóndi nema þú þekkir allar kýrnar þínar með nafni. Sé búin stærra en það, þá sé það verksmiðja. Á Voðmúlastöðum eru 55 kýr að jafnaði.

## Ferðaþjónusta arðbær

Lukas segir að ferðaþjónustan sé orðinn stór hluti af rekstri búsin. Hann er búinn að byggja nokkur gistihús á jörðinni í samstarfi við föður sinn. Lukas kemur að orði að þetta sé „peningamaskína“, og ef þetta gengur vel geti komið til greina að draga saman mjólkurframleiðsluna.

„Ef við ætlum að verja meiri tíma í ferðaþjónustuna, þá getur verið réttast að vera frekar með naut en mjólkurkýr,“ segir Lukas, en fyrrnefnda búgreinin er ekki eins bindandi. „Við vitum samt ekki hvernig umhverfi ferðaþjónustunnar verður eftir tíu ár, þannig að við ætlum að halda möguleikunum opnum.“

/AL

# TUDOR rafgeymar

Stórir traustir **TUDOR** rafgeymar fyrir öll atvinnutæki



Mikið úrval - Traust og fagleg þjónusta

**SKORRI**

**TUDOR**

SÉRFRÆÐINGAR Í RAFGEYMUM

**TUDOR**

Skorri ehf • Bildshöfði 12 • 110 Rvk • 577-1515 • Nýtt! vefverslun: [www.skorri.is](http://www.skorri.is)



PORSCHE



# Fyrir fjarlægga áfangastaði og nána vini.

**Nýr Cayenne Plug-in Hybrid. Allt að 90 km. drægni á rafmagni\***

- Meiri drægni
- Meira afl í rafmagnsmótor
- Nýtt og enn mýkra fjöðrunarkerfi
- Endurhannað mælaborð

Jeppi þar sem fjölskylda og vinir deila sameiginlegum ævintýrum, með nógu plássi fyrir allt að fimm manns. Upplifðu hybrid tæknina á nýjan hátt á vegum og vegaslóðum með meiru afli og meiri drægni.

**Verð: 17.990.000 kr.**

Bílahúð  
**Benna**

Porsche á Íslandi | Krókhálsi 9 | 110 Reykjavík | S: 590 2000 | porsche.is | Opíð virka daga frá 9:00 til 17:00 og laugardaga frá 12:00 til 16:00



## MENNING



Frá Frelsisgöngu samkynhneigðra árið 1994.

Mynd / Bára Kristinsdóttir

## Gleðigangan 2023:

# Baráttan er ekki búin

**Pann 12. ágúst síðastliðinn fór fram ein fjölmennasta Gleðiganga sem hefur átt sér stað hérlendis og var yfirskrift hátíðahaldanna „Baráttan er ekki búin“.**

Gleðigangan er hápunktur hinna árlegru Hinsegin daga, þarsem sameinast lesbíur, hommar, tví- og pankynhneigðir, trans fólk, intersex fólk og aðrir hinsegin einstaklingar ásamt fjölskyldum og vinum, með það fyrir augum að staðfesta tilveru sína og minna á baráttumál sín.

Auk mannfjöldans var um metfjöldi hópa að ræða, rúm fjörutíu atríði skráð í gönguna, bæði vagnar og hópar. Gengið var frá Hallgrímskirkju niður Skólavörðustíginn, áfram Bankastrætið og inn Lækjargötuna. Slíkur var fjöldinn að ekki komust allir sem vildu á hátíðarsvæði Hljómskálagarðsins er göngunni lauk, þó segja meggi að allir í nærliggjandi umhverfi gætu notið þess sem upp á var boðið er Páll Óskar tryllti lýðinn eins og honum einum er lagið.

Ekki er lengra síðan en tæpur fjórðungur aldar frá því að Gleðigangan hófst með pomp og prakt. Undanfari hennar má segja að hafi verið Frelsisganga samkynhneigðra á vegum Samtakanna '78 er haldin var á árunum 1993-4. Þar komu saman um sjötíu manns en lítið var um að fjölmiðlar veittu þessu átaki athygli. Kemur fram á upplýsingasíðu hinsegin daga, að „... Samtökin '78 efndu til fyrstu kröfugöngunnar í Reykjavík árið 1993

og var þá gengið niður Laugaveg, síðan upp Hverfisgötu og safnast saman í kvikmyndahúsinu Regnboganum þar sem göngufólk horfði á kvikmyndina *The Times of Harvey Milk*. Ári síðar, 1994, sameinuðust Samtökin '78 og Félagið, félag samkynhneigðra og tvíkynhneigðra, um kröfugöngu með sama sniði sem endaði á útihátíð við Lindargötu þar sem félögin höfðu bæði aðstöðu sína.“ Þátttakan var heldur dræm, viðbrögð bæði fjölmiðla og þátttakenda þótti ekki standast væntingar og því var sú ákvörðun tekin að hlé skyldi tekið um sinn.

## Baráttan hefst

Samtökin '78, elsti starfandi félagskapur hinsegin fólks hérlendis síðan í maí 1978, hefur þó ítrekað staðið fyrir málefnum og réttindabaráttu sinna félagsmanna. Helsti hvatamaður að stofnun samtakanna var leikarinn og tónlistarmaðurinn Hörður Torfason, sem fyrstur Íslendinga lýsti opinberlega yfir kynhneigð sinni í viðtali við tímaritið Samúel haustið 1975. Viðtalið varð afdrifaríkt og í kjölfarið var haft eftir Herði; „... Afleiðingarnar voru mér algjör vitundarvakning og ég ákvað að láta kné fylgja kviði og láta draum minn rætast um að stofna baráttufélag um réttindi okkar samkynhneigðra. Það gekk ekki átakalaust fyrir sig en tókst loks á endanum þann 9. maí 1978.“

Rétt er að taka fram að Félagið,

réttindafélag tví- og samkynhneigðra, var stofnað vorið 1993 er útséð var um að tvíkynhneigðir fengju inngöngu í Samtökin '78. Kemur fram í viðtali Alþýðublaðsins árið 1995, við Eysteina Traustason, einn félagsmanna, að innan Samtakanna hafi ekki veist rými til opna fyrir málefni og baráttumál tvíkynhneigðra, heldur væri skýrt og skorinort í félagslögunum að til að fá inngöngu í Samtökin þyrfti maður að vera hommi eða lesbía – engin grá svæði þar. Félagið var því stofnað til þess að veita málefnum tvíkynhneigðra hlómgrunn og í Félaginu voru bæði sam-, gagn- og tvíkynhneigðir, enda um mannréttindafélag að ræða, ofar öllu. Lendingin varð þó sú að Félagið og Samtökin '78 sameinuðust og undir þeim hatti má í dag finna sistækkandi flöru kynhneigða og kynvitunda.

## Velsæmi landsmanna misboðið

Áhugaverð er þrjúská ráðamanna til að úthýsa þessum hópi þjóðarinnar.

Valdbeiting forsvarsmanna eins stærsta og áhrifamesta fjölmiðils landsins, útvarpsins, kom skýrt í ljós er Samtökin '78 sáu sér gott til glóðarinnar og ætluðu að auglýsa félagsfund á miðlum ljósvakans árið 1981. Hljóðaði auglýsingin svo: „Lesbíur; hommar! Munið fundinn í kvöld. Samtökin '78.“

Tóku starfsmenn hljóðvarps auglýsingadeildar ríkisútvarpsins ekki beinlínis undir ágæti þessara

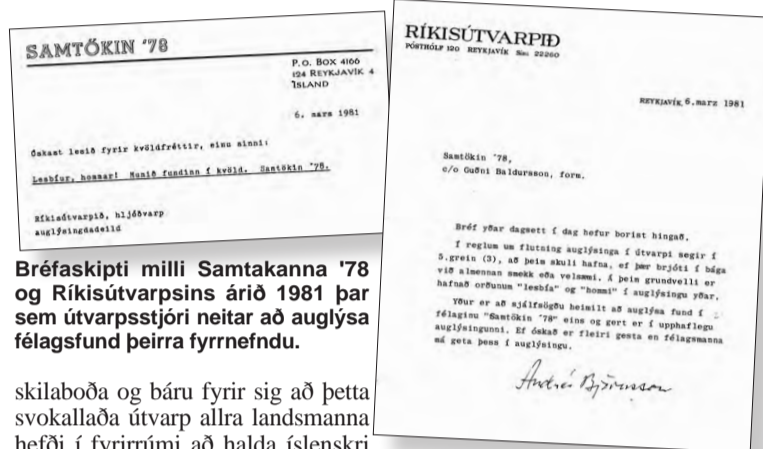

## Bréfaskipti milli Samtakanna '78 og Ríkisútvarpsins árið 1981 þar sem útvarpsstjóri neitar að auglýsa félagsfund þeirra fyrrnefndu.

skilaboða og báru fyrir sig að þetta svokallaða útvarp allra landsmanna hefði í fyrirrúmi að halda íslenskri tungu hreinni auk þess að standa vörð um íslenska menningu.

Í ljósi þess gætu orðin „lesbía“ og „hommi“ gengið fram af hlustendum, brotið í bága við almennt velsæmi heilagra landsmanna og engin lifandi leið að hlýða á slíkan dónaskap. Fengu Samtökin '78 því póstaglaðið svar samdægurs frá Andrésí Björnssyni, þáverandi útvarpsstjóra Ríkisútvarpsins, þar sem hann útlistar neitunina fyrir félagsmönnum.

Takmörk velsæmis voru þó nokkur og í framhaldinu kom í ljós að nýyrðin lesbía og hommi áttu ekki upp á pallborðið hjá Íslendingum. Bentu auglýsingadeildir fjölmiðla í kjölfarið hughreystandi á að nota mætti orðið kynvillingar þess í stað. Neitun ríkisútvarpsins var nefnilega ekki einsdæmi, en m.a. sá dagblaðið DV sér ekki annað fært en að neita „kynvilltum“ félagsmönnum um að auglýsa hjá sér, ef nota ætti þessi ógurlegu orð. Það er ánægjulegt að segja frá því að í dag hafa þessi þá ósæmilegu orð, hommi og lesbía, hlotið fastan sess í íslenski tungu auk þess að á vefsíðunni [www.otila.is](http://www.otila.is) má finna ógrynni upplýsinga til viðbótar sem fólk gæti þarfnast útskýringa á.

## Bak við linsuna

Meðfram ólgu áttunda og níunda áratugarins hóf Hrafnhildur nokkur Gunnarsdóttir að feta veg kvikmyndagerðar. Hóf hún fyrstu tókur þess sem átti upphaflega að verða heimildarmynd um baráttu samkynhneigðra fyrir jöfnum mannréttindum, en verkefnið vatt upp á sig og yfir þrjú áratugi festi Hrafnhildur á filmu það sem eru í dag ómetanlegar heimildir sögu samkynhneigðra á Íslandi sem og þróun íslensks samfélags.

Glöggir lesendur muna ef til vill eftir sjónvarpsþáttinum *Svona fólk* sem

sýndir voru á RÚV árið 2019 um réttindabaráttu samkynhneigðra á Íslandi – en þar fengu áhorfendur örtilta innsýn í þann heim.

Hrafnhildur hefur alla tíð verið einn af stólpum hinsegin samfélags og gegndi m.a. formennsku Samtakanna '78 á árunum 2005-7. Eitt veigamesta hlutverk hennar sem formaður var að koma því til leiðar að transfólk fengi formlega að ganga í félagið og að baráttu fyrir réttindum þeirra yði hluti af markmiði félagsins. Að sama skapi fengu tvíkynhneigðir líka sitt pláss, þrettán árum eftir lätin árið 1994.

## Staðfest samvist

Á meðan tilverurétur hinsegin fólks fór vaxandi fylgdu almenn mannréttindi ekki endilega þeim vexti. Hérlendis var þó samkynja þörum veitt leyfi til að skrá sig í staðfesta samvist árið 1996, en óheimilt að gifta sig. Viðhorfsbreyting íslensks samfélags var þó gífurleg vegna þess skrefs – á jákvæðan hátt að mestu.

Lögfestur réttur samkynhneigðra til frumættleiðinga var leiddur í lög í júní árið 2006 en áður höfðu stjórntætleiðingar samkynhneigðra para verið leyfðar frá aldamótunum.

Hérlendis var það svo loksins árið 2010 að hjúskaparlög tóku gildi sem heimiluðu hjónaband tveggja einstaklinga af sama kyni.

Þrátt fyrir ánægju vegna þessarar lagabreytingar var ekki öll baráttan unnin því samhliða henni bauð þjóðkirkjan prestum sínum að synja samkynhneigðum þörum um hjónavígslu á grundvelli persónulegra ástæðna – og var sú heimild ekki afnumin fyrr en fimm árum síðar.

Baráttu mannréttinda og almennrar tilveru er enn hvergi lokið. En áfram er haldið. Auðvitað. /SP

# VARAHLUTIR Í KERRUR

**KNOTT**

**AL-KO**

QUALITY FOR LIFE

**DEXTER**

## Bílabúðin Stál og stansar

Vagnhöfða 7, 110 Reykjavík | Sími 517 5000 | [stalogsstansar.is](http://stalogsstansar.is)

## Viðburðadagatal frá 24. ágúst:

21.–27. ágúst Bæjarhátíð Suðurnesjabæjar  
 24.–27. ágúst Í túninu heima Bæjarhátíð Mosfellsbæjar  
 25.–27. ágúst Akureyrarvaka Menningarhátíð á Akureyri.  
 25. ágúst Blús milli fjalls og fjöru Blúshátíð á Patreksfirði  
 26. ágúst Kjötsúpuhátíðin á Hvolsvelli

1.–3. september Ljósanótt Menningar/tónleika- og fjölskylduhátíð Reykjanesbæjar.

7.–9. september Októberfest SHÍ Stærsta tónlistarhátíð stúdenta, haldin í Vatnsmýrinni í Reykjavík.

7. október Menningar- og hrútagalur Raufarhafnar  
 12.–15. október Málþing skógarbænda Varmala og Borgarfirði.  
 28. október Kjötsúpudagurinn Skólavörðustíg í Reykjavík, haldinn fyrsta vetrardag ár hvert.

2.–4. nóvember Iceland Airwaves Tónlistarhátíð í Reykjavík



# ÁGÚST TILBOÐ



Sjáðu öll tilboðin á [vfs.is](https://vfs.is)

VERKFERA  
SALAN

VERKFERASALAN • SÍÐUMÚLA 9, REYKJAVÍK • DALSHRAUNI 13, HAFNARFIRÐI • TRYGGVABRAUT 24, AKUREYRI • S: 560 8888 • [vfs.is](https://vfs.is)

## Ný varanleg bogahýsi

Ódýr og hagkvæmur kostur fyrir geymslur og útihús sem uppfyllir byggingareglugerðir

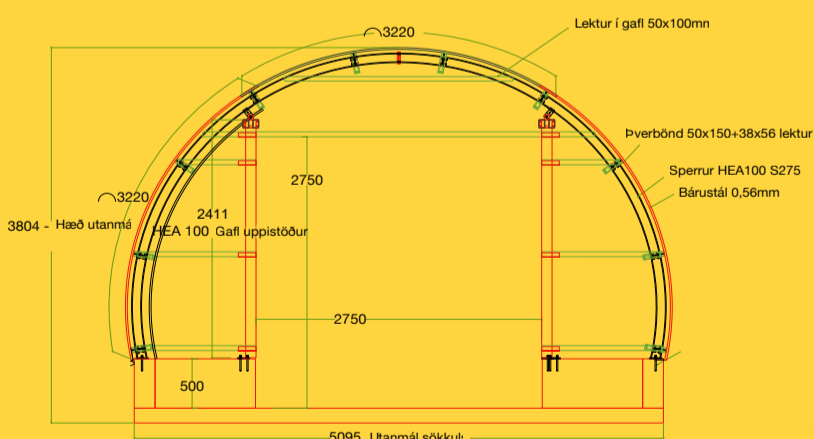

- Stöðluð hönnun, grunneining 5 x 6 m. - lengjanleg í 3 m. einingum
- Hurðargat á gaffli 2,75 x 2,75 m.
- Í boði bæði einangruð og óeinangruð
- Verð frá kr. 1.320.00 m/vsk. fyrir 5 x 6 fm. bogahús

Nánari upplýsingar í gegnum tölvupóst [hysi@hysi.is](mailto:hysi@hysi.is)





Finnafjörður:

# Unnendur sjósunds boðnir velkomnir

Byggð hefur verið upp aðstaða til sjóbaða við bæinn Fell í Finnafröi.

Við vík í firðinum, skammt sunnan við Fell, hefur Reimar Sigurjónsson bóndi komið upp skýli til fataskipta auk þess að koma fyrir kari þar sem fólk getur skolað af sér eftir sjóbaði.

„Aðgengi er gott fyrir þá sem vilja fara í sjóinn,“ segir Reimar. „Það eru ekki varasamir straumar þarna. Ég hef svo sem ekki yfirsýn yfir hversu aðstaðan er mikið notuð en eitthvað er nú skrifað í gesta-bókina.“ Reimar segir stíð niður að Skelinni, þ.e.a.s. skiptiáðstöðunni, gerðan úr rekavið, og stígur frá henni og langleiðina að víkinni hafi verið hellulagður með náttúruhellum og reki haldi við að neðanverðu. Svo sé gengið eftir gömlum vegi alveg niður í fjöruna. Kaðalhandrið sé með stígunum endilöngum. „Það er rennandi vatn að pallinum sem er við Skelina og fer það í gamlan sturtubotn, hugsað til þess að geta skolað sand af fótunum og mögulega einhverju fleiru,“ segir Reimar.

Ekkert gjald sé tekið fyrir notkun aðstöðunnar. Hann fékk styrk frá Brothættum byggðum til verkefnisins á grunni þess að auka við afþreyingu fyrir ferðamenn og fá þá til að staðnæmast meira en eina nótt á svæðinu.

Skelin er að miklu leyti byggð úr rekavið úr fjörunni. Reimar segi reka mjög mismunandi milli ára. „Sum ár rekur lítið og önnur nokkuð mikið,“ segir hann. „Ég fékk jafnframt styrk frá Brothættum byggðum til að gera mér aðstöðu til að framleiða vörur úr rekavið, t.d. ljós, borð, hillur og bara það sem mér dettur í hug og fólk getur líka beðið um eitthvað sérstakt og þá reyni ég að verða við því.“

Ég er með stóra og mikla bandsög og fletti bolum í henni sem ég framleiði síðan vörur úr. Ég nota svo rekavið til að kynda hjá mér íbúðarhúsið að hluta. Hugmyndin er að gera mun meira af því. Þar fyrir utan eru flestar girðingar á jörðinni gerðar með rekaviðarstaurum,“ segir Fellsbóndi að lokum. /sá



Snoturt og snyrtilegt hús til fataskipta fyrir þá sem vilja bregða sér í sjóinn við Fell í Finnafröi. Myndir / Reimar Sigurjónsson



Tungurétt er hundrað ára, elsta steinsteypta rétt landsins. Afmælisnefndin: F.v. Jón Bjarki Hjálmarsson, Tjörn, Atli Þór Friðriksson, Koti, Þórarinn Hjartarson frá Tjörn og Jón Þórarinnsson, Hnjúki. Mynd / Jóhann Snær Arnaldsson

Svarfaðardalur:

# Gangnamaðurinn hyltur

– Hundrað ára afmæli elstu steinsteyptu réttar landsins

Við Tungurétt í Svarfaðardal verður senn afhjúpaður minnisvarði gangnamannsins, hinn fyrsti á Íslandi.

Tungurétt er við mynni Skíðadals inn af Svarfaðardal og verður haldið upp á hundrað ára afmæli hennar með afhjúpun gangnamannsminnisvarðans, laugardaginn 26. ágúst. Jón Þórarinnsson á Hnjúki í Skíðadal segist hafa gengið með hugmyndina um slíkan minnisvarða í kollinum í hartnær tvo áratugi. Fyrir mörgum árum hafi bjarg verið fjarlægð úr vegstæði upp úr Skíðadalnum og sett í bakkvörn til að bægja Skíðadalsá frá. Bjargið hafi lokið sínu hlutverki í þeim efnum og verði nú undirstaða fyrir minnisvarðann. „Þetta er stór steinn, um 7 tonn að þyngd, dálítið eins og fjall í laginu,“ segir Jón. „Ofan á hann koma listaverk: nokkrar lausar kindur, gangnamaður með prik í hendi á eftir kindunum og hundur á eftir manningum, allt skrúfað ofan á steininn.“ Verkið er unnið úr ryðfrú stáli, af haggleikssmiðnum og listamaninum Jóhannesi Hafsteinssyni á Dalvík. Helstu styrktaraðilar verkefnisins eru Norðurorka Akureyri og Menningarsjóður Dalvíkurbyggðar.



Þegar Tungurétt var gerð upp fyrir áratug voru 100 ára gömlu steypu veggir dílkanna látnir halda sér til að varðveita söguna. Mynd / Jón Bjarki Hjálmarsson

Jón segist ekki hafa spurnir af að áður hafi verið reistur minnisvarði til heiðurs gangnamönnum, honum finnst þetta ekki ósvipað og minnisvarði sjómannsins, svo dæmi sé tekið, og alveg tímabært. „Með tilkomu minnisvarða gangnamanns eiga allir Íslendingar tilkall til minnisvarða þar sem helmingur Íslendinga á ættir sínar að rekja til sjómannastéttar og hinn helmingurinn til bændastéttar.“ Hann bætir við að minnisvarði gangnamannsins sé öllu gangnafólki til heiðurs, hvers kyns sem það sé.

Þótt Jón á Hnjúki sé upphafsmaður verkefnisins eru þeir fjórir sem standa að framkvæmdinni: auk Jóns þeir Atli Þór Friðriksson í Koti í Svarfaðardal, Þórarinn Hjartarson frá Tjörn í sömu sveit en brottfluttur og býr á Akureyri og Jón Bjarki Hjálmarsson á Tjörn.

## Elsta steinsteypta réttin

Tungurétt er elsta rétt á Íslandi sem steypd er úr steinsteypu, frá 1923. „Við endurbýggðum réttina árin 2010 til 2014, styrktum hana og steypum alla upp,“ segir Jón og bætir við að gömlu veggirnir frá 1923 sjáist þó í flestum dílkunum að innanverðu. „Við létum þá gömlu halda sér og steypum bara utan um þá á annan veginn þannig að hægt er að sjá mosagróna steypa veggi frá 1923 inni í réttinni. Þetta er í okkar huga merkilegt og við vildum gjarnan koma því á framfæri.“ Yfirsniður endurbótanna var Rúnar Búason, húsasmíðameistari á Dalvík.

Þegar afmælinu verður fagnað og minnisvarðinn afhjúpaður mun fólk safnast saman í réttinni og gleðjast. „Uppistaðan verður mikið til að allir gangnamenn taka þátt í söng,“ segir Jón. „Oddur Bjarni Þorkelsson, prestur á Möðruvöllum, verður með okkur, Þórarinn á Tjörn mun fara yfir sögu réttarinnar, við afhjúpum minnisvarðann og bjóðum svo í kaffi með gamla laginu, upp á fjórar hundrað ára gamlar brauðtegundir; kleinur og þess háttar.“

Í tengslum við afmælið stendur til að gefa út 120 bls. fræðslu- og menningarrit sem hefði að geyma sögu fortíðarinnar hvað varðar fjárréttir, smalakofa, stekki og kvíar frá fjallaskiladeildunum þremur

sem enn eru í óbreyttu formi eftir sameiningu þriggja sveitarfélaga fyrir rúmum 20 árum.

## Félag til að auðvelda göngur

Svarfaðardalur tilheyrir sveitarfélaginu Dalvíkurbyggð á Norðurlandi eystra. Þar er við lýði sérstakt gangnamannafélag sem sett var á laggirnar eftir að allt fé var skorið árið 1988 á öllum bæjum í Svarfaðardal og hjá hobbibændum á Dalvík. Þó hafi nú bæir í dalnum verið riðulausir, að sögn Jóns og voru menn síður en svo sáttrir við heildarniðurskurðinn á svæðinu. „1989 sáum við fram á að engar göngur yrðu en samt varð að smala svæðið. Þá stofnuðu menn félagið. Það komu ekki kindur á nálægt alla bæi aftur og æ erfiðara var að fá fólk í göngur,“ segir Jón og heldur áfram: „Þá var þetta félag stofnað og sér um göngur hér á svæðunum sem tilheyra sveitarfélaginu. Það er að segja afréttinni sem tilheyrir sveitarfélaginu. Þetta eru á bilinu 30-40 menn.“

Mér finnst svo mikils virði fyrir tilhögun á göngum að halda uppi gamla mátanum sem við höfum alist upp við, það er svo víða þar sem göngur eru ekkert orðnar göngur eins og þær voru. Það þykir hvorki sport né eftirsóknarvert að fara í göngur á sumum svæðum á landinu að því er maður heyrir. Hér er bara gamla hefðin enn við lýði, sem betur fer, og svóltið strangt tekið á því ef menn svíkjast um að fara í göngur. Ekki er beitt fésektum en þykir frekar niðurlægjandi heldur en hitt að fara ekki,“ segir hann.

Á árunum 1975-1985 var um 17.000 kindum smalað til rétta í Svarfaðardal en árið 2020 voru þær um 6.500 talsins. Stemningin í Tungurétt einkennist af hlátri, samsöng og taumlausri gleði, segir á upplýsingaskilti við réttina.

Ekki eru allar jarðir í dalnum setnar. Að sögn Jóns var gangnamannafélagið stofnað þegar bæir voru mikið orðnir setnir af eldra fólki og búskapur farinn að dragast saman. „Þá gat þetta fólk ekki farið í göngur og því var gangnamannafélagið líka hugsað til að auðvelda hlutina. Af þeim sem eru í félaginu er sjálfsgött um helmingur búsettur í þéttbýli; brottfluttur og tengdir,“ segir Jón að lokum. /sá

**Kubota**  
**M5**

LAUS TIL AFHENDINGAR

**ÞOR**  
Reykjavík og Akureyri Thor.is  
S 568-1513 og 568-1556



# Husqvarna®

HÁ verslun ehf tók við umboði  
Husqvarna byggingavörum  
á Íslandi þann 11. júní 2021.

- Steinsagir
- Kjarnaborvélar
- Jarðvegsþjoppur
- Sagarblöð
- Kjarnaborar

Þjónustuverkstæði  
og varahlutir



Husqvarna K970  
Sögunardýpt 15,5 cm



Husqvarna K770 14''  
Steinsög/Hellusög  
Sögunardýpt 12,5 cm



Husqvarna Trowel  
BG 245  
Slípivél, Vinnslubreidd 60 cm



Husqvarna LF75  
Jarðvegsþjappa  
97kg, 500 mm Plata



Husqvarna FS400  
LV gólfsög  
Sögunardýpt 16,2 cm



Husqvarna Rammer  
Hoppari LT6005  
230mm Plata, 69 kg



Husqvarna FS 500  
E rafmagns gólfsög  
Sögunardýpt 19 cm



Husqvarna DM230  
Kjarnaborvél  
150 mm Max



Husqvarna K4000  
Steinsög  
Sögunardýpt 12,5 cm



Husqvarna K3600  
Vökvasög  
Sögunardýpt 27 cm



Husqvarna K7000  
Ring  
Sögunardýpt 32,5 cm



Husqvarna K7000  
Pre Cut  
Sögunardýpt 14,5 cm



Víkurbær 4 - 203 Kópavogur  
Opð mán. - fös. kl. 8-17.  
S. 588-0028  
haverslun@haverslun.is  
haverslun.is

TM

Þjónusta TM er  
hugsuð fyrir þig

Með TM appinu getur þú tilkynnt tjón,  
fengið bætur greiddar og lokið kaskó-  
skoðun á bíl eða hjóli þegar þér hentar.



Sækja TM appið



# Í mörg horn að líta hjá garðyrkjubændum

– Farið um víðan völl í samtali við Axel Sæland, formann garðyrkjubænda

Pórdís Anna Gylfadóttir  
thordisannag@gmail.com



Málefni garðyrkjubænda eru fjölmörg og í mörg horn að líta. Axel Sæland, formaður garðyrkjubænda, fór um víðan völl í samtali við Bændablaðið um starfsemi og áherslur félagsins.

Nú í lok ágúst munu formenn og framkvæmdastjórn norrænu ylræktarsambandanna heimsækja garðyrkjubændur hérlendis.

„Garðyrkjubændur í ylrækt eiga í góðu samstarfi við kollega sína á Norðurlöndunum þar sem við hittumst árlega, í hverju landi fyrir sig, og í ár erum við í hlutverki gestgjafans. Helsta umræðuefni okkar verður að fræðast um hverslags samninga stjórnvöld hafa gert við greinina, hvaða ívilnanir eru í gangi og hvað er gert til að vernda innlenda framleiðslu í hverju landi fyrir sig.“ Axel segir fundina mikilvæga garðyrkjubændum til þess að miðla þekkingu manna á milli og að halda góðu samstarfi við garðyrkjubændur á Norðurlöndunum.

## Íslenskt grænmeti vinsæl vara

Axel segir að íslenskt grænmeti sé vinsæl vara hjá landsmönnum, vörurnar seljast vel í búðum landsins og neytendur vilji íslenska vöru. „Það er meiri eftirspurn heldur en framboð eftir íslensku grænmeti hérlendis og vonir standa til að geta annað eftirspurn markaðarins í framtíðinni. Við erum nálægt því að fullnægja eftirspurn eftir ákveðnum tegundum, t.d. gúrku og rófum og að mestu leyti eftirspurn eftir salati hérlendis. Töluvert vantar þó upp á til að annað eftirspurn eftir papríku, gulrótum, tómötum og jafnarberjum.“

Talið berst að stuðningi ríkisins við garðyrkjubændur en þau málefni hafa mikið verið rædd að undanförunu nú þegar seinni



Axel Sæland, formaður garðyrkjubænda, segir að íslenskt grænmeti sé vinsæl vara hjá landsmönnum, vörurnar seljast vel í búðum landsins og neytendur vilji íslenska vöru.

endurskoðun á búvörusamningum stendur yfir. Axel telur núverandi samninga garðyrkjubænda við ríkið ekki til þess fallna að hvetja til nýliðunar í greininni né til þess að auka framleiðslu. „Það hafa fáir nýliðar komið inn í greinina á síðustu árum, sem er miður því við viljum gera betur og við viljum geta annað eftirspurn markaðarins sem er svo sannarlega til staðar. Til að fólk sjái tækifæri í því að fara út í þessa starfsemi þá þarf að vera meiri fyrisjáanleiki í samningum við ríkið, en miðað við núverandi kerfi þá er hvatinn ekki til staðar.“

## Núverandi fyrirkomulag gengur ekki upp

Núverandi fyrirkomulag felur í sér að stuðningur ríkisins deilist jafnt á milli allra starfandi garðyrkjubænda. Ef bætt er við framleiðsluna eða nýir aðilar taka til starfa minnkar því hlutfallslega stuðningurinn við hvern og einn, sem gerir rekstrar-skilyrði erfiðari. Það samræmist ekki þeim áherslum sem stjórnvöld hafa talað fyrir, að auka innlenda grænmetisframleiðslu um allt að fjórðung. „Það skiptir okkur gríðarlega miklu máli að fá viðurkenningu stjórnvalda á því að núverandi fyrirkomulag gengur ekki upp. Garðyrkjubændur hafa óskað



Uppsæra á grænkáli.

Mynd / smh

eftir því að stuðningurinn verði í formi fastrar prósentu eða fastrar greiðslu á hvern hektara.“

Fyrri endurskoðun búvörusamninganna fór fram árið 2020 og þá var stuðningur aukinn um 200 milljónir. Atvinnugreinin svaraði því strax með byggingu á 13 þúsund fermetrum af gróðurhúsum og aukinni framleiðslu. Núverandi samningar gilda til ársins 2026, eftir það verður samið upp á nýtt.

## Kolefnisspor grænmetis reiknað

Þær breytingar sem eiga sér stað í heiminum í dag með yfirvofandi loftslagsvá og aukinni áherslu á umhverfissjónarmið er enn mikilvægara að framleiðendur skoði hvað þeir geti gert til að minnka kolefnisspor sitt og hvernig hægt sé

að draga úr losun CO<sub>2</sub>. Í því samhengi greinir Axel frá sameiginlegu verkefni garðyrkjubænda og Matis þar sem unnið er að því að reikna nákvæmlega út kolefnisspor ræktunar á íslensku grænmeti. „Þetta eru mikilvægar upplýsingar fyrir framtíðina, að ræktendur viti sitt kolefnisspor.“

Ég hef fulla trú á því að í framtíðinni munu reglugerðir kveða á um slíkar merkingar grænmetis.

Það sem stingur í stúf er að reglur kveða á um að ekki megi byrja að telja kolefnisspor fyrr en varan sé lent hérlendis, en við vitum að flutningur vörunnar er stór hluti kolefnissporsins – sem er talin í sínu heimalandi. Kolefnisspor erlendrar vöru telur því eingöngu frá Keflavíkurflugvelli til markaðar hérlendis.“ Axel leggur áherslu á að það verði að gera slíkt hið sama erlendis, það verði að finna

út kolefnisspor grænmetis sem ræktað er erlendis, til að sjá samanburðinn.

Hann greinir einnig frá því að ræktendur erlendis eru hugsi yfir því hvers vegna verið sé að framleiða svo mikið fyrir erlendan markað, því það mun koma að því að þeir þurfi að bregðast við því hversu mikið kolefnisspor þeir séu að skilja eftir sig.

## Umhverfisávinningur af aukinni framleiðslu innanlands

Axel telur það ljóst að það gæti falið í sér mikinn umhverfisávinning af aukinni framleiðslu innanlands.

Það sé hagstæðara að framleiða vöruna sem næst neytandanum og minnka þannig vöruflutninga sem skilji eftir sig stórt kolefnisspor auk þess að vinna gegn markmiðum um minni umhverfismengun.

Loftslagsvænn landbúnaður:

## Garðyrkjubændum boðin þátttaka

Garðyrkjubændum stendur nú þátttaka til boða í verkefninu Loftslagsvænn landbúnaður í fyrsta sinn.

Einungis er þó rými fyrir fimm grænmetisframleiðendur, fyrst um sinn. Auk garðyrkjubænda hefur verið auglýst eftir tíu búum í sauðfjárrækt og/eda nautgriparækt.

### Hluti af aðgerðaráætlun stjórnvalda

Rúm þrjú ár eru síðan verkefnið var sett af stað en það er hluti af aðgerðaráætlun stjórnvalda í loftslagsmálum. Verkefnið gengur í grundvallaratriðum út á að bændurnir geri aðgerðaráætlun fyrir búin um að draga úr losun gróðurhúsalofttegunda og auka kolefnisbindingu. Boðið er upp á heildstæða ráðgjöf, fræðslu og aðhald frá RML, Landgræðslunni og Skógræktinni – auk þess sem þátttökustyrkir eru í boði, styrkir til efnagreininga og þegar líður á verkefnið aðgerða- og árangurstengdar greiðslur. Verkefnið hefst í kringum mánaðamótin september/október 2023.

„Í raun verður þátttaka bænda með útiræktað grænmeti með svipuðu

sniði og þeirra sem stunda búfjárrækt vegna þess hve mikil áhersla er lögð á jarðræktina í verkefninu eins og það hefur verið,“ segir Borgar Páll Bragason hjá RML. „Að sjálfsögðu verða samt breyttar áherslur hjá þátttakendum með útiræktað grænmeti samanborið við þá sem stunda búfjárrækt“

Aðgerðaráætlanir garðyrkjubænda munu til dæmis örugglega hafa fleiri markmið sem tengjast því að nýta landið sem best og hámarka afurðir á hverja landeiningu á meðan sauðfjár- og nautgripabændur hafa meira horft til þess að nýta hvern grip sem best.

Við finnum fyrir miklum áhuga á verkefninu og ég reikna með að það haldi áfram með svipuðu sniði en við höfum ekki tryggt fjármagn því það náðist ekki að klára þau mál fyrir sumarfrí en ég reikna með að það verði klárað á næstu vikum.

Að sögn Borgars eru nú 21 bú sem komu inn á forsendum sauðfjárræktar og 23 á forsendum nautgriparæktar. Mörg þessara búa séu þó með blandaðan búskap. Hann segir að það kunni einnig að verða hjá þeim sem koma inn á forsendum útiræktaðs grænmetis, að vera í blönduðum búskap.

/smh



**BYKO**  
GERUM ÞETTA SAMAN

## STÖÐLUÐ STÁLGRINDARHÚS

Stærðir: 80m<sup>2</sup>, 150m<sup>2</sup>, 250m<sup>2</sup> og 350m<sup>2</sup>

Stálgrindin er heitgalvaniseruð og er sérsníðuð fyrir íslenskar aðstæður. Húsin standast mestu snjó- og vindálagsskröfur sem gerðar eru í byggð á Íslandi og henta því sem geymslu- og vélaskemmur í öllum landshlutum. Húsunum fylgja allar nauðsynlegar teikningar til að fá byggingarleyfi ásamt teikningum af grunni og vinnuteikningum.

Hafðu samband: bondi@byko.is





# GIANT®

NÝTT FRÁ GIANT!

## G2700E Rafmagnsliðléttingur

Heil fjölskylda af liðléttingum!

Giant G2700E er áhugaverður kostur fyrir þá sem vilja taka þátt í orkuskiptum og ekki síður að fá öflugan liðlétting sem hefur mikla lyftigetu og er um leið mengunarfrír og nánast hljóðlaus.

Tveir aðskildir rafmótorar; 7 kW rafmótor fyrir akstursdrif og 12 kW rafmótor fyrir vinnu-vökvakerfið.

Þrjár hraðastillingar; ECO stillingu þá er hámarkshraði 5km/klst - Millihraði (Skjaldbaka) þá er hámarkshraði 12 km/klst. Efsta stilling (Héri) þá er hámarkshraði 18 km/klst.

- Rafhlaða: LFP battery (Lithium iron phosphate), 20,0 kW /390 Ah / 48V (375 kg)
- Hleðsla í vél: Charger (on board) + external charger connection, 390/520Ah / 60A
- Hámarkslyftigeta: 2.100 kg.
- Lyftihæð: 2.965 mm



📍 Gunnbjarnarholti, 804 Selfossi  
☎ 480 5600

📍 Kaupvangi 10, 700 Egilsstöðum  
☎ 480 5610

🌐 [www.landstolpi.is](http://www.landstolpi.is)  
✉ [landstolpi@landstolpi.is](mailto:landstolpi@landstolpi.is)

## Gæða girðingarefni á góðu verði

- frá stærsta girðingarframleiðenda Bretlands



H. HAUSSON EHF.

**5 strengja túnnet**  
100m rúlla



Verð kr. 14.900 með vsk.

**Motto gaddavír**  
200m rúlla



Verð kr. 4.500 með vsk.

**Girðingastaurar**  
70x1800mm



Verð kr. 680 með vsk.

**6 strengja túnnet**  
100m rúlla



Verð kr. 17.500 með vsk.

**lowa gaddavír**  
200m rúlla



Verð kr. 9.100 með vsk.

**Panvír**  
625m rúlla



Verð kr. 11.900 með vsk.



## Börnin í Þykkvabæ taka málin í sínar hendur

Íbúar í Þykkvabæ í Rangárþingi ytra eru orðnir langþeyttir á hraðakstri í gegnum þorpið og vilja fá hraðahindrun til að hægja á umferðinni.

Börnin í þorpinu hafa meðal annars tekið málið í sínar hendur og standa með skilti þar sem hraðast er ekið og biðja öukumenn að hægja á sér.

### Umferðin alltaf að aukast

„Það er ekið talsvert hratt í gegnum þorpið og umferð er alltaf að aukast. Það er mun meiri umferð hér í gegn yfir sumartímum enda er hér frábært tjaldstaði og hótél. Margir hægja á sér en það eru nokkrir sem keyra allt of hratt miðað við aðstæður,“ segir Karen Eva Sigurðardóttir, íbúi í Þykkvabæ. Hún segir að það sé búið að senda inn erindi til Rangárþings ytra og óska eftir hraðahindrun en ekkert hafi gerst enn í málinu. „Vonandi fáum við hraðahindrun sem fyrst eða kannski bara gangstétt. Það er óþægilegt að vita af börnum sínum úti í garði við veg þar sem umferð er hröð. Við foreldramir teljum þetta skipta miklu máli og höfum áhyggjur af þessu.



Rúnar Atli, 6 ára sonur Karenar Evu, er eitt barnanna í Þykkvabæ sem hafa staðið með þessu skilti í sumar þar sem hraðast er ekið í þorpinu. Ökumenn hægja strax á sér þegar þeir sjá skiltin. Mynd / Aðsend

Við vonum að það verði ekki hér slys á fólki sem mun ýta þessum framkvæmdum af stað,“ bætir Karen Eva við. /MHH

## Nýtt vísinda- og nýsköpunarráð

Skipað hefur verið nýtt vísinda- og nýsköpunarráð í samræmi við lög sem tóku gildi nú í vor.

Markmið laganna er, skv. tilkynningu á vef Stjórnarráðsins, að efla stefnumótun og samhæfingu á sviði vísinda, tækniþróunar og nýsköpunar hér á landi svo að styrkja megi íslenskt þekkingarsamfélag og auka samkeppnishæfni íslensks atvinnulífs. Katrín Jakobsdóttir forsætisráðherra skipaði í sumar fulltrúa í ráðið til næstu fjögurra ára. Hlutverk þess er einkum að veita ráðgjöf um stefnumótun á sviði

vísinda, tækniþróunar og nýsköpunar, sérstaklega gagnvart mikilvægum samfélagslegum áskorunum.

Einnig að fjalla um framtíðarsýn og stefnu stjórnvalda og setja fram rökstuddar tillögur að umbótum með tilvísun í alþjóðlega þróun á sviði vísinda, tækniþróunar og nýsköpunar, ásamt því að stuðla að upplýstri og gagnrýnni umræðu um vísindi, tækni og nýsköpun, stöðu greinanna og mikilvægi fyrir íslenskt samfélag.

Formaður ráðsins er Freysteinn Sigmundsson, jarðeðlisfræðingur við Háskóla Íslands. /sá



Hildur Leonardsdóttir og Brynja Hlíf Þorsteinsdóttir fengu hugmyndina að gerð húðvaranna í fæðingarorlofi. Þær hafa nú hlotið styrk frá Matvælasjóði til að koma vörum á markað. Mynd / Aðsend

### Nýsköpun:

## Nautatólg í húðvörur

Fyrir í sumar úthlutaði matvælaráðherra 577 milljónum úr Matvælasjóði. Styrkt voru 53 verkefni en alls bærust 177 umsóknir til sjóðsins.

Þær Hildur Leonardsdóttir og Brynja Hlíf Þorsteinsdóttir hlutu þriggja milljóna króna styrk til þess að undirbúa og framleiða íslenskar og eiturefnalaugar húðvörur gerðar úr nautatólg.

Bændablaðið ræddi við Hildi um þessa nýjung. „Hugmyndin kviknaði þegar við, ég og Brynja Hlíf, vorum saman í fæðingarorlofi. Við höfðum rætt það að gaman væri að þróa hugmynd að verkefni sem við gætum unnið að saman. Þar sem við aðhyllumst báðar heilnæman og eiturefnalausar lífstíl reikaði hugurinn fljótlega í þá átt. Við komumst að því að nautatólginn er magnað hráefni þar sem hún hefur svipaða fitusýru samsetningu og mannhúðin, rík af A-vítamíni og sterínsýru, sem algengt er að bætt sé út í aðrar húðvörur, en í nautatólginni er þetta náttúrulega til staðar.

Við upphaf verkefnisins höfðum við samband við B. Jensen og Norðlenska og samtals eru þessi fyrirtæki að farga um 100 tonnum á ári af nautafitu. Við veltum því fyrir okkur hvort að það væri hægt



Nautatólginn er eina innihaldsefnið í húðvörum sem bera heitið Griðungur. Vonir standa til að vörurnar verði komnar á markað á næsta ári.

að gera eitthvað sniðugt við þetta hráefni og úr varð að þróa krem úr nautatólg,“ segir Hildur.

### Íslenskar og eiturefnalaugar

Þær fá innanmör hjá B. Jensen og vinna svo fituna sjálfar þar til hún er nýtanleg í húðvörur. „Við skerum fituna smátt og bræðum með vatni og salti. Því næst er hún síuð og þennan leik endurtökum við öllu vatni og óhrainindum í burtu.

Að lokum fáum við hreina tólg sem hægt er að nýta í húðvörur. Nautatólginn er eiturefnalaus en það var okkur mikilvægt að búa til eiturefnalaugar vörur sem við gætum

með góðri samvisku borið á börnin okkar og okkur sjálfar,“ segir Hildur.

Aðspurð segir Hildur að stefnan sé að búa til og framleiða hreint krem úr nautatólginni, krem með aðeins einu innihaldsefni. „Í dag höfum við útbúið frumgerð af kremi úr hreinni nautatólg og erum að vinna í að bæta framleiðsluferlið, gera það betra og eins finna út hvernig við getum gert meira í einu.“ Þær stöllum hafa einnig hug á því að prófa sig áfram og fram undan sé framleiðsla á fleiri kremum, sápum og fitu í matargerð, jafnvel að blanda olíum og jurtum við nautatólgina.

### Vörurnar bera heitið Griðungur

Vörurnar eru hannaðar og þróaðar undir nafninu Griðungur og vinna þær að undirbúningi varanna heiman frá sér en þær eru báðar búsettar á Akureyri. Nýlega hlutu þær styrk frá Matvælasjóði en áður hafa þær einnig hlotið styrki frá uppbyggingasjóði SSNE (samtök sveitarfélaga og atvinnuþróunar á Norðurland eystra) og úr sjóði frá atvinnumálum kvenna. Hildur segir vonir standa til að fyrstu vörurnar verði komnar á markað á næsta ári.

Þær halda úti samfélagsmiðlum þar sem hægt er að fylgjast með gangi mála, instagram @gridungur. /þag

## Kæli- og frystiklefar í öllum stærðum og gerðum

Margar gerðir af vélbúnaði fyrir kæli- og frystiklefa

Mikið úrval af hillum



Járnháls 2 - 110 Reykjavík  
Sími 440 - 1800  
www.kaelitaekni.is

Kælitækni er leiðandi í sölu og uppsetningu á kerfum með náttúrulegum kælimiðlum



### Menntun:

## Íslensku gefinn séns á Vestfjörðum

Gefum íslensku séns er heiti átaks sem hefur verið í gangi á Vestfjörðum í sumar.

Markmið verkefnisins er að stuðla að vitundarvakningu um íslensku sem annað mál og ná sem víðast um Vestfirði. Að því standa t.a.m. Háskólasetur Vestfjarða, Fræðslumiðstöð Vestfjarða, Súðavíkurreppur og Ísafjarðarbær.

### Aukinn sýnileiki íslenskunnar

Ólafur Guðsteinn Kristjánsson er umsjónarmaður íslenskunámskeiða Háskólasets Vestfjarða. Hann segir ýmsa viðburði tileinkaða átakinu hafa verið í sumar, auk námskeiða. „Allt til þess að auka tækifæri fólks, innflytjenda, til að æfa sig í notkun tungumálsins og vekja móðurmálshafa til vitundar, sem er meginmarkmiðið, um hvað máltileinkun felur í sér.

Aukaafurð er aukinn sýnileiki íslenskunnar í enskuvæddum heimi,“ segir Ólafur. „Einstaklega skemmtileg er hin svokallaða hrað-íslenska sem lýtur sömu lögmálum



Viðburður sem lýtur sömu lögmálum og „speed-dating“ nema bara til að tala íslensku. Mynd / Háskólasetur Vestfjarða

og „speed-dating“ nema augnamiðið er ekki að ná sér í maka heldur æfa sig í íslensku.“

Sjónum hefur einnig verið beint að börnum sem hafa annað móðurmál en íslensku og var til dæmis í byrjun ágúst námskeið á Ísafirði tileinkað þeim, undir nafninu Tungumálatöfrar.

Gefum íslensku séns-átakið á Vestfjörðum stendur hið minnsta til miðs nóvember og er vonast til að Hólmavík stökkvi einnig á vagninn, að sögn Ólafs. /sá



# VINNUPALLAR

- ÖRUGGAR LAUSNIR -



Sjáumst á lőnađarsýningunni í Laugardalshöll  
dagana 31. ágúst - 2. september

Vinnupallar ehf. - Vagnhöfða 7 - s. 787 9933 - vpallar@vpallar.is - www.vpallar.is

# Garðyrkja

## Heildarlausnir fyrir garðyrkjuna



Allt frá  
fræjum til  
afurða

Frjó umbúðasalan, hluti af Samhentum síðan 2016

Suðurhraun 4a, 210 Garðabæ, 5758000  
www.samhentir.is sala@samhentir.is



## Samhentir



Nytjar landsins:

# Ber & sveppir á hvern bæ

Sigrún Pétursdóttir  
sigrunpeturs@bondi.is



Nú er sá tími að hægt er að hefja tínslu sveppa og berja hérlendis. Berjasælt hefur verið helst á Austur- og Norðausturlandi, en fregnir af sveppum berast hins vegar víðs vegar af landinu og vart seinna vænna en grípa tækifærið.

Telja leikmenn best að ætla sér dag í sveppamó er rignt hefur 2–3dögum áður en sveppamósdaginn sjálfan þarf að haldast þurr.

Gott er að kynna sér vel útlit sveppanna áður en haldið er af stað og fyrir nýgræðinga er ágætt að ætla sér að tína eina til tvær tegundir sveppa sem eru hvað auðþekktanlegastir.

## Þeir allra heitustu

Vinsælir íslenskir matsveppir sem finnast víða eru lerkisveppur og kúalubbi, en algildir eru einnig kóngssveppir og furusveppir. Kóngssveppir eru vinsælir matsveppir og má gjarnan finna í greniskógum þar sem gömul og stór tré ráða ríkjum. Furusveppina, sem þykja góðir, má finna víða um land, oft nálægt byggð, en fjarlægja þarf himnuna af hatti sveppanna áður en þeirra er neytt.



Kóngssveppir, lerkisveppir og kantarellur, ferskir og finir matsveppir!

Svo eru það kantarellsveppirnir sem þykja mikið hnossgæti en oftast en ekki vel faldir og þannig fágætari en aðrar tegundir. Það er því keppst um fund þessarar tegundar og þeir sem vel þekkja til kantarellslóða segja helst ekki frá. Vesturland og Vestfirðir hafa þó komið þarna sterkt inn skv. ónafngreindum upplýsingum. Siglu- og Ólafsfjörður svosum líka. Allavega, þeir sem eru svo heppnir að reka augun í eitthvað gult, td. hálfhulið mosa, mega búast við því að ef um kantarellsvepp er að ræða megi jafnan finna þar heila hjörð.

Unga sveppi skal velja til tínslu fremur en eldri, þá helst vegna skemmda eða ágangs skordýra og maðka.

Segir Guðríður Gyða Eyjólfsson, einn helsti sveppafræðingur landsins frá því að smá æfingar sé þörf er kemur að því að meta ferskleika sveppanna. Gæðin séu misjöfn eftir tegundum. Má þar nefna lerkisvepp sem verður ónýtur mun fyrir en furusveppur – og svo hafi sveppamýi fjölgað allverulega síðan 2017. Mýið sé t.a.m. hrifði af ungum lerkisveppum, en þeir sem hafa orðið fyrir ágangi mýsins bera nú rauðleitt pípulag fremur en gult.

Svo er gott að hafa í huga að meðan eldri sveppir gegna því hlutverki að sjá um fjölgun tegundarinnar má gjarnan hafa

augun hjá sér því oft er um yngri sveppi að ræða í nágreininu.

Gæta skal þess að forðast sveppatínslu á umferðareyjum eins og oft hefur þótt vinsælt ... en þá helst vegna þeirra áhrifa sem útblástur bifreiða hefur á þá.

## Hafið bak við eyrað

Gott er að hafa sér til handargagns einhvers konar upplýsingarit eða myndabók um helstu sveppategundir til að glöggva sig á. Körfu, lítinn kassa eða annað ílát sem loftar um – ekki plast – til þess að geyma sveppina í, gjarnan bursta og lítinn beittan hníf.

(Svokallaðan sveppahníf má versla víða og hefur þá gjarnan áfatan bursta.) Þó eru þeir sem kjósa fremur að snúa sveppina lausa úr jörðunni og er það hið ágætasta mál.



Krækiber eru til margs nýt.



Myndir / wikipedia.com



Berjatínsla bönnuð – úr dagblaðinu Degi þann 18. ágúst 1954. Mynd / timarit.is

Best er að hreinsa þá strax eftir bestu getu, skera skemmdir í burtu, jafnvel í tvennt ef stendur til að þurrka þá – og gæta þess að þeir séu ekki maðkaðir. Talið er óráðlegt að geyma ferska sveppi lengur en sólarhring eftir tínslu og þeir þá annaðhvort þurrkaðir eða frystir.

Ef þurrka á sveppina skal sneiða þá niður og setja á grind eða annan stað sem loftar um þá – ganga svo úr skugga um að þeir séu stökkir af þurrki áður en þeir eru settir í loftþétt ílát. Fyrir neyslu eða matreiðslu skal svo leggja þá í nokkurra klukkustunda bleyti áður, svo bragðgæðin fái að njóta sín sem best.

Þá sveppi sem ætlað er að frysta skal skera í bita er heim er komið, og hita á pönnu við vagan hita. Þá eru þeir látnir kólna að fullu, frystir að því loknu og geta þannig haldið gæðum sínum íarga mánuði.

## Ber er hver að baki ...

Neysla berja hérlendis hefur alla tíð verið búþót og hefst almenn berjatínsla jafnan síðustu vikuna í ágúst. Berin eru stúf full af vítamínum og andoxunarefnum og því um að gera að bregða sér í berjamó þessa dagana.

Sultur, hlaup, saft og vín er allt eitthvað sem við getum notið þess að gæða okkur á og má með einföldu móti útbúa úr þessum nytjum landsins þó einfaldast sé auðvitað að borða þau bara með rjóma og sykri. Berjasæði eru víða í dölum og við hraun og á meðan tínsla berja skipti suma meira máli en aðra má ekki gleyma því að útiveran er ekki síður gefandi en kílóatala berjanna. Gott nesti er nauðsynlegt og heitur drykkur, auk auðvitað íláts fyrir berin og berjatínsla

## Ber allt árið?

Um miðja síðustu öld var ágangur svo mikill að landeigendur tóku til þess bragðs að banna berjatínslu á jörðum sínum og mátti m.a. sjá tilkynningar þess efnis í dagblöðum landsins.

Berjatínsla og þau hlunnindi sem henni fylgdu voru vinsælt málefni enda um nytjajurt að ræða sem gaf til heimilisins. Þótti bókin (Grænmeti) ber allt árið eftir Helgu Sigurðardóttur sem útgefin var um þessar mundir afar vinsæl, en þar fengust leiðbeiningar um hvernig húsfreyjurnar gætu sem best nýtt berin við heimilishaldið. Gárungar þess tíma gátu auðvitað ekki stillt sig enda bauð titillinn upp á endalaus útrúninga, svona sérstaklega af því að bókin var víst í daglegu tali kölluð „Ber allt árið“.

Telja flestir að útlit sé fyrir ágætis berjasprettu en Sveinn Rúnar Hauks-son, læknir og einn helsti berjatínslu-sérfræðingur þjóðarinnar spáir því að helst leiti hugurinn austur er kemur að því að ætla sér í berjamó. Mælir hann þá sérstaklega með að fara nálægt Mýrdalssandi og Kirkjubæjarklaustri en svo séu bláber nú ævinlega hægt að finna í Eyjafirðinum.

## Frumvarp vegna áfengisлага

Á meðan aðaluppistaða sultu, hlaups og safts er ber og sykur, vatn og hleypiefni kannski, er víngerð krækiberja ekki mikið flóknari. Atvinnumenn mæla með að merja

berin og hafa þau í sykri eða hunangi, vatni og geri í rúma viku ... en rétt er að taka fram að framleiðsla á áfengi til einkaneyslu er ekki litin hýru auga af yfirvöldum.

Fyrir áhugasama er rétt að benda á að nú í ár var lagt fram eftirfarandi frumvarp til breytinga á áfengis-lögum (heimabruggun). Er það svohljóðandi:

„Lagðar eru til breytingar á áfengislögum þannig að heimilt verði að framleiða áfengi til einkaneyslu með ákveðnum takmörkunum.“  
Kemur fram í frumvarpinu að á undanförunum árum hafi orðið til rík menning heimabrugunar; „Almenningur virðist oftast en ekki lítt upplýstur um að heimabruggun áfengis til einkaneyslu feli í sér refsiverðan verknað, sem bendir til þess að réttarvitund almennings kunnir að vera á skjön við hið lögfesta og fortaklausa bann í 4. gr. áfengisлага. Með vísan til framangreinds er talið tímabært að aflétta banni við framleiðslu áfengis til einkaneyslu og heimila slíka framleiðslu upp að ákveðnu marki.“

En niðurstaða frumvarpsins er í vinnslu og því sjálfsagt affarasælast að sleppa öllum hugmyndum að berjavini og bjóða lesendum upp á uppskrift að góðu og gildu kræki- og bláberjahlaupi eftir meistaran Albert Eiríksson.

Heldur Albert úti uppskrifta- og upplýsingavefsíðunni vinsælu, [www.alberteldar.is](http://www.alberteldar.is). Þar er að finna ógrýnni uppskrifta sem kila bragðlaukana auk almennra upplýsinga er varða meðal annars háttvísi við matarborðið.

## Krækiberja- og bláberjahlaup (a la Albert)

1,5 l berjasaft  
700 g sykur  
1/3 tsk. salt  
2 kanelstangir  
1-2 msk. negull (gjarnan í lítinn taupoka sem bundið er fyrir)  
2 vanillustangir eða  
2 msk. vanillu-extrakt  
1 poki Melatín hleypir (blár)

Saft, sykur, salt og krydd sett í pott og hitað saman. Þegar suðan kemur upp, er hleypinum stráð út í og þeytt um leið með píski. Látið bullsjóða í eina mínútu og þeytið áfram með pískinum.

Hellt í tandurhreina könnu og hellt úr henni í krakkur sem hafa verið soðnar og hafa beðið rólegar í vaskinum eftir innihaldinu. Lokað strax og kælt.

.....  
Ef bláber og krækiber kremjið þið og komið þeim saman í pott með kanel og negul og vanillu við, þá verður það hollt og flott.  
Það eykur á jólanna fegurð og frið að fá sér í munninn gott.  
.....

Páll Bergþórsson

Gaman er að segja frá því að Páll Bergþórsson, hinn ástsæli veðurfræðingur okkar Íslendinga og tengdafaðir Eiríks, samdi ljóð í tilefni tilvistar hlaupsins og mega lesendur því vera vissir um að þarna sé um afbragðs gott hlaup að ræða.

Í GÆSAVEIÐINA

Benelli SAVAGE ARMS BERETTA FRANCHI

	Nýja Benelli M2 <b>kr 305.000</b>
	Savage Stevens 320 Field Grade pumpa <b>kr 64.900</b>
	Beretta A400 Xtreme Plus Max 5 <b>kr. 428.000</b>
	Benelli Montefeltro MAX-5 12 Gauge <b>kr. 199.000</b>
	Franchi Affinity 3 Elite Bronze <b>kr.196,900</b>
	Bettinsoli Xtrail S Tvihleypa 12 GA <b>kr.198,000</b>

Sérverslun veiðimannsins - Laugavegi 178 - sími: 551 - 6770 - [www.vesturröst.is](http://www.vesturröst.is)



## Betri lausnir fyrir bændur

### Stæðuyfirbreiðslur fyrir steyptar stæður

Silage safe stæðurnar hafa verið í notkun á Íslandi síðustu ár og hafa staðið af sér allskyns veðurfar.

#### Helstu eiginleikar:

- Einfaldar og þægilegar við frágang, engin dekk
- Snyrtilegt eftir að stæða er lokuð
- Heilbriggt gras og engar skemmdir á fóðri
- Þægindi í gjöfum
- Stæðan kemur í nokkrum 2m breiðum renningum sem þú tekur af við gjöf
- Margfalt léttari frágangur en á hefðbundnum stæðum sem notast við dekk eða sandpoka



### Mykjulón

Við bjóðum upp á mykjulón frá D.L plastic sem eru leiðandi í framleiðslu á mykjulónum, mykjutönkum og fiskeldistönkum í Evrópu

#### Verð á mykjulónum:

- 1000 m<sup>3</sup> - 2.200.000 kr,-
- 2000 m<sup>3</sup> - 3.300.000 kr,-
- 2500 m<sup>3</sup> - 3.600.000 kr,-
- 3000 m<sup>3</sup> - 4.300.000 kr,-
- 3500 m<sup>3</sup> - 4.500.000 kr,-
- 4000 m<sup>3</sup> - 5.000.000 kr,-

Verð án vsk og m.v. gengi EUR 145  
2ja ára ábyrgð er á lónunum  
Við uppsetningu á lónum kemur maður frá D.L. plastic sem sér um skipulag og stýrir ferlinu.

Getum einnig útvegað hrætur í lónið og gert teikningar og tilboð í jarðvinnu.

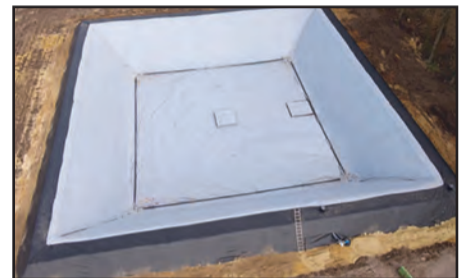

#### Fyrir nánari upplýsingar hafið samband við:

Guðmund Karl Eiríksson, Sölustjóra - Sími: 848 -1468  
gudmundur@eco-garden.is

## Ráðgjafi á rekstrarvörusviði fyrir matvælaíðnað

Stórkaup óska eftir að ráða söludrifinn ráðgjafa inn á rekstrarvörusvið fyrir matvælaíðnað. Um er að ræða lifandi og fjölbreytt starf í skemmtilegu og ört vaxandi vinnuumhverfi.

#### Helstu verkefni

- Ráðgjöf og sala á hreinsiefnum, búnaði og öðrum rekstrarvörum fyrir matvælaíðnað
- Söluheimsóknir og samskipti við viðskiptavinum
- Tilboðsgerð, samningagerð og eftirfylgni
- Ráðgjöf um þríf í matvælavinnslum og uppsetning þrifaáætlana
- Þrifaúttektir og mælingar hjá matvælavinnslum
- Skipulagning þrifaámskeiða fyrir starfsfólk matvælafyrirtækja
- Starfið felur í sér ferðalög um landið með heimsóknum í matvælafyrirtæki og úttektum sem geta farið fram utan venjulegs skrifstofutíma

#### Menntun og hæfniskröfur

- Starfsreynsla og/eða menntun á sviði matvæla, s.s. fisktækni, kjötið, mjólkurfræði eða sambærilegt sem nýtist í starfi
- Reynsla af sölustarfi er mikill kostur
- Góð íslensku- og enskukunnátta. Kunnátta í öðru Norðurlandamáli er kostur
- Grunnþekking á örverufræði og efnafræði hreinsiefna er kostur
- Skipulögð vinnubrögð, frumkvæði og sjálfstæði í starfi
- Framúrskarandi samskipta- og samstarfshæfni

## STÓRKAUP |

Stórkaup er heildverslun sem þjónar stórnotendum með aðföng á breiðum grunni þar sem leiðarljósinn eru hagkvæmni, nútímalegt þjónustustig og einfalt skipulag sölu og dreifingar. Helstu viðskiptavinir eru m.a. framleiðendur, sjávarútvegur, rekstraraðilar, veitingageirinn og heilbrigðisstofnanir. Helstu vöruflokkar Stórkaups eru ýmsar rekstrarvörur, hreinlætisvörur og heilbrigðis rekstrarvörur. Hjá Stórkaup starfar samhentur hópur með mikla reynslu og sérfræðiþekkingu á sínu sviði.



Sótt er um starfið á [hagvangur.is](http://hagvangur.is)

Umsóknarfrestur er til og með **1. september nk.**

Nánari upplýsingar veitir Hallveig Hafstað Haraldsdóttir, [hallveig@hagvangur.is](mailto:hallveig@hagvangur.is).



# Kornbændur tala fyrir tryggingakerfi

**Pórdís Anna Gylfadóttir**  
thordisannag@gmail.com



Íslensk stjórnvöld hafa lýst yfir vilja til að efla kornrækt verulega með allt að tveggja milljarða innspýtingu í atvinnugreinina á næstu fjórum árum.

Markmiðið er að auka fæðuöryggi og sjálfbærni ásamt því að efla fjölbreytileika íslensks landbúnaðar. Með því að rækta hér korn sem innlendir markaður þarfnast má draga verulega úr umhverfismengun sem hlýst af innflutningi korns. Hérlandis er þekking, tækni, land og mannaúður til staðar til kornræktunar en fjölmargar áskoranir mæta kornbændum hérlandis þar sem veður kemur sífellt á óvart. Kornbændur hafa hins vegar talað fyrir því að stuðningskerfi landbúnaðarins þurfi að breytast til að gera það hvetjandi að rækta korn á Íslandi. Bændur norðan og sunnan heiða voru teknir tali og forvitnast um fyrirhugaða kornuppskeru.

## Uppskeran ásættanleg

Björgvin Þór Harðarson, bóndi í Laxárdal í Skeiða- og Gnúpverjahreppi, telur að kornuppskera verði ásættanleg en sáð var í um 300 hektara. „Hér var hafist handa við að setja niður korn 7. maí og kláraðist það um 3. júní, ekki var hægt að sá alla daga vegna veðurs. Hingað til hefur meðaluppskera verið um 3,2–3,5 tonn/ha en ég reikna með um 3 tonn/ha í ár, sem er aðeins undir meðallagi og ástæðan er blautur og kaldur maímánuður.“

Björgvin rættar aðallega bygg en einnig hveiti og neþju. „Byggið lítur ágætlega út, blómgun er liðin og kornið búið að fylla sig þó nokkuð. Þrátt fyrir leiðinlegt vor þá hefur kornið tekið vel við sér í sólinni í júlí og ágúst og lítur nú ágætlega út.“ Hins vegar drapst hveitið sem sett var niður í fyrra



Björgvin Þór Harðarson, bóndi í Laxárdal í Skeiða- og Gnúpverjahreppi, telur að kornuppskera verði ásættanleg og reiknar með 3 tonn/ha.

Mynd / Aðsend

að miklu leyti í kuldátíðinni í mars. „Þegar það var ljóst að það tæki ekki við sér í vor þá ákváðum við að ísá

byggji í hveitið og fáum þá blandaða uppskeru af byggi og hveiti. Það hentar vel til fóðrunar svína. Við

höfum ekki gert þetta áður en þekktist víða erlendis.“ Hvað varðar neþjuna sem sett var niður segir Björgvin það enn spurningarmerki hvort hún nái að þroska frá en telur góðar líkur á því.

## Tvíþætt tryggingakerfi

Aðspurður um skoðun sína á tryggingakerfi fyrir kornbændur segir Björgvin að slíkt kerfi vanti hérlandis og mætti helst vera tvíþætt. „Í mínum huga mætti slíkt tryggingakerfi vera tvíþætt. Annars vegar að hægt væri að tryggja sig fyrir skakkaföllum sem erfitt er að hafa stjórn á, ófyrirséðum áföllum, en það gæti þó orðið dýrt að tryggja sig 100%. Þetta væri í raun trygging sem gæti komið í veg fyrir að menn færu í þrot ef illa gengi. Hins vegar að útbúa kerfi sem gerir bændum kleift að byggja upp sinn rekstur til að hámarka ræktunarmöguleika almennt. Það er ýmislegt hægt að gera, t.d. að útbúa skjólbelti við kornakra og úða kornið með efnum til að takast á við frostið.“

Björgvin segir að hérlandis sé ágæt aðstaða til þess að rækta korn. „Við höfum land og vatn til ræktunar á korni en takmarkandi þáttur hérlandis er hitastigið. Við þurfum því að auka þekkingu okkar og búa okkur til aðstöðu sem mun auka ræktunaröryggi okkar og nýta til þess þau töl og tæki sem til eru.“ segir Björgvin að lokum.

## Næturfrost í ágúst

Í byrjun ágúst urðu kornbændur norðan heiða fyrir því áfalli að næturfrost varð á nokkrum stöðum í Skagafirði. Ef hitastig fer undir frostmark er hætta á að



Tvo milljarða á að setja í kornrækt á næstu fjórum árum.

Mynd / smh

kornþroski stöðvist og þar með eyðileggist uppskeran að stórum hluta. Bessi Freyr Vésteinsson, bóndi í Hofstaðaseli í Skagafirði, sagði að eftir skoðun ráðunautar RML að talið væri að kornið hefði ekki frosið til skaða. Kornakrarnir eru staðsettir í Vallhólma, stutt frá Varmahlíð, á láglandi. Bessi, sem hefur ræktað korn í um 20 ár með hléum, segir það hafa ýmsa kosti og galla að rækta korn á láglandi. Kostirnir eru að láglandi er hentugra til ræktunar heldur en hlíðarnar. Það sé auðræktanlegra og aðgengilegra land, steinalaust og flatt. Gallarnir eru hins vegar að láglandið er útsettara fyrir frosti.

**BYKO**  
GERUM ÞETTA SAMAN

VELKOMIN  
Í BYKO  
BREIDD

VERSUN	TIMBUR
2-18-00	2-18
9-18	9-15
10-17	LOKAB

**299.595**  
Vnr. 79290210

**KERRA MEÐ HÁUM  
GAFLI - 2750X1500**

Leyfileg heildarþyngd 750kg.



www.byko.is





Bessi Freyr Vésteinsson, bóndi í Hofsstaðaseli í Skagafirði, segir þroska kornsins vera seinna á ferðinni en venjulega og nú vanti hlýja og sólríka daga til að ná upp þroska.

Mymd / Aðsend

#### Kornið enn grænt

Bessi segir að kornið hafi verið sett niður um mánaðamótin apríl/maí en klaki og bleyta í jörðu hafi tafið fyrir niðurstetningu en þó hafi náðst að setja kornið niður að stærstum hluta fyrir rigningarnar í maí. „Þroski kornsins er seinna á ferðinni en venjulega, kornið er enn grænt núna seinnihlutann í ágúst, en ætti að vera að byrja að þroskast og gulna. Fyllingin er misjöfn. Við þurfum hlýjar og góðar næstu vikur til að ná betri þroska en veðurfarir hefufur ekki verið okkur hliðhollt hingað til. Útlitið er því ekki bjart, þó svo að kornið hafi ekki frosið til skaða, þá er ekki mikill þroski né fylling.“

Bessi, sem er með umfangsmikla nautgriparækt, getur samt sem áður nýtt hluta af korninu sem viðhaldsfóður. „Ég mun slá og rulla hluta af korninu, það sem styst er komið í þroska, og nýta það sem viðhaldsfóður fyrir holdakýr. Það er það eina sem hægt er að gera í stöðunni, það verður mjög létt og lélegt fóður, meira trénsfóður, en hægt er að blanda því saman við annað fóður. Ég mun reyna að bíða með að þreskja skárra hlutann af korninu og freista þess að það nái þroska og fyllingu. Þetta verður tvísýnt, því nú er einungis tæpur mánuður í þreskingu.“

#### Skapa þarf betri umgjörð fyrir greinina

Kornrækt á Íslandi er ekki áhættulaus, frekar en í öðrum löndum en hér er allra veðra von, og hafa kornbændur talað fyrir því að koma á fót tryggingakerfi.

„Stjórnvöld hafa lýst yfir vilja að auka og efla kornrækt á Íslandi. Það væri því rökrétt samhliða aukningu í kornrækt að koma á fót einhvers konar tryggingakerfi fyrir kornbændur, hvort sem menn kaupi tryggingar sjálfir eða settur verði á fót samtryggingarsjóður. Ef auka á kornrækt á Íslandi, þar sem skilyrðin eru tæp veðurfarslega séð, þá er það ekki mjög hvetjandi fyrir bændur að auka enn meir kornrækt ef við stöndum svo einir uppi með tjónið þegar illa fer.“

#### Enn frekari rannsóknir

Bessi telur það mikilvægt að stjórnvöld standi einnig að frekari rannsóknum og kynbótum á korni, að það verði þróuð yrki sem standist enn betur íslenskt veðurfar. „Það hefur náðst góður árangur í kornkynbótum undanfarin ár og það er mikilvægt að halda því áfram svo við stöðnum ekki.“

Það er einnig nauðsynlegt að skapa betri rekstrarskilyrði og umgjörð fyrir greinina, það myndi tryggja kornrækt hérlandis til framtíðar,“ segir Bessi að lokum.

VINNUVÉL, VINNUBÍLL, VÖRUBÍLL, SÉRHÆFT IÐNAÐARTÆKI?  
VIÐ FINNUM RÉTTA TÆKIÐ EÐA KAUPANDANN FYRIR ÞIG.



UMBOÐSAÐILI LIDER VAGNA  
OG LARK HÚSA Á ÍSLANDI



Scanice  
www.scanice.is



## Rafrænt stjórnarkjör 21.-28. ágúst 2023

**RAFRAENT** stjórnarkjör til aðalstjórnar Lífeyrissjóðs bænda fer fram á sjóðfélagavef á vefsvæði sjóðsins [www.lsb.is](http://www.lsb.is) dagana 21. – 28. ágúst n.k. og eru átta í framboði um fjögur sæti í aðalstjórn sjóðsins.

Í framboði eru Bjartur Thorlacius, Bryndís Gunnlaugsdóttir, Einar Ófeigur Björnsson, Erla Hjördís Gunnarsdóttir, Halldór Frímannsson, Helgi Jóhannesson, Jóhann Már Sigurbjörnsson og Vigdís Häsler.

Á vef sjóðsins [www.lsb.is](http://www.lsb.is) er kynning á frambjóðendum.

Allir sjóðfélagar sem hafa greitt til Lífeyrissjóðs bænda og eiga hjá honum réttindi hafa atkvæðisrétt við stjórnarkjörið. Innskráning er með rafrænum skilríkjum eða íslykli.

Sjóðfélögum gefst einnig kostur á að greiða atkvæði kl. 9-14 virka daga á skrifstofu sjóðsins á meðan kosning stendur yfir.

Aukaársfundur Lífeyrissjóðs bænda verður haldinn að Stórhöfða 23, 4. hæð, Reykjavík, fimmtudaginn 31. ágúst 2023 og hefst kl. 11:00. Á fundinum verða kynntar niðurstöður rafræna stjórnarkjörsins og tillögur um breytingar á samþykktum sjóðsins.

### Lífeyrissjóður bænda

Stórhöfða 23 | 110 Reykjavík  
Sími 563 1300 | [lsb@lsb.is](mailto:lsb@lsb.is) | [www.lsb.is](http://www.lsb.is)



Wendel  
Stofnað 1957

# HILLTIP

## VETRARBÚNAÐUR

SNJÓTENNUR, FJÖLPLÓGAR,  
SALT - OG SANDDREIFARAR

Tangarhöfða 1 - 110 Reykjavík - 551-5464  
[www.wendel.is](http://www.wendel.is) - [wendel@wendel.is](mailto:wendel@wendel.is)



## Vesturland

Amarhólsrétt í Helgafellssveit	sunnudaginn 17. september kl. 11.00
Bláfeldarrétt í Staðarsveit, Snæf.	laugardaginn 23. september
Brekkurétt í Norðurárdal, Mýr.	sunnudaginn 10. september kl.10.00, seinni sunnudaginn 24. september kl. 10.00
Brekkurétt í Saurbæ, Dal.	sunnudaginn 17. september kl. 11.00, seinni sunnudaginn 1. október kl. 13.00
Fellsendarétt í Miðdölum, Dal.	sunnudaginn 10. september kl. 14.00, seinni sunnudaginn 24. september kl. 14.00
Flekkudalsrétt á Fellsströnd, Dal.	laugardaginn 16. september, seinni laugardaginn 30. september
Fljótstungurétt á Hvítársíðu, Mýr.	laugardaginn 9. september og sunnudaginn 10. september
Gillastaðarétt í Laxárdal, Dal.	sunnudaginn 17. september kl. 12.00, seinni sunnudaginn 1. október kl. 16.00
Grafarrétt í Breiðuvík, Snæf.	laugardaginn 23. september
Grímsstaðarétt á Mýrum, Mýr.	þriðjudaginn 12. september kl. 10.00, seinni mánudaginn 25. september kl. 14.00, þriðju mánudaginn 2. október kl. 14.00.
Hítardalsrétt í Hítardal, Mýr.	mánud. 11. sept. kl. 10, önnur rétt sunnud. 24. sept. kl. 16 og þriðja rétt mánud. 2. okt. kl. 11
Hornsrétt í Skorradal, Borg.	sunnudaginn 10. september kl. 10.00, seinni laugardaginn 23. september
Hólmarétt í Hördudal, Dalabyggð	sunnudagur 10. september kl. 10.00, seinni sunnudaginn 24. september kl. 10.00
Hrafnelksstaðarétt í Grundarfirði	laugardaginn 16. september
Kaldárakkarétt í Kolb., Hnappadalssýslu	sunnudaginn 3. september kl. 11.00
Kirkjufellsrétt í Haukadal, Dal.	laugardaginn 9. september, seinni laugardaginn 23. september.
Langholtarétt í Eyja- og Miklaholtshr.	vantar upplýsingar
Ljárskógarett í Laxárdal, Dal.	laugardaginn 9. september
Mýrar í Grundarfirði	laugardaginn 16. september
Mýrdalsrétt í Hnappadal	sunnudaginn 17. september kl. 16.00, seinni sunnudaginn 8. október kl. 16.00
Nesmelsrétt í Hvítársíðu, Mýr.	vantar upplýsingar
Núparétt í Melasveit, Borg.	sunnudaginn 10. september kl. 13.00, seinni laugardaginn 23. september
Oddsstaðarétt í Lundarreykjadal, Borg.	miðvikudaginn 13. september kl. 9.00, seinni sunnudaginn 1. október kl. 10.00
Ólafsvikurrétt í Ólafsvík, Snæf.	laugardaginn 16. september
Ósrétt á Skógarströnd, Dal.	föstudaginn 29. september kl. 10.00
Rauðgilsrétt í Hálsasveit, Borg.	sunnudaginn 17. september kl. 10.00, seinni sunnudaginn 1. október kl. 14.00
Reynisrétt undir Akrafjalli, Borg.	laugardaginn 16. september
Skarðsrétt, Skarðsströnd, Dal.	sunnudaginn 17. september
Skerðingsstaðarétt í Hvamsveit, Dal.	sunnudaginn 17. september kl. 11.00, seinni sunnudaginn 1. október kl. 14.00
Svarthamarsrétt á Hvalfj. str., Borg.	sunnudaginn 17. september kl. 10.00, seinni sunnudaginn 1. október
Svignaskarðsrétt, Svignaskarði, Mýr.	11. september kl. 10.00, seinni 25. september kl. 10.00
Tungurétt á Fellsströnd, Dal.	föstudagurinn 15. september
Vörðufellsrétt á Skógarströnd, Dal.	laugardaginn 16. september kl. 13.00, seinni sunnudaginn 8. október kl. 13.00
Þverárrétt Eyja- og Miklaholtshr. Snæf.	sunnudaginn 17. september
Þverárrétt í Þverárhlið, Mýr.	mánudaginn 11. september kl. 07.00, seinni sunnudaginn 17. september kl. 17.00
Þæfusteinsrétt á Hellissandi/Rífi, Snæf.	laugardaginn 16. september
Ölkeldurétt í Staðarsveit, Snæf.	laugardaginn 23. september

## Vestfirðir

Eyrarrétt á Eyri í Kollafirði, Reykhólahreppi, A-Barð.	laugardaginn 2. september
Grundarrétt í Reykhólahreppi, A-Barð.	vantar upplýsingar
Hjarðardalsrétt í Hjarðardal í Dýrafirði	laugardaginn 16. september og sunnudaginn 17. september
Hraunsrétt við Hraun í Hnífsdal í Skutulsfirði	vantar upplýsingar
Innri-Múlarétt á Barðaströnd, V-Barð.	vantar upplýsingar
Kinnarstaðarétt í Reykhólahr., A-Barð.	vantar upplýsingar
Kirkjubólssrétt í Steingrímsfirði, Strand.	sunnudaginn 17. september kl. 14
Kirkjubólssrétt við Kirkjuból í Engidal í Skutulsfirði	vantar upplýsingar
Kjósarrétt í Árneshreppi, Strand.	laugardaginn 23. september
Króksfjarðarnesrétt í Reykhólav., A-Barð.	vantar upplýsingar
Melarétt í Árneshreppi, Strand.	laugardaginn 16. september
Miðhús í Kollafirði, Strand.	vantar upplýsingar
Minni-Hlið í Hlíðardal, Bolungarvík	laugardaginn 16. september
Skarðsrétt í Bjarnarfirði, Strand.	laugardaginn 23. september
Skeljavikurrétt í Steingrímsfirði, Strand.	vantar upplýsingar
Staðarrétt í Reykhólahreppi, A-Barð.	vantar upplýsingar
Staðarrétt í Steingrímsfirði, Strand.	vantar upplýsingar
Syðridalsrétt í Bolungarvík	laugardaginn 16. september
Taðarrétt við Tröð í Bjarnardal í Önundarfirði	laugardaginn 16. september
Vaðalsrétt á Barðaströnd, V-Barð.	sunnudagur 17. september

## Norðvesturland

Auðkúlurétt við Svínavatn, A.-Hún.	laugardaginn 9. september kl. 9.00, seinni mánudaginn 25. september kl. 13.00
Beinakeldurétt, A.-Hún.	sunnudaginn 3. september, seinni mánudaginn 25. september kl. 13.00
Fossarrétt í A.-Hún.	laugardaginn 9. september
Hamarsrétt á Vatnsnesi, V.-Hún.	laugardaginn 16. september

Hlíðarrétt / Bólstaðarhlíðarrétt, A.-Hún.	laugardaginn 9. september kl. 16.00, seinni sunnudaginn 17. september kl. 16.00
Hrútagungurétt í Hrútafirði, V.-Hún.	laugardaginn 9. september kl. 9.00
Hvalsárrétt í Hrútafirði, Strand.	laugardaginn 16. september kl. 15.00
Hvamsrétt í Langadal, A.-Hún.	laugardaginn 2. september
Kjalarlandsrétt, A.-Hún.	laugardaginn 9. september, seinni laugardaginn 16. september
Miðfjarðarétt í Miðfirði, V.-Hún.	laugardaginn 9. september
Rugludalsrétt í Blöndudal, A.-Hún.	laugardaginn 2. september
Skraptungurétt í Laxárdal, A.-Hún.	sunnudaginn 10. september kl. 9.00, seinni sunnudaginn 17. september kl. 9.00
Stafsrétt í Svartárdal, A.-Hún.	laugardaginn 9. september kl. 08.30, seinni laugardaginn 16. september kl. 16.00
Sveinsstaðarétt, A.-Hún.	sunnudaginn 10. september kl. 10.00, seinni mánudaginn 25. september kl. 09.00.
Undirfellsrétt í Vatnsdal, A.-Hún.	föstudaginn 8. september kl. 13.00 og laugardaginn 9. september kl. 08.00, seinni mánudaginn 25. september kl. 11.00
Valdarásrétt í Fitjárdal, V.-Hún.	föstudaginn 8. september kl. 9.00
Viðidalstungurétt í Viðidal, V.-Hún.	laugardaginn 9. september kl. 10.00
Þverárrétt í Vesturhópi, V.-Hún.	laugardaginn 16. september

## Mið-Norðurland

Akureyrarrétt við Hrapstaði, Eyjafirði	vantar upplýsingar
Árhólarétt (Undadalsrétt) við Hofsó, Skagafirði	laugardaginn 16. september
Árskógrétt á Árskógsströnd, Eyjafirði	laugardaginn 9. september
Dalvikurrétt, Dalvík	vantar upplýsingar
Deildardalsrétt í Deildardal, Skagafirði	laugardaginn 9. september
Flókadalsrétt í Fljótum, Skagafirði	vantar upplýsingar
Geldingsárrétt, Svalbarðsströnd	laugardaginn 9. september
Héðinsfjarðarétt í Héðinsfirði	sunnudaginn 10. september
Hlíðarrétt í Vesturdal, Skagafirði	sunnudagur 17. september, seinni sunnudaginn 1. október
Hofsrétt í Vesturdal, Skagafirði	vantar upplýsingar
Holtsrétt í Fljótum, Skagafirði	laugardaginn 16. september
Hraunarétt í Fljótum, Skagafirði	föstudaginn 8. september
Hraungerðsrétt í Eyjafjarðarsveit	laugardaginn 2. september
Laufskálarétt í Hjaltadal, Skagafirði	sunnudaginn 10. september
Mælifellsrétt í Skagafirði	sunnudaginn 10. september, seinni sunnudaginn 17. september
Möðruvallarétt í Eyjafjarðarsveit	laugardaginn 2. september
Ósbrekurrétt í Ólafsvík	föstudaginn 15. september og laugardaginn 16. september
Reistararétt í Hörgársveit, Eyjafirði	laugardaginn 9. september
Reykjarétt í Ólafsvík	laugardaginn 23. september og sunnudaginn 24. september
Sauðárkróksrétt (Króksrétt), Skagafirði	laugardaginn 9. september
Selnesrétt á Skaga, Skagabyggð	laugardaginn 9. september, seinni laugardaginn 16. september
Siglufjarðarétt í Siglufirði	laugardaginn 9. september
Silfrastaðarétt í Blönduhlið, Skagafirði	mánudaginn 11. september, seinni sunnudaginn 24. september
Skarðarétt í Gönguskörðum, Skagafirði	sunnudaginn 10. september, seinni laugardaginn 16. september
Skarðsárrétt, Skagafirði	sunnudaginn 10. september, seinni laugardaginn 16. september
Skálárrétt í Hrollleifsdal, Skagafirði	vantar upplýsingar
Staðarbakkarétt í Hörgárdal, Eyjafirði	föstudaginn 8. september
Staðarrétt (Reynisstaðarrétt), Skagafirði	sunnudaginn 10. september
Stíflurétt í Fljótum, Skagafirði	föstudaginn 15. september
Tungurétt í Svarfjörðum	sunnudaginn 10. september
Unadalsrétt (Árhólarétt) við Hofsó, Skagafirði	vantar upplýsingar
Vallarétt, Eyjafjarðarsveit	sunnudaginn 3. september
Vatnsendarétt, Eyjafirði	sunnudaginn 3. september
Þorvaldsdalsrétt í Hörgársveit, Eyjafirði	laugardaginn 9. september og sunnudaginn 10. september
Þórstaðarétt á Moldhaugnahálsi, Eyjafirði	laugardaginn 9. september
Þverárrétt í Öxnadal, Eyjafirði	laugardaginn 9. september
Þverárrétt ytri, Eyjafjarðarsveit	sunnudaginn 3. september



## Fjárréttir haustið 2023

Fjár- og stóðréttir eru fram undan og venju samkvæmt birtir Bændablaðið lista yfir helstu réttir landsins. Listi yfir helstu stóðréttir á landinu er birtur á blaðið 38. Upplýsingar um viðbætur eða leiðréttingar skal senda á netfangið [rebekka@bondi.is](mailto:rebekka@bondi.is). *lsmh*



## Réttir í Landnámi Ingólfs Arnarsonar haustið 2023

Brústaðarétt í Þingvallasveit	sunnudaginn 17. september kl. 17.00
Fjáborgarrétt í Hólmsheiði	laugardaginn 16. september kl. 18.00
Fjáborgarrétt í Hólmsheiði	laugardaginn 16. september kl. 14.00
Heiðarbæjarrétt í Þingvallasveit	laugardaginn 16. september kl. 15.00
Hraðastaðarétt í Mosfellsdal	laugardaginn 16. september kl. 16.00
Húsmúlarétt við Kolviðarhól	laugardaginn 16. september kl. 14.00
Kjósarrétt í Kjós	sunnudaginn 17. september kl. 15.00
Krýsvíkurrétt v. Suðurstrandarveg	laugardaginn 30. september kl. 13.00
Grafningsrétt í Grafningi	mánudaginn 18. september kl. 9.45,
Selvogsrétt í Selvogi, Árn.	sunnudaginn 24. september kl. 9.00
Þorköltustaðarétt í Grindavík	laugardaginn 16. september kl. 14.00
Ölfusrétt í Reykjadal, Ölfusi	sunnudaginn 17. september kl. 15.00

Samkvæmt fjallskiliasamþykkt fyrir Landnám Ingólfs Arnarsonar nr. 775/2020 eru seinni leitir tveimur vikum síðar. Hafa skal í huga að tímasetningar leita og rétta geta breyst, einkum vegna veðurs.



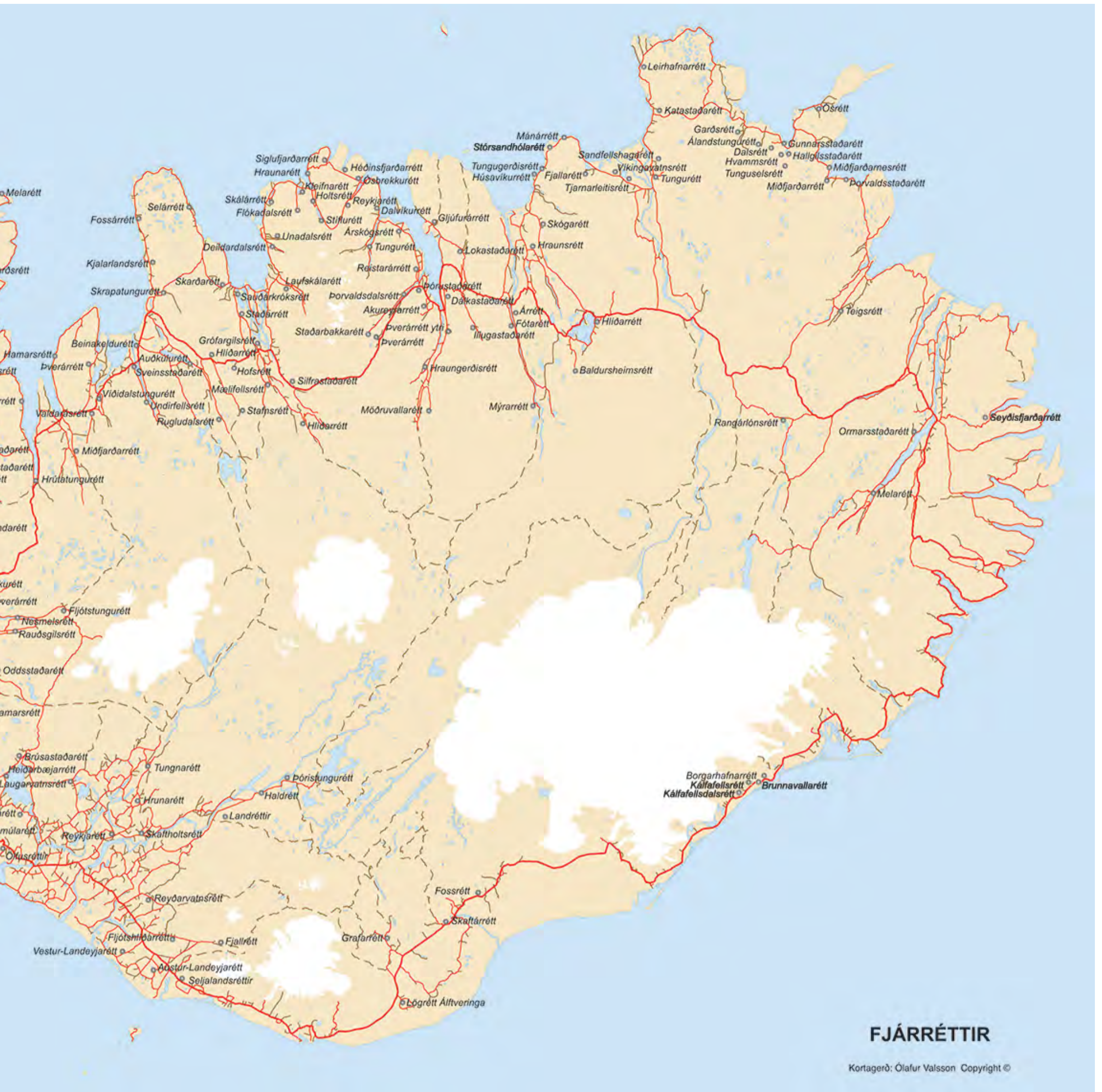

## FJÁRRÉTTIR

Kortagerð: Ólafur Valsson Copyright ©

### Norðausturland

Álandstungurétt í Svalbarðshreppi í Þistilfirði	sunnudaginn 10. september
Árrétt í Bárðardal	Vantar upplýsingar
Baldursheimsrétt í Mývatnssveit, S.-Þing.	sunnudaginn 3. september
Dalsrétt í Svalbarðshreppi í Þistilfirði	laugardaginn 9. september
Fjallalækjarselsrétt	sunnudaginn 3. september
Fjallarétt í Kelduhverfi	laugardaginn 9. september kl. 17.00
Fótarrétt í Bárðardal	mánudaginn 4. september
Garðsrétt í Þistilfirði	sunnudaginn 3. september
Geldingárrétt á Svalbarðsströnd	laugardaginn 9. september
Gljúfurárrétt í Grýtubakkahr., S.-Þing.	sunnudaginn 10. september kl. 9.00
Gunnarsstaðarétt í Svalbarðshreppi í Þistilfirði	laugardaginn 9. september
Hallgilsstaðarétt á Langanesi	mánudaginn 11. september
Hlíðarrétt í Mývatnssveit, S.-Þing	sunnudaginn 3. september
Hraunsrétt í Aðaldal, S.-Þing.	laugardaginn 9. september kl. 10.00
Húsvíkurrétt	laugardaginn 9. september kl. 14.00
Hvamsrétt í Svalbarðshreppi í Þistilfirði	föstudaginn 8. september
Katastaðarétt í Núpasveit, N.-Þing.	laugardaginn 10. september kl. 08.30
Landsrétt í Öxarfirði, N.-Þing.	Vantar upplýsingar
Leirhafnarétt á Melrakkaslétu, N.-Þing	sunnudaginn 17. september kl. 9.00
Lokastaðarétt í Fnjóskadal, S.-Þing.	sunnudaginn 10. september
Mánárrétt á Tjörnesi	sunnudaginn 10. september

Miðfjarðarnesrétt á Langanesi	mánudaginn 4. september
Miðfjarðarétt	fimmtudaginn 14. september
Mýrarrétt í Bárðardal, S.-Þing.	sunnudaginn 2. september
Ósrétt á Langanesi	miðvikudaginn 20. september
Sandfellshagarétt í Öxarfirði, N.-Þing.	miðvikudaginn 6. september
Skógarrétt í Reykjahverfi, S.-Þing.	laugardaginn 2. september kl. 14.00
Stórsandhólarétt á Sandhólum - Tjörnesi	laugardaginn 9. september
Tjarnarleitisrétt í Kelduhverfi, N.-Þing.	sunnudaginn 10. september kl. 10.00
Tungurétt í Öxarfirði, N.-Þing.	sunnudaginn 3. september
Tunguselsrétt á Langanesi	mánudaginn 11. september
Viðikersrétt í Bárðardal, S.-Þing.	sunnudaginn 27. ágúst
Víkingavatsrétt í Kelduhverfi, N.-Þing.	laugardaginn 9. september kl. 17.00
Porvaldsstaðarétt, Langanesbyggð	laugardaginn 16. september

### Austurland

Melarétt í Fljótisdal, N.-Múl.	laugardaginn 16. september
Ormarsstaðarétt í Fellum, Fljótsdalshéraði	miðvikudaginn 24. september kl. 13.00
Seyðisfjarðarétt við Nátthaga	föstudaginn 15. september
Teigsrétt, Vopnafirði	mánudaginn 4. september

### Suðausturland

Borgarhafnarétt, Suðursveit, A.-Skaft.	vantar upplýsingar
--	--------------------

Brunnavallarétt, smalað úr Eystra-Landi, Miðþorpi í Suðursveit	vantar upplýsingar
Brunnavallarétt, smalað úr Staðardal, Miðþorpi í Suðursveit	vantar upplýsingar
Fossrétt á Síðu, V.-Skaft.	föstudaginn 8. september
Grafarétt í Skaftártungu, V.-Skaft.	laugardaginn 16. september
Kálfafellsdalsrétt, Miðþorpi, Suðursveit	vantar upplýsingar
Kálfafellsrétt, Miðþorpi, Suðursveit	vantar upplýsingar
Skaftárrétt, V.-Skaft.	laugardaginn 9. september kl. 9.00

### Suðurland

Austur-Landeyjaréttir hjá Grenstanga, Rang.	sunnudaginn 24. september kl. 14.00
Brúsastaðarétt í Þingvallasveit, Árn.	sunnudaginn 17. september kl. 17.00
Fjårborgarétt í Hólmsheiði	laugardaginn 16. september kl. 18.00
Fjallarétt við Þórólfsfell, Rang.	mánudaginn 11. september kl. 10.00
Fljótshlíðarétt í Fljótshlíð, Rang.	sunnudaginn 17. september kl. 11.00
Fossvallarétt í Lækjarbotnalandi	laugardaginn 16. september kl. 14.00
Haldréttir í Holtamannafrétti, Rang.	sunnudaginn 10. september
Heiðarbæjarétt í Þingvallasveit, Árn.	laugardaginn 16. september kl. 15.00
Hraðastaðarétt í Mosfellsdal	laugardaginn 16. september kl. 16.00

Hrunaréttir í Hrunamannahreppi, Árn.	föstudaginn 8. september
Húsmúlarétt við Kolviðarhól, Árn.	laugardaginn 16. september kl. 14.00
Kjósarrétt í Kjós	sunnudaginn 17. september kl. 15.00
Krýsuvíkurétt v. Suðurstrandarveg	laugardaginn 30. september kl. 13.00
Landréttir við Áfangagil, Rang.	fimmtudaginn 21. september
Laugarvatnsrétt, Árn.	Vantar upplýsingar
Reyðarvatnsréttir á Rangárvöllum	laugardaginn 16. september kl. 11.00
Reykjaréttir á Skeiðum, Árn.	laugardaginn 9. september
Grafningsrétt í Grafningi	mánudaginn 18. september kl. 9.45
Seljalandsréttir undir Eyjafjöllum, Rang.	laugardaginn 23. september
Selvogsrétt í Selvogi, Árn.	sunnudaginn 24. september kl. 9.00
Skaftholtsréttir í Gnúpvjrahreppi, Árn.	föstudaginn 8. september
Tungnaréttir í Biskupstungum	laugardaginn 9. september kl. 9.00
Vestur-Landeyjaréttir við Forsæti, Rang.	sunnudaginn 24. september kl. 14.00
Þórstunguréttir, Holtamannafr., Rang	sunnudaginn 10. september
Þórkötlustaðarétt í Grindavík	sunnudaginn 17. september kl. 14.00
Ölfusrétt í Reykjadal, Ölfusi	sunnudaginn 17. september kl. 15.00





## Stóðréttir haustið 2023

Stóðréttir verða með sama brag og venjulega og birtist hér listi yfir þær helstu á landinu. Listi yfir fjárréttir eru á blaðsíðum 32-33 og upplýsingar um viðbætur eða leiðréttingar skal senda á netfangið rebekka@bondi.is. /smh

Auðkúlurétt við Svínavatn, A.-Hún.	sunnudaginn 1. október 11.00
Árhólarétt (Unadalsrétt) við Hofsós, Skag.	föstudaginn 29. september
Deildardalsrétt í Deildardal, Skag.	föstudaginn 29. september
Flókadalsrétt, Fljótum, Skag.	Vantar upplýsingar
Fossarrétt á Skaga, A.-Hún.	laugardagur 16. september
Hlíðarrétt við Bólstaðarhlíð, A.-Hún.	sunnud. 17. september kl. 16.00
Kjalarlandsrétt, A.-Hún.	laugardaginn 16. september
Laufskálarétt í Hjaltadal, Skag.	laugardaginn 30. september
Melgerðismelarrétt í Eyjafjarðarsveit	laugardaginn 7. október
Miðfjarðarrétt í Miðfirði, V. - Hún.	sunnud. 10. september kl. 11.00
Selnesrétt á Skaga, Skag.	laugardaginn 16. september
Skarðarétt í Gönguskörðum, Skag.	laugardaginn 16. september
Skrapatungurétt í A.-Hún.	sunnudag. 17. sept. kl. 11.00
Staðarrétt í Skagafirði	laugardaginn 16. september
Tungurétt í Svarfaðardal, Eyf.	laugardaginn 7. október
Unadalsrétt (Árhólarétt) við Hofsós, Skag.	Upplýsingar vantar.
Undirfellsrétt í Vatnsdal, A.-Hún.	sunnud. 24. sept. kl. 09.00
Víðidalstungurétt í Víðidal, V.-Hún.	laugard. 7. október kl. 11.00
Þverárrétt í Eyjafjarðarsveit	laugardaginn 7. október
Þverárrétt í Vesturhópi, V.-Hún.	laugard. 30. sept. kl. 12:30



Kartöflugarður í fullum vexti í Þykkvabæ. Kartöflubúið Skarði í bakgrunni. Flest kartöflubúin í þorpinu eru 25 til 30 hektarar, sem er sú stærð sem hentar tveimur einstaklingum best. Myndir / AL

### Þykkvibær:

# Kartöflubú yfirleitt fjölskyldubú

Hjónin Sigurbjartur Pálsson og Jóhanna Lilja Þrúðmarsdóttir eru kartöflubændur á Skarði í Þykkvabæ. Þau hafa stundað kartöflubúskap frá árinu 1982.

Flest búið í Þykkvabænum eru með 25-30 hektara af kartöflugarðum, en það er stærð sem hentar vel tveimur einstaklingum eða hjónum. „Það hefur þróast þannig hérna að það eru hjón utan um þennan rekstur mjög víða,“ segir Sigurbjartur. Búin nýta þá ekki utanaðkomandi vinnuafli, nema á álagspunktum á vorin og haustin. Þá eru það oftast fjölskyldumeðlimir sem hlaupa undir bagga. Í Þykkvabænum er eitt bú sem er umtalsvert stærra en öll hin, en það er rekið af tveimur bræðrum og föður þeirra.



Sigurbjartur Pálsson og Jóhanna Lilja Þrúðmarsdóttir voru nýbúin að taka upp kartöflur þegar Bændablaðið bar að garði, en þessar fara beint í sölu eftir þökkun.

### Geta geymt í heilt ár

„Við geymum kartöflurnar sjálf og gerum þær tilbúna til sölu, hvort sem það er að setja þær í kílóapoka eða stærri einingar úti í verksmiðju. Það er stöðug vinna allt árið,“ segir Sigurbjartur um hvað bændurnir geri utan álagspunkta. Kartöflubúskap fylgir jafnframt nokkur vélakostur og eru veturnir nýttir í viðhaldsvinnu.

Heima á bæ eru þau með aðstöðu til að þvo og pakka kartöflum sem eru seldar undir merkjum Þykkvabæjar ehf. Enn fremur senda þau hluta sinnar uppskeru í kartöfluverksmiðju Þykkvabæjar, sem fer þá í frekari vinnslu. Hjónin eru með stórar kæligeymslur á Skarði, þar sem kartöflurnar eru geymdar yfir veturnum. Með réttu raka- og hitastigi ná þau að geyma kartöflurnar í heilt ár.

### Búum hefur fækkað

Kartöflubændum í Þykkvabæ hefur fækkað á undanförunum áratugum. Sigurbjartur segir lítið um að ungt fólk taki við þegar eldri bændur láta af störfum. Enn fremur var afkoman slæm á tímabili og fóru nokkrir bændur á hausinn. Þegar Sigurbjartur var að alast upp voru

búin nálægt 40, en þá voru þau jafnframt minni. Nú séu einungis tíu kartöflubú eftir í þorpinu.

„Þetta er búgrein sem getur sveiflast alveg rosalega,“ segir Sigurbjartur. Hann segir hjónin hafa upplifað að verða fyrir næturfrostri í júlí, sem verður til þess að uppskeran er lítil sem engin. Sigurbjartur segir að í venjulegu árferði sé kartöflurækt ekkert verri en annar búskapur. „Við komumst alveg bærilega af.“

### Ný afbrigði mikilvæg

Sigurbjartur segir að úti í Evrópu sé stanslaust verið að búa til ný kartöfluafrígði. Samkvæmt honum koma kartöflubændur í Hollandi tíu þúsund afbrigðum í umferð á hverju ári, og þeir telja sig góða ef tvö eru enn í notkun að tveimur árum liðnum. Íslenskir kartöflubændur njóta góðs af þessu og flytja inn útsæði af nýjum afbrigðum.

Íslenskir neytendur eru hrifnastir af Gullauga og rauðum íslenskum, en Sigurbjartur segir að það séu orðin á margan hátt úrelt afbrigði. Þau eru til að mynda afar viðkvæm fyrir kartöflumyggu, á meðan erlendu afbrigðin eru sérstaklega þróuð til að vera með mikla mótstöðu gegn myggu, sem er landlæg í Evrópu.

## YAMAHA GRIZZLY EPS FJÓRHJÓL

— klár til afgreiðslu!

Þrautreynd við íslenskar aðstæður — verð frá 2.560.000 kr.

Mikið úrval aukahluta í boði s.s. aukasæti og fótstig, framrúða, töskur omfl.

GÖTUSKRÁÐ,  
HVÍT NÚMER

RAFMAGNSTÝRI

KRÓKUR,  
DRÁTTARGETA  
680 KG

WARN SPIL  
AÐ FRAMAN

ULTRAMATIC SJÁLFSKIPTING  
10 ÁRA ÁBYRGÐ Á REIM,  
5 ÁRA ÁBYRGÐ Á HJÓLI

HÁTT OG LÁGT DRIF  
OG DRIFLÆSINGAR

EINUNGIS 307 KG  
MED BENSÍNI OG OLÍUM

YAMAHA Á ÍSLANDI

Kletthálsi 3, 110 Reykjavík  
S 540 4980 | www.yamaha.is

Umboðsaðili







Nýuppteknar kartöflur þekkjast vel á því að hýðið er næfurpunnt og flagnar.

Hann hefur séð tvo kartöflugarða hlið við hlið, þar sem annar var með íslensku afbrigði og öll uppskeran ónýt af myglu, á meðan hinn var með erlendu afbrigði og ekkert kartöflugrasanna var sýkt.

**Nákvæm mygluspá**

Bændurnir í Þykkvabæ eru búnir að koma upp tölvubúnaði sem spáir nákvæmlega fyrir um mygluálagið á hverjum tíma, út frá hitastigi og loftraka. Þeir geta því brugðist við með því að verja kartöflugrösin með plöntulyfjum þegar þess

þarf. Nokkrar tegundir eru af plöntulyfjunum, og fer það eftir ráðleggingum ráðunauta hvað er notað hverju sinni.

Mjög mikilvægt er að bregðast hratt við, en Sigurbjartur segir mygluna smitast mjög hratt við réttar aðstæður. Sigurbjartur segir að með hlýnandi tíðarfari á síðustu árum hafi kartöflumyglan náð sér betur á strik.

„Hún þarf að hafa hita sem er yfir tíu stig – helst allan sólarhringinn,“ segir Sigurbjartur. Hún þrífst ver þegar næturnar eru kaldar.

/ÁL



**DFSK Arctic Transport 100 % Rafmagnsbíll**  
Burður 1280kg

**TILBOÐSVERÐ 3.500.000,-**  
Við auglýsum svo sannarlega ekki "verð frá".

**RAG**  
import - export  
Helluhraun 4, Hafnarfirði  
sími 565 2727 & 892 7502  
www.rag.is

**VIÐ AUGLÝSUM ALDREI „VERÐ FRÁ“**

# Grillveisla

## á Kjötsúpuhátiðinni



Opið grill föstudaginn 25. ágúst í Búvöruverslun okkar að Dufþaksbraut 3, milli klukkan **14:00-16:00**.

Boðið verður upp á SS grillkjöt ásamt kynningu og fræðslu á kjarnfóðri og bætiefnum.



**15%**  
Kynningarafsláttur á verkfærum

**Rýmingarsala á vinnufatnaði**

**15%**  
Afsláttur af bætiefnum og steinefnum

## Búvörur

Fyrir Bú & Borg

Sláturfélag Suðurlands  
Fosshálsi 1, Reykjavík - 575 6070  
buvorur@ss.is | www.buvorur.is



# Magnaðir ferðafélagar

Hjá Olís finnurðu úrval trausta og áreiðanlegra rafgeyma fyrir allar tegundir bíla og landbúðartækja, frá Exide og öðrum framleiðendum. Einnig rafgeyma sem henta vel fyrir fellihýsi og hjólhýsi og tryggja stuð í útilegunni.

Pantaðu á [olis.is](http://olis.is) eða hafðu samband í síma 515 1100





Afmælishátíð Beint frá býli:

# Hátt í 3.000 manns sóttu bæina heim

Beint frá býli-dagurinn var haldinn hátíðlegur í öllum landshlutum sunnudaginn 20. ágúst síðastliðinn í tilefni 15 ára afmælis félagsins, en markmiðið er að hann verði að árvissum viðburði.

Að sögn Oddnýjar Önnu Björnsdóttur, framkvæmdastjóra Beint frá býli og verkefnastjóra hátíðanna, var tilgangur dagsins að bjóða íbúum og gestum landshlutanna heim á býli þar sem bændur vinna úr eigin afurðum. Um leið höfðu þeir tækifæri til að kynna og kaupa vörur af öðrum heimavinnsluáðilum af svæðinu, samhliða því að eiga góðan og fjölskylduvænan dag á íslensku bóndabýli.

*Aðildarfélag að Samtökum smáframleiðenda matvæla*

Gestgjafar voru félagsmenn í Beint frá býli sem er aðildarfélag Samtaka smáframleiðenda matvæla. Á Vesturlandi var gestgjafinn Háafell – Geitfjársetur, á Vestfjörðum Brjánslækjarbúið, á Norðurlandi vestra Stórhóll í Skagafirði, á Norðurlandi eystra Holtset í Eyjafirði, á Austurlandi Lynghóll í Skagafirði og á Suðurlandi Efstidalur II í Bláskógabyggð.

Landshlutasamtök sveitarfélaganna og markaðsstofur landshlutanna voru samstarfsaðilar og hluti þeirra styrkti verkefnið enda flest með sérstakar mataráætlanir.

Oddný Anna segir að félagsmenn á lögbýlum séu 112 og hafði ríflega helmingur tók á að taka þátt. Hún segir að hátíðarhöldin hafi heppnast framur vonum. Hundruð gesta streymdu á afmælishátíð hvers landshluta og reiknast henni til að hátt í 3000 manns hafi sótt bæina heim. Framleiðendur hafi selt mun meira en þeir áttu von á og náð góðu samtali við gesti sem voru afar áhugasamir og jákvæðir. Börn á öllum aldri voru stór hluti gesta sem nutu þess að vera í sveitinni, hitta dýrin og leika sér.

*Veitingasala kvenfélaga*

Oddný Anna segir að afmælisökur, skreyttar merki félagsins, kaffi og djús hafi staðið gestum til boða á öllum stöðunum. Auk þess var veitingasala sem kvenfélög tóku að sér á þeim bæjum sem ekki eru með eigin veitingastaði eða kaffihús, voru jafnvel með skottisölu og sums staðar var góðgæti grillað.



Háafell Geitfjársetur, gestgjafinn á Vesturlandi.



Traktorinn á Lynghóli í Skriðdal, sem var gestgjafinn á Austurlandi, nýttist vel fyrir fána félagsins og til að halda tjaldinu föstu í gjólu.

Dagskráin litaðist af eiginleikum hvers staðar og voru dýrin á bæjunum að sjálfsgöðu miðpunkturinn og sums staðar var teymt undir börnum. Finna mátti heimatilbúin frumleg leiksvæði, hoppukastala og hoppubelgi, gestir gátu jafnvel grillað sjálfir yfir opnum eldi, málað steina og heyrúllur, farið í skoðunarferðir og fleira. Síðast en ekki síst var þetta tækifæri fyrir íbúa að hittast í sumarlok, síðasta helgidaginn fyrir skólabyrjun og eiga góðan dag saman í sveitinni. /smh



Brjánslækjarbúið á Barðaströnd var gestgjafinn á Vestfjörðum.



Félagið bauð gestum upp á afmælisökku, kaffi og djús. Þessa bakaði Kvenfélag Skriðdæla.



Elínborg Erla Ásgeirsdóttir, Breiðargerði kynnrir og selur vörur sínar á Stórhóli í Skagafirði sem var gestgjafinn á Norðurlandi vestra.



Brjánslækur: Ýmis afþreying og fróðleikur var í boði á afmælishátíðinni.

## Bílskúrs- og iðnaðarhurðir

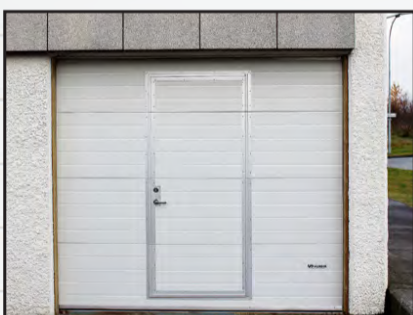

- Stuttur afhendingartími
- Hágæða íslensk framleiðsla
- Val um fjölda lita í RAL-litakerfinu
- Vindstyrktar hurðir

**Smíðað eftir máli**

**Iðnaðarhurðir**

**Iðnaðarhurðir með gönguhurð**

**Bílskúrshurðir**

**Hurðir í trékarma**

**Tvískiptar hurðir**

**Fyrsta flokks þjónusta og ráðgjöf**

**VAGNAR HURÐIR**

Tunguháls 10, 110 Reykjavík, sími 567 3440, vagnar@vagnar.is, vagnar.is





Fjórir framleiðendur af Austurlandi; Ann-Marie Schlutz, Sauðagull, Dagrún Drótt Valgarðsdóttir, Könglar, Bergrún Arna Þorsteinsdóttir, Holt og heiðar, Lilja Sigurðardóttir, Lilja kryddjurtir á Lynghóli.



Börn klappa kiðlingum á Lynghóli, en dýrin á bæjunum voru jafnan mesta aðdráttarafið fyrir yngstu kynslóðina.



Frá Holtsemi í Eyjafirði.



# KÄRCHER

Hreinsibúnaður og vélar



K háþrýstidælur



HD háþrýstidælur



HDS háþrýsti/hitadælur



PGG rafstöðvar



NT ryksugur



**RAFVER**

rafver.is - S: 581 2333 - rafver@rafver.is

Bændablaðið kemur næst út

**7.**  
september

Bændablaðið [www.bbl.is](http://www.bbl.is)

Bændablaðið á **Instagram**

**TIL SÖLU**

HÉR BYGGIR **LÆKJARVELLIR**  
**ÍÐNAÐARBIL / GEYMSLUR**  
**44-47 m<sup>2</sup>**

**Valhönnun**  
valur@valhonnun.is  
Sími: 626 6006

**FASTEIGNASALA AKUREYRAR**

**ARNAR GUÐMUNDSSON**  
Löggiltur fasteignasali  
Löggiltur leigumiðlari  
Sími: 773 5100  
arnar@fastak.is

**FRÍÐRIK SIGÞÓRSSON**  
Löggiltur fasteignasali  
Sími: 773 5115  
fridrik@fastak.is

**Svala Jónsdóttir**  
Löggiltur fasteignasali  
Sími: 663 5260  
svala@fastak.is

[www.fastak.is](http://www.fastak.is)



## FRÆÐSLA



Landslið Íslands í hestaíþróttum á Heimsmeistaramótinu í Hollandi 2023. Samtals vann hópurinn 16 gullverðlaun og 5 silfur, besti árangur Íslands frá upphafi.

Mynd / Jón Björnsson

# Sjö íslenskir heimsmeistarar

– Besti árangur íslenska landsliðsins frá upphafi

Heimsmeistaramót íslenska hestsins fór fram í Oirschot í Hollandi dagana 8. til 13. ágúst. Þar öttu kappi glæsilegir fulltrúar hins íslenska gæðings í íþróttakeppni og kynbótasýningu. Íslenska landsliðið var afar sigursælt og náði sínum besta árangri til þessa, 16 gullverðlaun og 5 silfur.

**Hulda Finnsdóttir**  
hulda@bondi.is



Það ríkti mikil eftirvænting fyrir mótnu í Hollandi enda fjögur ár síðan síðasta mót var haldið en alla jafna fara Heimsmeistaramót fram annað hvert ár. Það voru gerðar miklar væntingar til þeirra Jóhónnu Margrétar Snorradóttur og Bárðs frá Melabergi en fyrirfram voru þau skærustu stjórnur landsliðsins.

Þau ollu ekki vonbrigðum og tryggðu sér silfur í fjörgangi, gull í samanlögðum fjörgangsgreinum og unnu síðan Tölthornið sem er eftirsóttasti verðlaunagripur Heimsmeistaramótsins. Í töltnu stóð baráttan á milli þeirra Jóhónnu Margrétar og Sys Pilegaard á Abel fra Tyrevoldsdal. Þrátt fyrir að Sys og Abel hlutu eina 10 fyrir yfirferðina þá dugði það ekki til og silfrið varð þeirra. Viðar Ingólfsson á Þór frá Stóra-Hofi stóð sig líka með ágætum en litlu munaði að hann endaði á palli í töltnu en þeir enduðu í fjórða sæti í töltnu eftir harða baráttu við Lisa Schürger á Kjalari frá Strandarhjáleigu, sem varð þriðja.

Í fjörgangnum enduðu þeir Viðar og Þór í fimmta sæti sem verður að teljast afar góður árangur en þetta var frumraun þeirra í þeirri grein.

Til gamans má geta að í úrslitum í töltnu var knapi frá Ungverjalandi, Veronika Krammer á Isbírni vom Vindstaðir, og enduðu þau í 5. sæti en þetta var í fyrsta sinn sem Ungverjaland er með á Heimsmeistaramóti.

Sara Sigurbjörnsdóttir sýndi öllum hversu megnug hún er og reið Flóka frá Oddhóli af miklu öryggi og tryggði sér heimsmeistaratitil í fimmgangi með glæsilegum skeiðsprettum. Í öðru sæti enduðu þeir Pierre Sandsten Hoyos frá Austurríki og Búi frá Húsavík en þeir voru sterkir fram að skeiðinu.

Frauke Schenzel á Jódísi vom Kronshof vann fjörganginn en þær kepptu fyrir Þýskaland og í slaktaumatölti fór gullið til Svía en þar áttu Máni Hilmarsson og Gljatóppur frá Miðhrauni glæsilegar sýningar. Samanlagður sigur í fimmgangsgreinum fór einnig til Svíþjóðar en Caspar Hegardt og Oddi frá Skeppargården hlutu þann titil.

## Fræknir sigrar í skeiðgreinum

Óvæntustu úrslit mótsins var eflaust sigur Elvars Þormarssonar og Fjalladísar frá Fornusöndum í 250 m. skeiðinu. Elvar og Fjalladís þóttu sigurstrenglegust fyrir mótið í gæðingaskeiði. Þrefaldir Íslandsmeistarar í greininni og með langbestu einkunnina fyrir mótið. Það kom því engum á óvart þegar þau hömpuðu heimsmeistaratitilinum í þeirri grein, nokkuð örugglega.

Daginn eftir fór fram keppni í 250 m skeiðinu og hafði Elvar beðið um að vera skráður í þá grein sem og 100 m skeiðið þrátt fyrir að þau Fjalladís hefðu aldrei keppt í þeim greinum. Elvar vissi að merin væri fljót og þar sem gæðingaskeiðið kláraðist á fyrsta mótsdegi væri um að gera að hafa gaman það sem eftir er mótsins og prófa eitthvað nýtt.



Sara Sigurbjörnsdóttir og Flóki frá Oddhóli, heimsmeistarar í fimmgangi. Mynd / Bert Collet

Eftir fyrri umferð kappreiðanna voru þau Fjalladís og Elvar með langbesta tímenn. Þessir fljótustu kappreiðavekningar höfðu þó ekki náð sínum bestu sprettum svo keppnin var enn galopin. Í seinni umferðinni gat þó enginn skákað þeim Elvari og Fjalladís sem bættu í í hverjum spretti og annar heimsmeistaratitillinn í hús hjá þeim í grein sem þau voru að keppta í í fyrsta skipti. Daniel Gunnarsson og Eining frá Einhamri enduðu í öðru sæti.

Gullið í 100 m skeiði fór að þessu sinni til Austurríkis. Miklar væntingar voru bundnar við íslensku keppendurna og eftir fyrsta sprett var Teitur Arnason fljótastur á Drottningu frá Hömrum II með tímenn 7,29 sek. Íslendingar töldu gullið vera öruggt en svo var ekki því í seinni umferðinni setti hin austurríska Helga Hochstöger í fluggírinn á Nóra von Oed og þau lönduðu gulli á tímanum 7,27 og silfrið fór til Teits. Ótrúlegur árangur hjá Helgu og Nóra sem áttu áður besta tímenn eitthvað í kringum 7,50 sek. Silfrið fór einnig til Íslands í ungmennaflokknum en þar voru þær Sigríður Ingibjörg Einarsdóttir og Ylfa frá Miðengi með annan besta tímenn.

## Stórglæsilegur árangur íslensku ungmennanna

Á mótnu tóku fimm íslensk ungmenni þátt. Hluta fjögur af þeim heimsmeistaratitil, tveir fleiri enn einn, og eitt silfur. Stórkostlegur árangur og oftan en ekki unnust titlarnir með yfirburðum. Fyrstur til að vinna titil var Benedikt Ólafsson og Leira-Björk frá Naustum III. Sérfræðingar í gæðingaskeiði og sýndu snilli sína á



Herdís Björg Jóhannsdóttir fagnar hér sigri í töltni í ungmennaflokki á Kvarða frá Pulu. Mynd / Berglind Karlsdóttir

mótnu og sönnuðu enn eina ferðina að þau eru með þeim bestu í þessari grein. Hluta þau 8,00 í einkunn sem hefði tryggt þeim annað sætið í fullorðinsflokki. Benedikt skellti sér einnig með Leiru-Björk í skeiðgreinarnar, fimmganginn og slaktaumatöltið til að reyna að tryggja sér samanlagðan sigur í fimmgangsgreinum. Það tókst með naumindum og titillinn varð þeirra.

Benedikt var ekki sá eini sem náði sér í tvo titla en það gerðu einnig þeir Jón Ársæll Bergmann og Frár frá Sandhól. Eftir forkeppni stóðu þeir langefstir bæði í töltni og fjörgangi og heimsmeistaratitillinn í samanlögðum fjörgangsgreinum öruggur. Í úrslitum áttu þeir frábæra sýningu í fjörgangi og unnu þau með yfirburðum. Í töltnu slitunum lentu þeir í brasi á yfirferðinni og enduðu þar í fjórða sæti. Þar áttu Íslendingar þó hæk í horni en önnur inn í töltnu var Herdís Björg Jóhannsdóttir á Kvarða frá Pulu. Herdís og Kvarði höfðu lent í því óhappi í vikunni á undan að missa undan skeifu og töluvert af öðrum hófnum. Þurfti því að járna Kvarða upp á nýtt og þeir sem þekkja til vita að það getur haft mikil áhrif á yfirferðina og fleira hjá hrossinu. Það kom þó ekki að sök. Með góðri reiðmennsku og glæsilegri yfirferð náði Herdís að tryggja sér gullið í töltni í ungmennaflokki. Í öðru sæti endaði hin færeyska Rakel Brattalid Tindskard á Sílas vom Forstwald en þetta er í fyrsta sinn sem Færeyingar vinna til verðlauna á heimsmeistaramóti.

Það átti enginn roð í Glódísi Rún Sigurðardóttur á Söllu frá Efri-Brú í fimmgangi í ungmennaflokki. Þær

áttu mjög góða sýningu í forkeppni og hlutu 7,40 í einkunn sem hefði tryggt þeim annað sætið inn í A-úrslit í fullorðinsflokki. Þær komu langefstar inn í A-úrslitin í ungmennaflokki og reið Glódís þau af miklu öryggi og heimsmeistaratitillinn aldrei í hættu.

Önnur gull í ungmennaflokki fóru til Þýskalands, Danmerkur og Svíþjóðar. Þjóðverjinn Lena Becker vann slaktaumatöltið á Bikari frá Ytravallholti og í skeiðgreinum var það hin danska Freja Løvgreen Gandrup á Fjölva frá Hedegaard sem vann 250 m skeiðið og 100 m skeiðið vann Alicia Plam á Ljúfu frá Ekeholm fyrir Svíþjóð.

## Efstu hross í öllum flokkum fyrir utan einn

Árangur kynbótahrossanna sem ræktuð voru á Íslandi var líka eftirtektarverður en stóðu þau efst í öllum flokkum fyrir utan í flokki 7 vetra og eldri stóðhesta. Þar var sýndur Hersir frá Húsavík sem endaði annar í þeim flokki, sýndur af Teiti Ámasyni. Efstur í þeim flokki varð hinn sænski Kolgrímur Grímsson frá Gunvarbyn, sýndur af Agnari Snorra Stefánssyni.

Efstur í flokki 5 vetra stóðhesta var Höfði frá Bergi, sýndur af Þorgeiri Ólafssyni. Ársól frá Sauðanesi var efst í flokki 5 vetra hryssna sýnd af Aðalheiði Önnu Guðjónsdóttur. Arni Björn Pálsson sýndi tvö hross Kötlu frá Hemlu II sem stóð efst í flokki 7 vetra hryssna og eldri og Geisla frá Árbæ sem stóð efstur í flokki sex vetra stóðhesta. Efstu 6 vetra hryssan var Hrönn frá Fákshólum, sýndur af Jakobi Svavari Sigurðssyni.



Jóhanna Margrét Snorradóttir og Bárður frá Melabergi eru heimsmeistarar í töltni og samanlögðum fjörgangsgreinum. Mynd / Jón Björnsson





Benedikt Ólafsson og Leira-Björk frá Naustum III eru heimsmeistarar í gæðingaskeiði og samanlögðum fimmgangsgreinum í ungmennaflokki. Mynd / Bert Collet



Heimsmeistarar í fjörgangi og samanlögðum fjörgangsgreinum í ungmennaflokki, Jón Ársæll Bergmann og Frár frá Sandhól. Mynd / Bert Collet



Glódís Rún Sigurðardóttir og Salka frá Efri-Brú, heimsmeistarar í fimmgangi í ungmennaflokki. Mynd / Bert Collet

**Ánægja með framkvæmd mótsins**

Talið er að um 11.000 manns hafi verið saman komin á Heimsmeistaramótinu, þar af um 1.500 Íslendingar. Þetta er í þriðja sinn sem mótið er haldið á þessum stað og af þessum mótshöldurum og hefur alltaf verið gífurleg ánægja með mótin.

Að þessu sinni stóð mótið undir væntingum hvað varðar umgjörð og aðstöðu, hvort sem það var fyrir hesta, knapa eða áhorfendur en ef eitthvað ætti að gagnrýna þá var það helst matarúrvalið á svæðinu sem var ekki upp á marga fiska.

Keppendur voru 162 talsins frá 17 löndum og voru skráð 39 kynbóta-hross á mótinu. Að þessu sinni fór liðsbikarinn til Danmerkur og er það í fyrsta sinn sem Danmörk hlýtur þau verðlaun. Ísland endaði í þriðja sæti í liðakeppninni sem verður að teljast vonbrigði.

Þrátt fyrir að hafa unnið langflest verðlaun á mótinu þá varð sú staðreynd að einungis einn knapi keppti í slaktaumatöltili fyrir Íslands hönd til þess að liðið vann ekki liðakeppnina þetta árið. Ísland hefur unnið bikarinn frá því að hann varð fyrst veittur fyrir utan árið 2015 og nú árið 2023.

# SERRALUX

## Gróðurhús og yndisreitir í miklu úrvali

Sérstyrkt fyrir íslenskar aðstæður - 24 ára reynsla á Íslandi

**Lágafell**  
verslun og byggingar

LÁGAFELL VERSLUN OG BYGGINGAR EHF  
VÖLUTEIGUR 4, 270 MOSFELLSBÆR  
WWW.LAGAFELLVERSLUN.IS  
846 7014 – 895 4152

**Lágafell verslun og byggingar**  
**Gróðurhús og Garðhús**

# DEUTZ-FAHR

## 6 RC-shift

**LAUS TIL AFHENDINGAR**

**PÓR**  
Reykjavík og Akureyri Thor.is  
S 568-1513 og 568-1556

# ÍS HURÐIR

## ÍSLENSK FRAMLEIÐSLA Á BÍLSKÚRS- OG IÐNAÐARHURÐUM

[www.ishurdir.is](http://www.ishurdir.is)  
564-0013 | 865-1237





## UTAN ÚR HEIMI

Landbúnaðarstefna:

# Betrumbættur jarðvegur

Endurnýjandi landbúnaður, eða eins og það útleiggst á frummálinu, „regenerative farming“, er sívinsælli í umræðunni enda m.a. talinn afar jarðvegsbættandi.

Á fréttasíðu The Guardian nú um miðjan mánuð segir frá stöllum og umhverfisverndarsinninum Francesco Cooper og Hollie Fallick sem reka saman bæinn Nunwell. Þeirra markmið er að næra náttúruna í kringum sig hið allra helsta, enda telja þær beint samband milli heilsu jarðvegs, mannfólks og dýra.

### Grunnreglur endurnýjunar

Hugmyndin er sú að með því að fylgja grunnreglum endurnýjunar – að hrófla sem minnst við jarðveginum, halda honum þöktum gróðri, viðhalda þannig lifandi rötum, rækta fjölbreytt úrval jurta og grænmetis auk þess að nota beitardýr – að þannig sé hægt að endurnýja úr sér gengna og næringarsnauda jarðvegi og framleiða næringarríkari fæðu.

Þessi hugmynd virðist kveikja í fleirum en þeim ofanefndu. Er talið að margir þeirra bænda sem áður hafa stundað hefðbundinn búskap séu smátt og smátt að tileinka sér einhverjar grunnreglnanna og má nú sjá – víðar en áður – kjúklinga gogga í jarðveg samhliða kúum og gæða sér á grænkáli og baunum samhliða svinum. Við slíkar aðstæður er um þekjuræktun að ræða og fjölbreytni í plöntuvali ætluð til þess að auka næringarefni í jarðveginum.

### Jákvæð viðbrögð víða

Skriðþungi hreyfingarinnar virðist vera óstöðvandi. Í ESB tóku umbætur á CAP (Common Agricultural Policy eða Sameiginleg landbúnaðarstefna Evrópusambandsins) gildi í janúar, með Farm to Fork-stefnu sambandsins sem miðar að því að draga úr áburðarnotkun um 20%. Einnig er áætlað að helminga notkun skordýraeiturs og þá í kjölfarið tap næringarefna í jarðvegi.

(Farm to Fork-stefnan miðar að því að flýta fyrir umskiptum okkar yfir í sjálfbært matvæðakerfi sem

ætti að hafa hlutlaus eða jákvæð umhverfisáhrif, hjálpa til við að draga úr loftslagsbreytingum og laga sig að áhrifum þeirra auk þess að auka líffræðilega fjölbreytni.)

Á síðasta ári skiptu stjórnvöld í Bretlandi út styrkjum undir merkjum CAP – sem byggðust á magni (ATH) ræktaðs lands – út fyrir umhverfisverndargreiðslur sem verðlauna aðgerðir sem vernda umhverfið. Skotland tekur svo skrefið heldur lengra en þar miðar landbúnaðarsýn ríkisstjórnarinnar að því að landið verði „alheimsleiðtogi í sjálfbærum og endurnýjanlegum landbúnaði“. Hvorki meira né minna.

### Skriptar skoðanir

Rannsóknir voru gerðar á ágæti stefnu endurnýjandi landbúnaðar árið 2018, sem leiddi í ljós að þeir sem fylgdu henni hvað helst höfðu upp úr kraftinu u.þ.b. 30% minni uppskeru, en þó jókst arður þeirra um tæp 80%. Komið hefur í ljós að eldsneytisnotkun hafi minnkað um vel rúman helming, kostnaður vegna eitrefna til að ráða við illgresi og sveppi um jafnvel allt að 70% og voru bændur sammála um að fleiri krónur kæmu í vassan en áður.

Ekki eru þó allir jafnhirfir af hugmyndinni, en í grein The Guardian kemur fram að umhverfissinni nokkur, George Monbiot, vísaði í síðasta mánuði alfarið á bug þeirri fullyrðingu að stýrð beit búfjár gæti hjálpað til við að draga úr áhrifum loftslagsvandans.

Telur hann frekar að skipta ætti út landbúnaði fyrir verksmiðjur sem rækta mat í rannsóknarstofum úr örverum og vatni með nákvæmni gerjun – á þeim forsendum að „smábúskapur“ eins og hann kallar stefnu endurnýjandi landbúnaðar, muni ekki framleiða nægan mat.

Þeir sem aðhyllast hreyfinguna hins vegar koma með þau mótrök að vel sé hægt að ná fæðuöryggi ef betri stjórn færi á bæði búskap og matarvenjum – en samkvæmt skýrslu

Sameinuðu þjóðanna árið 2021 fer þriðjungur matar til spillis á heimsvísu.

/SP



Plöntun á þaki biðskýlis í Utrecht í Hollandi. Græn biðskýli hafa víða skotið upp kollinum í þágu vistverndar. Mynd / BrightVibes

Vistvernd:

# Ræktarlegar stoppistöðvar

Borgin Utrecht í Hollandi hefur vakið athygli fyrir óvenjulegum strætisvagna- og sporvagna-biðskýli. Þau eru þakin gróðri, ýmist að ofan eða á hlíðum, nema hvort tveggja sé.

Borgaryfirvöld í Utrecht réðust í verkefni um að veita biðskýlunum græna yfirhalningu árið 2019 og eru nú 316 biðskýli komin með gróðurþekju. Markmið verkefnisins er að gróðurinn fangi svifryk og stuðli þannig að hreinna lofti, veiti kælingu í hitum og síðast en ekki síst að yta undir líffræðilegan fjölbreytileika í borginni með því að laða að fugla, býflugur, fíðildi og önnur frjóvgandi skordýr.

Sum gróðurþekkin eru jafnframt með sólarcellum til að knýja ljósgjafa og sjálfvirk áveitukerfi regnvatns. Fleiri hollenskar borgir hafa fylgt í fótspor Utrecht. Yfirvöld í Amsterdam hafa til að mynda hug á að grænklæða um 500 sporvagnabiðskýli og hófust handa árið 2020.

Hugmyndin um lifandi gróðurþekki á biðskýli hefur síðan farið um eins og eldur í sinu og borgir víða um

lönd tekið hana upp. Má þar nefna þýskar borgir, þ.á m. Hamborg, þar sem gróðurbiðskýlin eru hluti af löngum lista metnaðarfullra grænþakaverkefna. Þá hafa Bretar, Bandaríkjamenn, Svíar, Tékkar og Japanir, svo einhverjir séu nefndir, stökkið á þennan vagn.

### Íslensk gróðurþök frá landnámi

Plöntuþök og -veggir bygginga verða æ algengari bæði í þéttbýli og dreifbýli, sem hluti af að bæta lífsgæði og vistkerfi. Jafnframt er slíkt notað til að auka líftíma þaka, til einangrunar, kælingar, birtu- og hljóðvistarstjórnunar, bindingar kolefnis, ryks og mengunar og til vatnssöfnunar m.a. til að minnka álag á holræsakerfi.

Rannsóknir hafa sýnt að slíkar græn þök verndi mögulega gegn rafsegulbylgjum. Ýmis skordýr þrífast á þökum auk annarra smádyra og örvera. Borgaryfirvöld í Kaupmannahöfn, til dæmis, settu sér það markmið að allar opinberar byggingar með þakhalla undir 30 gráðum yrðu með gróðurþekju á

þaki og að við endurnýjun eldri flatra þaka yrði einnig notuð gróðurþekja.

Íslendingar hafa nýtt grasþök allt frá landnámi en þau urðu æ sjaldgæfari eftir því sem leið fram á 20. öldina. Áhugi fer þó vaxandi á gras- og plöntuþökum á nýjan leik. Þá er horft til þess að nota þurrkþolnari tegundir en gras í gróðurlagið og valdar tegundir sem gera litlar kröfur til vaxtarlags, næringar og viðhalds.

### Hnoðrar algengastir á biðskýlunum

Á vefnum BrightVibes segir að fyrirtækið Roofmeadow hafi hannað grænt jurtaþak sem unnt er að setja ofan á flest öll hefðbundin biðskýli en fjölmörg fyrirtæki sérhæfa sig nú í gerð grænna þaka og veggja. Í upphafi var einkum notast við hnoðrategundir, Sedum, þar sem sú planta stendur vel af sér þurrk og þarfnast lítils viðhalds. Nú er þó verið að skoða hvernig fleiri plöntutegundum gengur að dafna á biðskýlum vítt og breitt um heiminn, svo sem nellikum. /sá



## KONTRA 400 PLASTBÁTAR

Sterkir, stöðugir og ósökkvandi bátar fyrir íslenskar aðstæður.

Skemmuvegur 4, Blá gata. hafsport.is

895.000 kr. (án stýris)  
1.495.000 kr. (með stýri og kerru)

hafSPORT  
elskum hafið



Rannsakad er hvort efla megi ljóstillífun plantna og þar með hraða vexti þeirra.

# Leita aðferða svo plöntur nýti sólarljós betur

Vísindamenn reyna nú að efla ljóstillífun plantna til að auka hraða lífmassamyndunar, þ.e. vaxtarhraða, en plöntur nota aðeins lítinn hluta þeirrar orku sem þær hafa úr að móða í ljóstillífun.

Plöntur nota ljóstillífun til að framleiða súrefni, næringarefni og líforku. Þetta flókna, lífefnafræðilega ferli er þó í rauninni heldur óhagkvæmt þar sem aðeins brot af orku sólarinnar er nýtt í ferlið. Þetta hefur vakið áhuga vísindamanna á hvort þarna felist möguleikar til að hraða lífmassamyndun og auka ræktaða uppskeru með hraðari vexti, m.t.t. fæðuframboðs.

Rannsóknarteymi við Tækniháskólann í München (TUM), undir forystu Franz Hahn, prófessors í lífefnafræði, hefur nú uppgötvad að ytri hjúphimna grænkorna

gæti gegnt lykilhutverki í þessu ferli. Tímaritið Nature Structural & Molecular Biology birti ritrýnda grein um rannsóknina fyrir skömmu.

Án ljóstillífunar væri lífið eins og við þekkjum það óhugsandi því plöntur taka upp koltvísýring og nota sólina og vatnið til að breyta honum í lífmassa og súrefni. „Aukning á framleiðslu einfaldra sykra og annarra umbrotsefna í grænkornunum er viðfangsefni rannsókna sem og flutningur þeirra til innri og ytri hjúphimnu m.t.t. vaxtar,“ er haft eftir Hagn í tímaritinu.

Aukning á plöntuvexti verði sífellt mikilvægari í sambengi við loftslagsvána, ófgafull veður- fyrirbrigði og orkuskort.

Rannsóknir eru fremur skammt á veg komnar og enn ekki sopið kálið þó í ausuna sé komið. /sá



# Hæsta tré Asíu



Hæsta þekkt tré Asíu er hið 102,3 metra háa barrtré himalajasýpris (*Cupressus torulosa*) í Yarlung Zangbo-gljúfri Xizang-sjálftjórnarhéradisins í suðvesturhluta Kína.

Lengi var svonefnt Menara-tré (*Shorea faguettiana*) í Malasíu talið hæsta tré álfunnar, 100,8 metrar á hæð en metið hefur sem sagt verið slegið og gerðist það nýlega, samkvæmt frétt frá Pekingháskóla.

Strandrauðviður (*Sequoia sempervirens*), einnig nefnd strandrisafura, í Ameríku, er talin hæsta núlifandi trjátegund jarðar.

## Kortlagt með dróna

Í maí sl. var svæði með þyrpingu himalajasýpristrjáa kortlagt vandlega með dróna, af teymi vísindamanna frá háskólanum í Peking og Xizijiang- og Shan Shui náttúruverndarmiðstöðvunum, með stuðningi skógræktar- og graslendisstofnunar Kína. Dróninn bar bæði LiDAR mælitæki og þrívíðan leysisskanna til mælinganna.

Það var Li Cheng frá Xizijiang-stöðinni sem fyrst uppgötvaði trjáþyrpinguna. Þessi uppgötvun hefur brugðið nýju ljósi á heimildir um hæstu tré Asíu. Þyrpingin í Yarlung Zangbo-gljúfrinu er á svæði þar sem hæstu tré Kína er að finna og þéttleiki þeirra er hvað mestur.

Þarna eru, auk hins 102,3 metra háa himalajasýpris, fjöldi risatrjáa yfir 85 metra að hæð og tilgreint að í það minnsta 25 þeirra séu hærri en 90 metrar.

## Í hæsta verndarflokki

Himalajasýpris er í hæsta verndarflokki plöntutegunda í Kína og sjaldgæfur í villtri náttúru. Samkvæmt fregn Pekingháskólans vonast rannsóknarteymið sem fann hæsta tré Asíu til að koma á fót langtímaeftirliti og -rannsóknum á himalajasýpris í landinu.

## Rúmlega 30 metra há íslensk sitkagrenitré

Hæstu tré Íslands eru rúmlega 30 metra há sitkagrenitré en hæsta tré sem hefur verið mælt á jörðinni fyrr og síðar mun vera 133 metra hátt myrtutré. Til gamans má geta þess að í sanskrít merkir orðið „himalaja“ það sama og „ísland“. /sá

Hæsta tré Asíu, 102,3 m há himalajasýpris í Yarlung Zangbo-gljúfrinu í suðvesturhluta Kína. Mynd / CGTN

## CLT – EININGAR



Við viljum byggja á grænum lausnum...

## TIMBURGRINDARHÚS

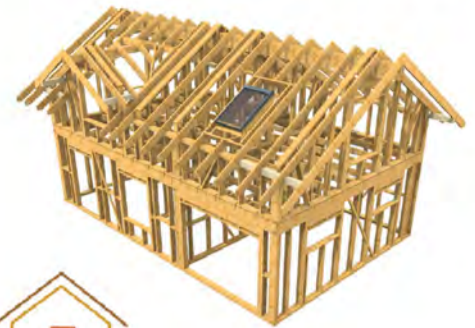

EININGAR EHF

WWW.EININGAR.IS

SÍMI: 893 3022 einingar@einingar.is

# Tækniþróunarsjóður hefur opnað fyrir umsóknir

Umsóknarfrestur er til 15. september 2023, kl. 15:00

Nánar á [tths.is](http://tths.is)



Tækniþróunarsjóður

 KEMPP

## Hvað ertu að suða?

Finnska undrið í rafsuðunni. Rafsuðuvélar, öryggisvörur og suðuvír.



LANDVÉLAR | SMÍÐJUVEGI 66 | 580 5800 | LANDVELAR.IS

 LANDVÉLAR  
Lausnir á lager





Vallanes á Fljótsdalshéraði. Á miðri mynd má sjá nýja kyndiaðstöðu í smíðum sem verður komin í notkun í lok sumars.

Myndir / HGS

Lífræn grænmetisrækt:

# Orkuskipti í Vallanesi



Hlynur Gauti Sigurðsson  
hlynur@bondi.is

Í Vallanesi á Fljótsdalshéraði hefur í rúma þrjá áratugi verið stunduð lífræn grænmetisrækt af ýmsu tagi.

Bændur í Vallanesi, þau Eymundur Magnússon og Eygló Björk Ólafsdóttir, eru frumkvöðlar á marga vísu og bjóða upp á

heilnæmar vörur sem fánlegar eru í búðum landsmanna víðast hvar. Eru vöruflokkar þeirra orðnir fjölmargir, allt frá korni til krukukrása yfir til olfu og auðvitað hefðbundins grænmetis. Vörur frá Vallanesi hafa verið seldar undir vörumerkinu „Móðir jörð“ við góðan orðstír.

Á jörðinni hafa skjólbelti verið ræktuð frá 1983 og í dag eru þau samanlagt níu kílómetrar að lengd, staðsett vítt og breitt um ræktunarland Vallaness. Auk skjólbelta hafa þau ræktað skóg frá

1989 og allt í kring má núorðið sjá vöxtulegan skóg gægjast til himins.

## Skjólbeltunum að þakka

Eymundur hefur það á orði að með tilkomu skjólbeltanna hafi veðurfar í Vallanesi breyst svo mikið að það væru engu líkara en að landið hafi færst nær Evrópu. Það er skjólbeltunum fyrst og fremst að þakka að þau geti ræktað svo ríkulega á jörðinni. Ávinningur skógarins í formi hita er meiri en skjóláhrifin ein og sér.



Orkuskiptin felast í því að koma upp viðarkyndingu.

**Tesla Model Y Long Range**

- 100% rafmagn
- Drægni allt að 533 km.
- Fjór hjóladrífinn
- Dráttarkrökur



**SIXT**  
langtímaleiga



## Brostu hringinn!

(Tesla Model Y Long Range bíður eftir þér!)

Komdu við í sýningarsalinn okkar að Krókhálsi 9 eða skoðaðu úrvalið og kynntu þér kosti langtímaleigu á [sixtlangtímaleiga.is](https://sixtlangtímaleiga.is). Einnig getur þú haft samband við viðskiptastjóra Sixt í síma 540 2222 eða á [vidskiptastjora@sixt.is](mailto:vidskiptastjora@sixt.is)

**Innifalið í langtímaleigu:**

- Þjónustuskóðanir
- Tryggingar
- Bifreiðagjöld
- Hefðbundið viðhald
- Vetrardekk
- Dekkjaskipti



Bændurnir í Vallanesi, þau Eygló Björk Ólafsdóttir og Eymundur Magnússon, selja vörur undir merkjum Móður jarðar.





Vörflokkarnir frá Vallanesi eru orðnir fjölmargir, allt frá korni til krukukrása yfir til olíu og auðvitað hefðbundins grænmetis.



Skógurinn á Vallanesi er rétt um 30 ára og eftir grisjun er viðurinn notaður til húsbýgginga og afsagið til upphitunar.

Trén á jörðinni hafa nú þegar nýst til húsbýggingar á jörðinni þegar þau byggðu hið fræga Asparhús, sem er lítið veitingahús fyrir gesti og gangandi. Auk þess mun húsakostur á jörðinni nú vera kyntur með viði úr skóginum, ýmist kurli, sem kurlað er á staðnum, eða viðarperlum frá Tandraberg, sem er einnig söluaðili að viðarbrennsluofninum. Til framtíðar er þetta fjárhagslega hagkvæmara en að kynda húsakostinn með rafmagni eins og nú er gert. Það leiðir til þess að gróðurhús verða nú einnig kynt sem er kærkomið fyrir frekari ræktun á jörðinni.

Viðarkynding er sjálfbær og álitlegur orkukostur fyrir bújarðir. Tré vaxa og binda kolefni úr andrúmsloftinu í viði með því að nota vatn og orku sólarinnar.

#### Umhverfislegur ávinningur

Umhverfislegur ávinningur er af mörgum toga. Í tilfalli Vallaness er orkan „ræktuð“ á búinu. Viðurinn úr skóginum í Vallanesi er fyrst og fremst nýttur til gagnviðar, þegar það er hægt og er því meginkolefnisbinding trjáanna bundin lengur í formi timbers. Afsag og lim er loks nýtt til kyndingar. Nýting viðar er algengasta orkunýtingin í flest öllum löndum veraldar. Þó á Íslandi sé gnægð af orku að finna, bæði í jarðvarma og fallvatna, er ekkert

sem segir að við getum ekki nýtt okkur sólarorkuna með þessum hætti einnig, sér í lagi þar sem öðrum möguleikum verður ekki við komið.

Félagslegur ávinningur er heilmikill. Að koma upp skógi og hirða um, svo sem grisja og snyrta, kallar á heilmikla vinnu sem skapar störf. Afurðir skógarins skapa svo enn fleiri störf. Skógurinn hefur aðdráttarafl og nærvera við hann gefur lífskraft. Það er ekki að furða að fólk sæki í göngustígana um skóginn. Fjárhagslegur ávinningur felst í minnkandi kaupum á raforku og ekki síður öruggu orkuframboði þegar raforku nýtur ekki við, t.d. í rafmagnleysi. Í dreifðum byggðum eru meiri líkur á að rafmagnsleysi vari lengur en í þéttbýlum landsins. Langvarandi skortur á rafmagni getur valdið skemmdum á framleiðslu landbúnaðarvara á borð við mjólk og ylræktuðu grænmeti.

Þá getur varmi viðarofns verið góður. Hægt að er nýta varma til rafmagnsframleiðslu, þó svo að það sé ekki ætlunin í Vallanesi. Í stað þess að nýta orku sem fengin er með inngrípum í náttúruna á borð við stíflugerð, er hér notast við aukaafurð af timburframleiðslu.

Kraftmikið starf í Vallanesi á margt undir skóginum komið og er starfsemin þar því sem næst sjálfbær, þökk sé honum. Skógurinn gefur og gefur.



www.protec.is  
Lambhagavegi 13 - 113 Reykjavík  
Sími: 611 5099



Við verðum á lönðarasýningunni 2023  
Verið velkomin að kíkja á okkur  
Laugardalshöll 31. ágúst- 2. september

2023 ÁRGERÐIN AF VINSÆLU  
RAFMAGNHJÓLUNUM ER MÆTT Í HÚS!  
SKOÐIÐ ÚRVALIÐ Í SÝNINGARSAL OKKAR EÐA Á EHJOLIS

**ehjól**



**T408-2-4**  
Verð 685.000 kr  
1000W  
drægni allt að 30 km  
hámarks hraði 25 kmh  
hámarks þyngd 130 kg



**T408-3-4**  
Verð 730.000 kr  
1000W  
drægni allt að 30 km  
hámarks hraði 25 kmh  
hámarks þyngd 130 kg



**M8 skellinaðra**  
Verð 560.000 kr  
2000W mótur  
drægni allt að 70 km  
hámarks hraði 45 kmh  
hámarks þyngd 150 kg



**T408-1**  
Verð 565.000 kr  
1000W  
drægni allt að 30 km  
hámarks hraði 25 kmh  
hámarks þyngd 130 kg



**M1 skellinaðra**  
Verð 550.000 kr  
2000W mótur  
drægni allt að 70 km  
hámarks hraði 45 kmh  
hámarks þyngd 150 kg

Þú ferðast  
30 - 40km  
fyrir aðeins  
16 krónur\*

\*1 kvst

ehjól | Hrísmýri 5 | 800 Selfoss | sími:555 0595 | ehjol@ehjol.is | www.ehjol.is

**Bíla naust**

FYRIR FÓLK  
Á FERÐINI

Skoðaðu vöruúrvalið á  
[www.bilanaust.is](http://www.bilanaust.is)



**GÆÐAOLÍUR OG GLUSSI**

STÓRVERSLUN  
BÍLDHÖFÐA 12  
110 REYKJAVÍK  
S. 535 9000

STÓRVERSLUN  
BÆJARHRAUNI 12  
220 HAFNARFIRÐI  
S. 555 4800

Hafnargata 52  
260 Reykjanesbæ  
S. 421 7510

Hrísmýri 7  
800 Selfossi  
S. 482 4200

Furuvöllum 15  
600 Akureyri  
S. 535 9085

Sólvangi 5  
700 Egilsstöðum  
S. 471 1244



## Notuð atvinnutæki til sölu hjá Velti

Ný og notuð tæki til sölu í miklu úrvali.

Kynntu þér enn meira úrval á veltir.is

Komdu í Hádegismóta 8 eða heyrðu í okkur í síma 510 9100



### VOLVO FL 4x2R 240 hö

Dráttarbill

Nýskráning 2019  
Ekin: 80.000 km  
900 Nm 10,5t

Verð: 6.300.000 kr. án vsk.



### VOLVO EC480E L

Beltagrafa

Nýskráning: 2018  
Notkun: 7.900 vst  
Hraðtengi og skófla

Verð: 27.500.000 kr. án vsk.



### CATERPILLAR 432F

Traktorsgrafa

Nýskráning: 2014  
Notkun: 9.200 vst

Verð: 8.200.000 kr. án vsk.



### DIECI ZEUS 37.7

Skotbómulyftari

Nýskráning: 2018  
Notkun: 1.140 vst.  
Hraðtengi, gafflar og skófla.  
Lyftir 3,7 tonnum í 7 metra hæð.

Verð: 8.500.000 kr. án vsk.

Komdu í Hádegismóta 8 eða heyrðu í okkur í síma 510 9100

Alltaf heitt á könnunni í framúrskarandi aðstöðu fyrir bilstjóra og eigendur atvinnutækja.

# VELTIR

Hádegismóum 8  
Sími 510 9100

veltir.is

## LÍF & STARF

# Fyrsta alþjóðlega þörungaráðstefnan á Íslandi haldin í Hörpu



Þorvaldur B. Arnarson  
thorvaldur@bondi.is

Dagana 30-31. ágúst verður haldin ráðstefna um þörungavinnslu og þörungarækt í Hörpu. Um er að ræða fyrstu ráðstefnu sem haldin er hérlendis um þörunguna og ber hún yfirskriftina Arctic Algae.

Ráðstefnan er haldin á vegum Samtaka Íslenskra Þörungafélaga og hvorki vantar þungavigtina í ræðumannahópinn né efnistöð og umfjöllunarefni.

Þörungar eru flestum Íslendingum að einhverju leyti kunnir, en vinnsla og rækt á þörungum hefur verið í gríðarmiklum vexti á heimsvísu að undanförunu. Nýverið markaði stjórn Evrópusambandsins þá stefnu og beindi svo til aðildarríkja sinna að auka á næstu sjö árum sjálfbæra öflun og þörungarækt í Evrópu úr núverandi 300.000 tonnum á ári upp í 8 milljónir tonna. Þegar rýnt er nánar í stöðu mála þarf það kannski ekki að koma á óvart, enda eru nýtingarmöguleikar þörunguna allt að því takmarkalausir.

Hinar ýmsu gerðir þörunguna eru þannig nýttir í matvæli, áburð, fæðubótarefni, litarefni, umbúðir, sem eldsneyti og jafnvel í textíl. Þá hafa tilteknar gerðir þörunguna verið



Sigurður Pétursson, formaður Samtaka þörungafélaga.

nýttar í kjarnafóður hjarðdýra í þeim tilgangi að minnka metanlosun húsdýra, og rannsóknir sýnt og staðfest framúrskarandi árangur í þeim efnum víða um heim.

### Heimsmarkmið Sameinuðu þjóðanna

Svandís Svavarsdóttir matvælaráðherra setur ráðstefnuna að morgni miðvikudagsins 30. ágúst í Kaldalónssal Hörpunnar.

Þá flytur Guðlaugur Þór Þórðarson, ráðherra umhverfis-, orku- og loftslagsmála, erindi og tekur þátt í umræðum í lok fyrri ráðstefnudags með Vincent Doumeizel, framkvæmdastjóra hjá Sameinuðu þjóðunum og Paul Dobbins, sem er í forsvari fyrir



Sigri er sérhannaður slátturprammi Isea-þörungavinnslu við Stykkishólm.

stærstu náttúruverndarsamtök heims, World Wildlife Fund.

Dagskrá ráðstefnunnar er byggð upp á heimsmarkmiðum Sameinuðu þjóðanna, en óhætt er að segja að rækt og vinnsla þörunguna á heimsvísu tengist fjölda markmiðanna beint.

„Hér er um að ræða fyrstu alþjóðlegu þörungaráðstefnuna sem haldin er hér á landi. Ráðstefnan er haldin á vegum Samtaka þörungafélaga og unnin í samstarfi við evrópsku þörungasamtökin EABA. Hvatinn að ráðstefnunni kemur frá meðlimum Samtaka þörungafélaga með það að markmiði að kynna stöðu og framtíðarmöguleika Íslands í framleiðslu smá- og stórþörunguna,“ segir Sigurður Pétursson, formaður

Samtaka þörungafélaga. „Markmið okkar hjá samtökum þörungafélaga er að styðja við kynningu á stöðu og framtíðar möguleikum ræktunar, sjálfbærrar öflunar, vöruþróun, fræðslu, nýsköpun og sölu íslenskra þörungaaufurða. Ísland hefur einstaka möguleika vegna sinna náttúruauðlinda sem snýr að aðgangi að hreinu ferskvatni og sjó, jarðvarma og grænni raforku,“ segir Sigurður.

Sigurður segir hér á landi þegar hafa byggst upp öflugar starfsemi í smáþörungavinnslu með möguleika á að eflast frekar og styrkjast. „Stærsti hluti þörungaframleiðslu á heimsvísu er á sviði ræktunar og sjálfbærrar öflunar sjávarþörunguna, og engin framleiðsla sjávarpróteina hefur vaxið viðlíka hratt á heimsvísu.

# Ný kona í brúnni hjá Sæbýli

Á dögnum var gengið frá ráðningu nýs forstjóra Sæbýlis, sem elur sæeyru í eldisstöð félagsins á Reykjanesi. Sæeyru eru ein verðmætasta eldistegund heims og fyrirtækið stefnir á margföldun framleiðslu sinnar á næstu árum.

Blaðamaður spyr viðmælanda, að góðum íslenskum sið, hver sé eiginlega manneskjan og hverra manna hún sé.

„Ég er fædd í Keflavík en flutti á fjórða aldursári í Setbergið í Hafnarfirði þar sem ég bjó til að verða tvítug, þannig að ég lít á mig sem Gaflara. Ég er næstungst úr hópi fjögurra systkina,“ segir Vala Valþórsdóttir, nýráðinn forstjóri Sæbýlis. „Foreldrar mínir koma utan af landi; pabbi er úr Eyjum og mamma að norðan frá Dalvík. Þau voru mjög dugleg að fara með mig og systkini mín bæði til Eyja og Dalvíkur að heimsækja ömmur og afa, frændur og frændur, þannig að bæði Vestmannaeyjar og Dalvík eiga sérstakan stað í hjarta mínu og ég á margar kærar minningar úr barnæsku þaðan,“ bætir Vala við.

### Skyndiákvörðun í Asíureisu

„Ég fór í framhaldsskóla í Fjölbautaskóla Garðabæjar. Á öðru ári fór ég sem skiptinemi til Þýskalands í eitt ár. Þar öðlaðist ég alveg frábæra reynslu sem víkkaði sjónvildarhringinn töluvert. Svo virðist sem ég hafi fengið einhvers konar Þýskalandsbakteríu, en ég hef ekki tölu á hversu oft ég hef farið til Þýskalands.

Þýskaland er mjög vanmetinn áætlunarstaður fyrir íslenska ferðalanga en þar er frábært að vera á sumrin og ótalmörg falleg smáþorp sem vert er að heimsækja,“ segir Vala.

Eftir útskrift úr framhaldsskóla þyrsti hana í frekari reynslu utan landsteinanna, svo hún ákvað að



Vala Valþórsdóttir, nýráðinn forstjóri Sæbýlis.

taka sér árshlé frá skóla til að fara í bakpokaferðalag til Asíu.

„Hálft árið fór í að vinna og safna mér fyrir ferðinni og svo fór ég til Asíu í fjóra mánuði. Ég heimsótti Kína, Hong Kong, Kambódíu, Vietnam og Taíland. Fyrir brottför frá Íslandi átti ég aðeins bókad flug til Kína og svo aftur heim fjórum mánuðum seinna frá Taílandi. Út í óvissuna fór ég og það var virkilega skemmtileg en einnig oft og tíðum krefjandi reynsla að ferðast aðeins með bakpokann og ferðahandbækurnar að vopni í gegnum fjarlægur og mjög svo ókunnar slóðir. Þetta var fyrir tíð snjallsímanna þannig það var ekki hægt að kveikja á „Google maps“ ef maður villtist og ef hringja þurfti heim voru aðeins svokölluð internetkaffihús í boði. Það var einmitt á einu slíku þar sem ég í raun neyddist til að ákveða hvaða nám ég ætlaði að stunda í háskólanum við heimkomu. Fresturinn var alveg að renna út og ég enn óviss um hvaða nám skyldi verða fyrir valinu.

Hálferð flýtiákvörðun á einstaklega hægu interneti á internetkaffihúsi í Víetnam varð þess valdandi að stjórnmalafraði varð fyrir valinu,“ segir Vala.

### Lögfræðin lokkaði

Eftir fyrsta árið í náminu varð henni hins vegar ljóst að námið átti ekki vel við hana.

„Þá kom lögfræðin eitthvað svo sterkt til mín og því lá leið mín í lögfræði við Háskólann í Reykjavík. Námið lá vel fyrir mér þar sem ég er einstaklega skipulögð og rökföst. Þetta var mikil gæfuákvörðun því þar hitti ég marga af mínum nánustu vinum í dag. Ævintýraþráin var samt ekki langt undan og tók ég eina önn við Bucerius Law School í Hamborg, Þýskalandi,“ segir Vala.

„Á þeim tíma sem ég var að útskrifast úr lögfræðinni var verið að loka flestum slitastjórnunum sem settar voru upp eftir hrun bankanna. Þá myndaðist hálfpartinn

offramboð á lögfræðingum og því erfitt fyrir nýútskrifaðan og hálfreynslulausan lögfræðing að fá vinnu. Þá sá ég starfsauglýsingu frá 66°Norður þar sem þau voru að leita að verslunarstjóra í verslun sína í Bankastrætinu. Þar sem ég hef mikinn áhuga á útivist og alltaf langað að efla þekkingu mína á rekstri ákvað ég að slá til og sækja um – þrátt fyrir að hafa aldrei unnið í verslun áður. Blaut á bak við eyrun fékk ég starfið sem reyndist dýrmæt reynsla þar sem ég starfaði með mjög öflugum og metnaðarfullum hópi fólks. Vegna frábærs árangurs teymisins míns í Bankastræti fékk ég stöðuhækkun og tók við sem sölu- og rekstrarstjóri allra verslana 66°Norður á Íslandi, sem þá voru 12 talsins. Síðar stökk ég á tækifæri að fara til Landsvirkjunar þar sem ég starfaði sem viðskiptaþróunarstjóri.

Þar bar ég ábyrgð á að skapa tækifæri fyrir mögulega viðskiptavinum Landsvirkjunar. Í því fólst að fara að hjálpa til við byggðarþróun en einnig að fara mikið út fyrir landsteinana og kynna Ísland sem áhugaverðan valkost fyrir orkutengda starfsemi. Nú er ég komin til Sæbýlis sem er einstaklega spennandi fyrirtæki með mikla vaxtarmöguleika. Saga fyrirtækisins talar sérstaklega til mín en þrautseigja og atorkusemi einkennir uppbyggingu Sæbýlis,“ segir Vala.

### Seltjarnarnesið er sveit í borg

Vala er gift Guðmundi Hallgrímssyni fasteignasala, og samtals eiga hjónin fjögur börn.

„Það er því alltaf stuð á stóra heimilinu okkar. Við búum á Seltjarnarnesi og unum okkur vel þar. Við enduðum þar fyrir hálfgerða slysi, enda á hvorugt okkar rætur þangað að sækja. Við bjuggum í Vesturbænum en vildum stækka við okkur.





Algalif er eitt fremsta fyrirtækið á Íslandi og á heimsvísu í framleiðslu smápörunga. Mynd / Algalif

Við höfum því mikla möguleika á því sviði líka hér á landi.“

### Stór nöfn úr geiranum

Eins og fyrr segir er von á mörgum stórum nöfnum úr geiranum á Arctic Algae-ráðstefnunna.

„Það er einstakur heiður fyrir okkur að Vincent Doumeizel, framkvæmdastjóri þörungasviðs Sameinuðu þjóðanna, er einn af ræðumönnum og þátttakendum á ráðstefnunni,“ segir Sigurður.

„Einnig hefur verið mikil áhersla á þörungafframleiðslu í tengslum við aðgerðir í umhverfismálum og verkefni tengd lækun kolefnisspors og er stór hluti umfjöllunar á Arctic Algae ráðstefnunni,“ bætir Sigurður við. Stærstu umhverfissamtök í heimi, World Wildlife Fund, hafa á undan-

förnum árum lagt sérstaka áherslu á uppbyggingu þörungafframleiðslu á heimsvísu og eru samtökin styrktaraðilar að ráðstefnunni.

Auk þess mætir Paul Dobbins, sem stýrir málefnum hafsins hjá samtökunum, og mun flytja erindi og leiða umhverfishluta ráðstefnunnar sem tekur stóran hluta síðari ráðstefnudags ráðstefnunnar.

„Á heimsvísu er langstærstan hluta þörungafframleiðslunnar að finna í Asíu en hún er hratt vaxandi í hinum vestræna heimi og aukin áhersla á hana lögð bæði út frá sjónarmiðum um sjálfbæra matvælaframleiðslu og jákvæðum umhverfisáhrifum framleiðslunnar.

Daginn fyrir ráðstefnuna verður ráðstefngestum boðið upp á þátttöku í utandagskrárfærð að heimsækja Isea-þörungavinnslu í Stykkishólmi og Running Tide á Akranesi. Daginn eftir ráðstefnuna verður síðan farið í Algalif og Bláa lónið.

„Það er okkur einkar ánægjulegt hvað margir erlendir aðilar hafa sýnt ráðstefnunni áhuga sem og að bæði matvæla- og umhverfisráðherra skuli taka þátt í ráðstefnunni. Þá studdi matvælaráðuneytið þessa fyrstu alþjóðaráðstefnu um smápörunga hér á landi, og fyrir veittan stuðning erum við mjög þakklát,“ segir Sigurður.

„Nýting sjávarþörunga hefur verið hluti af sögu Íslands frá landnámi og gert ráð fyrir áframhaldi og aukningu hennar í nýrri matvælastefnu sem kynnt verður síðar á árinu,“ segir Sigurður Pétursson, formaður Samtaka þörungafélaga á Íslandi.

Allar frekari upplýsingar um Arctic Algae 2023 er að finna á vefsvæði ráðstefnunnar, www.arcticalgae.is.

Þá voru ekki margar eignir í boði sem hentuðu okkur í Vesturbænum og enduðum þess vegna á nesinu. Þetta reyndist okkur algjört gæfuskref því við erum afar ánægð í húsinu okkar og eigum dásamlega nággranna. Seltjarnarnesið er hálfgerð sveit í borg sem er alveg yndislegt og sú stemning á vel við okkur. Ekki skemmir líka fyrir að mér tókst með einhverjum hætti að selja foreldrum mínum hugmyndina að flytja frá Hafnarfirðinum til okkar á nesið, en þau búa nú í um fimm mínútna göngufjarlægð frá okkur,“ segir Vala.

### Stórir og verðmætir sæsniglar sem borða þara

Blaðamaður neyðist til að afhjúpa fákunnáttu sína og spyrja Völu hvað sæeyru eiginlega séu.

„Sæeyru eru stór sæsnigill. Nafngiftin á íslensku er afar áhugaverð en sæeyru kallast abalone á ensku. Þetta eru ylsjávárdýr sem þrífast best í heitu loftslagi, þau lifa á grýttu svæði þar sem mikið er af þara sem er þeirra helsta fæða. Sæeyru má finna við strendur Ástralíu, Nýja-Sjálands, Suður-Afríku, Norður-Ameríku og í Japan.

Margar tegundir eru til af sæeyrum en við hjá Sæbýli leggjum áherslu á að rækta japanska afbrigðið er nefnist Ezo, sem er ein verðmætasta eldistegund heims. Sæeyru eru um það bil fimmfalt verðmætari afurð en eldislax,“ segir Vala.

### Dýrasti rétturinn á veitingastöðum

Aðspurð um það hver sé helsti markaðurinn fyrir sæeyru segir Vala félagið stefna á erlenda markaði.

„Þótt Íslendingar séu enn ekki kunnugir sæeyrum þykja þeir hið mesta hnossgæti úti í heimi, sérstaklega í Asíu. Þetta eru afar eftirsótt matvæli og það er mikil menningararfleifð í kringum sæeyrun í matargerð. Sæeyru eru alltaf dýrasti sushi-rétturinn á fínunum sushi-veitingastöðum erlendis. Þá er sæeyrað borið fram hrátt í fallettri sæeymaskelinni.

Við hyggjumst því flytja vöruna á erlenda markaði, þá helst N-Ameríku og Evrópu til að byrja með. Afurðir Sæbýlis eru seldar undir vörumerkinu Aurora Abalone,“ segir Vala.

### Metnaðarfullar áætlanir

Sæbýli er eldisfyrirtæki sem hefur á síðastliðnum 15 árum þróað eigin klakstofn, tækni og framleiðsluáferð við eldi á sæeyrum á Íslandi. Sæbýli er í eigu Asgeirs Guðnasonar, stofnanda Sæbýlis, Eyrís Invest og fleiri fjárfesta. Stjórnarformaður félagsins er Sigurður Pétursson, stofnandi Novo Food í Frakklandi og laxeldisfyrirtækisins Arctic Fish á Vestfjörðum.

„Þrautseig vinna stofnandans í að byggja upp klakstofn er í raun grunnurinn að því að Sæbýli geti vaxið. Það er tímafrekt ferli að þróa eldisdýrin en Ásgeir fór í fjölmargar ferðir til Japan til að fullkomna stofninn sem er í raun okkar verðmætasta og dýrmætasta eign. Á þessum sterka grunni sem Ásgeir hefur byggt ætlum að skrifa næstu kafla í sögu fyrirtækisins,“ segir Vala.

„Við rekum klakstöð í Grindavík þar sem við erum að rækta upp ungvíði en ætlum að byggja upp áframeldi í Auðlindagarði HS Orku. Sú staðsetning gerir okkur kleift að nýta græna raforku og varma á Reykjanesi. Fyrstu áætlanir gera ráð fyrir uppbyggingu 200 tonna eldis sem verður svo mögulegt að fimmfalda á næstu 10 árum,“ bætir Vala við. „Af þessu má sjá að við erum með mjög metnaðarfullar áætlanir. Undanfarið höfum við verið að bæta við og styrkja teymið til að gera þessar áætlanir að veruleika. Í dag starfar fjölbreyttur og sterkur hópur fólks hjá Sæbýli, en alls erum við um ellefu manns.

Ég er mjög stolt að vera orðin hluti af Sæbýlisteyminu og afskaplega spennit fyrir komandi tímum sem verða án efa mjög dýnamískir,“ segir Vala Valþórsdóttir, nýráðinn forstjóri Sæbýlis.

/PBA

# BÍL XTRA

## KERRUR Á HAGSTÆÐUM VERÐUM!

BILXTRA.IS



kr 1,450,000



kr 125,000



kr 950,000

STEINHELLA 4, HAFNARFJÖRÐUR SÍMI: 837 7750 INFO@BILXTRA.IS



YGG  
YGGDRASIL  
CARBON



## Áttu land sem hentar til skógræktar?

### HAFÐU SAMBAND VIÐ OKKUR

yggcarbon@yggcarbon.com  
555-0944

# RAFÓS

✓ RAFLAGNIR - VIÐHALD OG NÝLAGNIR

✓ HLEÐSLUSTÖÐVAR FYRIR RAFBÍLA  
UPPSETNING OG SALA

✓ VIÐGERÐIR OG SALA  
Á ÖLLUM GERÐUM HEIMILISTÆKJA

✓ VARMADÆLUR - UPPSETNING OG SALA

ÞJÓNUSTUM ALLT LANDIÐ - VERIÐ VELKOMIN

# RAFÓS

Sími 519 1800

rafverktakar/heimilistækjaviðgerðir  
Goðanes 16 • 603 Akureyri • Sími 5191800 • rafos@rafos.is  
Opíð virka daga milli 08:00 – 16:00

rafos@rafos.is



## 1. Beinn stuðningur

**1a. Viðbrögð við tíma-bundnum aðfangahækkunum**  
Beinn stuðningur við innlenda framleiðslu á sama grundvelli og Áburðar- og Sprettgreiðslur 2022.

**1b. Til að ná markmiðum landbúnaðarstefnunnar**

• Beinn stuðningur við innlenda framleiðslu þarf að tryggja afkomu bænda.

• Aukin framlög til uppbyggingar.

• Nýsköpun og þróun til að auka útflutningsverðmæti.

• Rannsókn og menntun.

• Allar aðgerðir boðaðar í stefnunni þurfa að vera að fullu fjármagnaðar.

## 2. Tollvernd

**2a. Niðurfelling tolla frá 3. ríkjum.**

Niðurfelling tolla hafi ekki neikvæð áhrif á verð og/eða framboð íslenskra landbúnaðarvara.

**2b. Eftirlit með tollfrankvæmd**

Raunverulegt og virkt eftirlit verði með framkvæmd tollverndar.

**2c. WTO**

Tryggt verði að tollverndin skili sínu markmiði. Uppfæra þarf magntolla/verðtolla (uppf. 1995)

**2d. ESB tollkvótar**

Tryggt verði að umfang þeirra verði endurskoðað.

## 3. Starfsumhverfi

**3a. Upprunamerking**

• Tryggja aukinn stuðning við Íslenskt staðfest.

• Þurfum rg. um kröfur til merkinga á vörum unnum úr dýrumeða dýra-afurðum á grundvelli sjónarmiða um velferð dýra.

**3c. Einföldun regluverks**

Nauðsynlegt að slík greining fari fram.

**3d. Hagræðing í afurðageiranum**

Styðjum markmið þess svo lengi sem hagræðingin skili sér til neytenda og bænda

**3e. Loftslagsmál**

Mikilvægt er að forma með skýrum hætti þær aðgerðir sem landbúnaðurinn þarf að ráðast í til að draga úr losun og tryggja fjármögnun.

**3b. Hagtölusöfnun landbúnaðarins**

Grundvallaratriði að komið verði á sameiginlegum hagtölugrunni um allt sem snýr að landbúnaði.

**3f. Tryggingamál**

Unnið verði að leið C í skýrslu starfshóps ráðherra

**3g. Eftirlit með innflutningi**

Efla þarf eftirlitið til að tryggja að sömu kröfur séu gerðar til innfluttra og innlendra landbúnaðarafurða.

**3h. Lágmarksbirgðir**

Lágmarksbirgðir verði skilgreindar af þjóðaröryggisráði í samræmi við tillögu skýrslu forsætisráðuneytis

Hér má sjá yfirlit yfir helstu aðgerðir.

## Endurskoðun búvörusamninga 2023:

## Á hverju byggir samtalið?

Í núgildandi búvörusamningum er tiltekið að síðari endurskoðun eigi að fara fram á árinu 2023. Formlegar viðræður hófust seinni partinn í mars 2023 og við upphaf sumars var búið að funda um áherslumál allra búgreina sem aðkomu eiga að búvörusamningum. Bændasamtökin hafa lagt upp í viðræðurnar annars vegar á þeim lagalega ramma sem búvörusamningar byggja á og hins vegar út frá áherslum stjórnvalda sem koma m.a. fram í stjórnarsáttmála, landbúnaðarstefnu og fjármálaáætlun 2024-2028.

Bændasamtökin gengu til endurskoðunar á búvörusamningum á þeim forsendum að landbúnaður sé ein af grunnstöðum íslensks samfélags, og að meginhlutverk atvinnugreinarinnar sé framleiðsla á fjölbreyttum búvörum með áherslu á að byggja undir grunn fæðuöryggis, styrkja áfallaþol samfélagsins, viðhalda matvælaöryggi og stuðla að sjálfbærni.

**Búvörulög**

Búvörulög leggja grunn að starfs-skilyrðum landbúnaðarins. Eitt af

meginmarkmiðum búvörulaga er að stuðla að framförum og aukinni hagkvæmni í framleiðslu, vinnslu og sölu búvara til hagsbóta fyrir framleiðendur og neytendur.

Í búvörulögum segir enn fremur að kjör þeirra sem stunda landbúnað skuli vera í sem nánustu samræmi við kjör annarra stétta.

Þetta hefur verið eitt af leiðarljósum í kröfum BÍ við endurskoðun samninganna.

**Búvörusamningar**

Búvörusamningar eru gerðir á grundvelli búvörulaga og er með

samningunum heimilt að semja um framleiðsluskilyrði, stuðning og stjórn á magni búvara. Í samræmi við búvörulögin eru það Bændasamtökin sem fara með fyrirsvar framleiðenda.

Í markmiðum búvörusamninga kemur fram að bændur skuldbinda sig til að framleiða landbúnaðar-afurðir og að sameiginlegt markmið bænda og ríkisvaldsins er að stuðla að þróun atvinnugreinarinnar. Þá ber ríkinu að tryggja afkomu bænda og starfsskilyrði í landbúnaði.

**Þjóðaröryggisstefna**

Markmið þjóðaröryggisstefnu er að tryggja sjálfstæði, fullveldi og friðhelgi landamæra Íslands, öryggi borgaranna og vernd stjórnkerfis og grunnvirkja samfélagsins.

Hún felur m.a. í sér að stjórnvöldum ber að vernda mikilvæga innviði og styrkja áfallaþol samfélagsins út frá fæðu- og matvæla-

öryggi. Alþingi hefur einnig í sömu stefnu sett sér það markmið á alþjóðavettvangi að berjast gegn hungri.

**Áherslur stjórnvalda**

Við upphaf samningaviðræðna gerðu Bændasamtökin ráð fyrir því að áherslur stjórnvalda myndu byggja á því sem kemur fram í stjórnarsáttmála og nýlega samþykktu landbúnaðarstefnu til ársins 2040 og að þær áherslur myndu endurspeglast í fjármálaáætlun fyrir árin 2024-2028. Það er hins vegar ekki endilega raunin en í fjármálaáætluninni er ekki gert ráð fyrir frekari framlögum í búvörusamninga.

Hefur þessi afstaða stjórnvalda komið fulltrúum bænda verulega á óvart enda telur BÍ það ekki vera í samræmi við búvörulög eða stjórnarsáttmálann. Auk þess sem slík nálgun er ekki líkleg til árangurs eigi að ná markmiðum nýsamþykkrar landbúnaðarstefnu til ársins 2040.

**Stjórnarsáttmáli**

Í stjórnarsáttmála má finna eftirfarandi áherslur varðandi landbúnað:

Sett verða metnaðarfull markmið um að auka hlutfall hollra og næringarríkra innlendra matvæla til að treysta fæðuöryggi. Með öflugri, innlendra matvælaframleiðslu er stuðlað að heilnæmi matvara og auknu matvælaöryggi til að viðhalda góðri stöðu Íslands varðandi sýklalyfjaónæmi. Tryggja þarf framhald aðgerðaáætlunar um matvælaöryggi og vernd búfjárfstofna. Við endurskoðun búvörusamninga verður lögð áhersla á að tryggja fæðuöryggi á Íslandi með því að efla innlenda landbúnaðarframleiðslu. Stuðningur hins opinbera verður samhæfur með það að markmiði að styrkja og fjölga stöðum landbúnaðar á grunni sjálfbærrar nýtingar

Landbúnaðarstefnan er sett með því meginmarkmiði að efla og styðja íslenskan landbúnað og styrkja stoðir hans til framtíðar með sjálfbæra þróun að leiðarljósi.“

í þágu loftslagsmála, umhverfis og náttúruverndar og fjölbreytni í ræktun. Aukinni framleiðslu á grænmeti verður náð með föstu niðurgreiðsluhlutfalli á raforkuverði til ylræktar og sérstökum stuðningi við útiræktun í gegnum búvörusamninga. Mótun verður heildstæð, tímasett aðgerðaáætlun til eflingar lífrænnar framleiðslu og akuryrkju.

**Landbúnaðarstefnan**

Þann 1. júní síðastliðinn urðu tímamót þegar Alþingi samþykkti í fyrsta skipti þingsályktun um landbúnaðarstefnu, en þeirri stefnu er ætlað að móta stefnu fyrir atvinnugreinina til ársins 2040. Landbúnaðarstefnan er sett með því meginmarkmiði að efla og styðja íslenskan landbúnað og styrkja stoðir hans til framtíðar með sjálfbæra þróun að leiðarljósi.

Jafnframt kemur fram í stefnunni að framtíðarsýn í landbúnaði taki meðal annars til samfélags og samkeppnishæfni sem felst til að mynda í því að:

- tryggja fæðuöryggi og að landnotkun utan þéttbýlis feli í sér vernd góðs landbúnaðarlands
- að framleiðsla verði arðbær og samkeppnishæf og tryggi byggðafestu og uppbyggingu þekkingar í samfélagi
- að eðlileg nýliðun og kynslóðaskipti í landbúnaði verði tryggð.



Nautgripæræktin, sauðfjárræktin og garðyrkjan eru með sérstaka samninga um sinn stuðning. Áherslur þessara búgreina hafa verið á aukni fjármagn inn í búvörusamninga í ljósi þeirra miklu aðfangahækkana sem orðið hafa síðustu misseri. Myndir / smh





Ein af megináherslum garðyrkjunnar snýr að því að hætta að binda beingreiðslur C (niðurgreiðsla á rafmagni) við pott heldur festa fjármagn til endurgreiðslu við 95%.

Í landbúnaðarstefnunni eru tíu meginviðfangsefni í 32 liðum sem samþykkt eru af Alþingi til að ná fram framtíðarsýninni. Sem dæmi um þessi viðfangsefni má nefna eftirfarandi atriði:

- Skilgreindar lágmarksbirgðir matvæla verði í landinu á hverjum tíma, sem og aðföng til framleiðslunnar.
- Við töku ákvarðana um landnotkun verði fæðuöryggi þjóðarinnar haft að leiðarljósi.
- Styrktar verði stóðir fjárhagslegrar afkomu framleiðenda sem einnar af undirstöðum fæðuöryggis.

#### Áherslur Bændasamtakanna

Áherslur BÍ í viðræðum við stjórnvöld snúa fyrst og fremst að beinum stuðningi við bændur.

Einnig hefur verið lögð áhersla á atriði sem tengjast tollvernd og almennu starfsumhverfi landbúnaðar.

” Það er mat BÍ að full þörf sé á sambærilegum aðgerðum á þessu ári eins og ráðist var í árið 2022 með sértækum stuðningi við landbúnaðinn (sprettsgreiðslur).“

Yfirlit yfir helstu aðgerðir má sjá á töflu hér til hliðar.

#### Áherslur búgreinanna

Nautgriparræktin, sauðfjárræktin og garðyrkjan eru með sérstaka samninga um sinn stuðning.

Áherslur þessara búgreina hafa verið á aukð fjármagn inn í búvörusamninga í ljósi þeirra miklu aðfangahækkana sem orðið hafa síðustu misseri.

Það er mat BÍ að full þörf sé á sambærilegum aðgerðum á þessu ári eins og ráðist var í árið 2022 með sértækum stuðningi við landbúnaðinn (sprettsgreiðslur). Einnig liggur fyrir krafa um að endurskoða verðlagsgrundvöll hjá kúabændum og sauðfjárbændum.

Ein af megináherslum garðyrkjunnar snýr að því að hætta að binda beingreiðslur C (niðurgreiðsla á rafmagni) við pott heldur festa fjármagn til endurgreiðslu við 95%.

## Efndir fylgi orðum

Bændasamtökin telja þær kröfur sem gerðar hafa verið við samningaborðið aðeins endurspegla þær skyldur sem ríkisvaldið hefur þegar tekist á hendur með búvörulögum, markmiðum búvörusamninga og samþykktar landbúnaðarstefnu.

Ljóst má vera að núverandi staða þar sem til að mynda framleiðsla hefur heldur dregist saman, nýliðun er erfið og álögur eru sífelld auknar er ekki gott veganesti til að ná markmiðum landbúnaðarstefnunnar árið 2040.

Því er aðgerða þörf strax á haustþingi og þar verða samningsaðilar bændna sem eru matvælaráðuneytið og fjármálaráðuneytið að tala fyrir aðgerðum í samræmi við það sem samþykkt hefur verið á Alþingi.

Aðrar búgreinar hafa aðkomu að endurskoðun búvörusamninga í gegnum rammisamning auk þess sem hver og ein búgrein hefur lagt fram áhersluatriði sem lögð hafa verið til grundvallar í samtali við stjórnvöld.

Í raun má segja að megináherslur allra búgreina snúist að því að horfa til afkomu þeirra.

#### Aðgerðaáætlun til 5 ára á grundvelli landbúnaðarstefnunnar

Bændasamtökin hafa kallað eftir því við matvælaráðuneytið að fimm ára aðgerðaáætlun á grundvelli landbúnaðarstefnunnar líti dagsins ljós. Slík aðgerðaáætlun þarf að vera með sama sniði og byggðaáætlun þar sem eru skýr markmið, aðgerðir sem eru að fullu fjármagnaðar í fjárlögum og ábyrgð verkefna skýrt skilgreind.



**Hilltip Icestriker 900–1600L**  
Salt og sanddreifari í tveim stærðum fyrir stóra pallbíla og minni vörubíla. Rafdrifinn 12V.



**Hilltip Icestriker 380–550L**  
Salt og sanddreifari í tveim stærðum, fyrir minni pallbíla. Rafdrifinn 12V.



**Hilltip Icestriker 600 TR**  
Rafdrifinn kastdreifari fyrir dráttarvélar m/öflugum efnisskömmtunarbúnaði.



**Hilltip Snowstriker VP**  
Fjölplógur fyrir pallbíla, minni vörubíla og jeppa. Fáanlegur í 185–240 cm breidd.



**Hilltip Snowstriker SP**  
Snjótonn fyrir pallbíla, minni vörubíla og jeppa. Fáanlegur í 165–240 cm breidd.

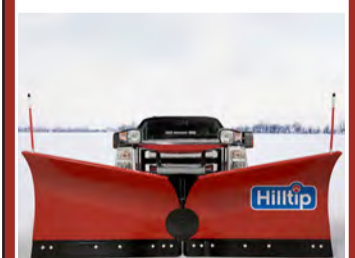

**Hilltip Fjölplógur MVP**  
Fjölplógur fyrir ameríska pallbíla t.d. RAM 3500, GMC 3500 og FORD 350.



## Auglýst eftir umsóknum um jarðræktarstyrki og landgreiðslur

Opð er fyrir rafrænar umsóknir í Afurð ([www.afurd.is](http://www.afurd.is)) fyrir jarðræktarstyrki og landgreiðslur fyrir árið 2023.

#### Jarðræktarstyrkir

Styrkhæf ræktun er ræktun grass, korntegunda til dýrafóðurs og mannelis, ræktun olíujurta, þar með talin ræktun jurta til framleiðslu á líf-dísil, enda sé hratið nýtt til fóðurs. Einnig ræktun græn fóðurs til beitar og uppskeru á ræktunarári. Beit búpenings telst ígildi uppskeru og því styrkhæf, einnig nýting kornhálms og annarra jurta til uppræktunar jarðvegs í útiræktun grænmetis. Ræktun vetraryrkja sem sáð er um mitt sumar og endurræktun túna er tekin út á ræktunarári.

Þau sem stofnuðu umsókn í júní sl. vegna fyrirframgreiðslu vegna kornræktar geta nú farið inn

í umsóknina í Afurð og lokið skráningu hennar í samræmi við framkvæmdir á yfirstandandi ári. Fyrirframgreiðsla styrks dregst frá þeirri upphæð sem greidd verður í desember nk.

#### Landgreiðslur

Skilyrði fyrir landgreiðslum er uppskera til fóðuröflunar á ræktuðu landi sem umsækjanda er heimilt að nýta. Ef einungis hluti þess lands sem sótt er um styrk út á gefur uppskeru, skal skrá sérstaklega fjölda þeirra hektara.

→ [Umsóknir berist á afurd.is](http://Umsoknir.berist.a.afurd.is)

Stjórnarráð Íslands  
Matvælaráðuneytið

**Wendel**  
Stofnað 1957

A Wendel ehf.  
Tangarhöfða 1, 110 Reykjavík,  
S:551 5464 - [wendel@wendel.is](mailto:wendel@wendel.is)  
[www.wendel.is](http://www.wendel.is)



# 1. flokks bændur með 3. flokks afkomu!

Það hefur ekki farið framhjá neinum sem fylgst hefur með þróun sauðfjárbúskapar síðustu árin að bændur hafa á undanförunum árum dregið verulega úr framleiðslu dilkakjöts.



Trausti Hjálmarsson

Fyrir því liggja ýmsar ástæður. Léleg afkoma er, í flestum tilfellum, sú ástæða sem hefur mest áhrif á ákvarðanir bænda um að framleiðsluna og eða að hætta. Afkoman hefur verið léleg og er enn.

Margir benda á að bændur séu að eldast og að ungt fólk taki ekki við búum. Þannig hefur það verið í langan tíma. Ástæðan er einföld, afkoma af sauðfjárbúskap hefur ekki verið í lagi. Ungt fólk mun ekki sækja í búskap, þegar erfitt er að sjá framtíðina, glæsta og góða, starfandi í atvinnugrein sem ekki stendur undir þeim kröfum nútímans sem fólk gerir til lífsgæða.

Það er orðið löngu tímabært að sauðfjárbændur geri sömu kröfum um lífsgæði og aðrar starfandi stéttir þessa lands. Bændur eiga ekki að setta sig við að þeim séu gerð önnur skilyrði og lakari heldur en þeim sem starfa í jafnmikilvægum störfum í íslensku samfélagi.

Frá árinu 2017 hefur ríkið, fjórum sinnum, komið með viðbótargreiðslur til sauðfjárbænda vegna bágrar stöðu greinarinnar. Það er vel, en sauðfjárbændur hafa ítrekað bent á

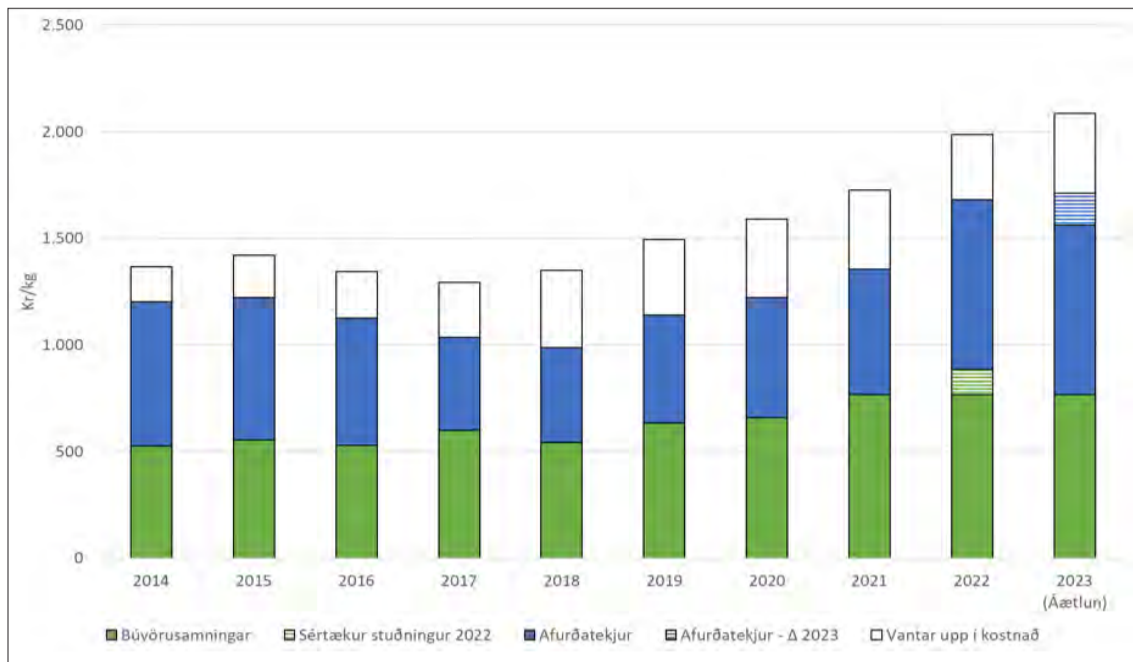

Myndin sýnir þróun í framleiðslukostnaði dilkakjöts. Hæð hvorrar súlu táknar framleiðslukostnað hvers árs. Litaði hluti súlnnar táknar samsetningu á tekjum bænda hvert ár. Ólitaði hluti súlnnar táknar þær tekjur sem vantar upp á til að standa undir framleiðslukostnaði.

(Bændasamtök Íslands, 2023)

þá staðreynd að engin þessara aðgerða hefur raunverulega tekið á stöðunni, bætt afkomu greinarinnar og byggt undir framtíð hennar.

Nú þurfa alþingismenn og ráðherrar okkar að horfa inn á við og velta fyrir sér sínum eigin orðum um sjálfbærni þjóðar. Ríkisstjórnin þarf að horfast í augu við sín eigin markmið um eflingu landbúnaðar á Íslandi. Það er líklegt að hún verð torveld leiðin til aukinnar sjálfbærni,

ef ekki er hlúð að þeim landbúnaði sem við höfum og vitum að við erum góð í.

Samkvæmt útreikningum Bændasamtakanna vantar núna árið 2023 um 300–400 krónur á hvert kíló dilkakjöts að meðteknum ríkisstuðningi til þess eins að standa undir rekstrarkostnaði. Það hljóta allir að sjá og skilja að þetta getur ekki gengið svona lengur.

Það er liðinn sá tími að íslenska

ríkið, afurðastöðvar í kjötiðnaði og íslenskir neytendur geti reitt sig á að sauðfjárbændur haldi ótrauðir áfram að framleiða dilkakjöt án eðlilegrar afkomu. Nú verður að gera eitthvað í þessari stöðu því hún er grafalvarleg.

Það er alveg stórfurðulegt að á sama tíma og allt bendir til þess að birgðir af lambakjöti verði í sögulegu lágmarki við upphaf sláturtíðar; að framleiðsla ársins í ár verði 3–500 tonnum minni en á síðasta ári;

áframhaldandi fækkun verði í stétt sauðfjárbænda og minnkandi ásetningur, að þá ætli ríkið sér að skauta framhjá vandanum með því að þora ekki að ræða hann og afurðastöðvar í kjötiðnaði þora ekki að standa með markaðnum og láta lögmál hans ráða för.

Með áframhaldandi fjölgun ferðamanna og stöðugum vinsældum lambakjöts á borðum Íslendinga þá ættum við að vera að horfa á stórsókn íslenskra sauðfjárbænda með ráðherra matvæla og afurðastöðvar í kjötiðnaði í broddi fylkingar.

Það hefur verið bent á að samkvæmt búvörulögum þá ber ríkinu skylda til að tryggja bændum viðunandi kjör, til þess eru búvörusamningar að skapa búgreininni viðunandi rekstrarskilyrði. Það hefur ekki verið gert og væri gott fyrir sauðfjárbændur að fá að vita hvers vegna það er. Sauðfjárbændur hafa jafnframt bent afurðastöðvum í kjötiðnaði á þá staðreynd að ein meginforsenda fyrir rekstri kjötafurðastöðva er sterk staða frumframleiðenda.

Batni ekki afkoma bænda er ljóst að, innan skamms tíma, verður ekki þörf á þjónustu allra þeirra afurðastöðva sem nú eru starfandi.

En, nei, enginn virðist ætla að þora að gera það sem þarf að gera til að tryggja sauðfjárbændum viðunandi afkomu. Kjarkurinn virðist vera brostinn.

Bændur hafa kjark til að sækja fram, hverjir vilja vera með?

Trausti Hjálmarsson,  
formaður deildar sauðfjárbænda



## RÁÐGJAFARMÍÐSTÖÐ LANDBÚNAÐARINS

# Arfgerðargreiningar sauðfjár haustið 2023

Eyþór Einarsson  
ráðunatur búfjarræktar-  
og þjónustusviðs  
ee@rml.is



RML og Íslensk erfðagreining (ÍE) hafa nú hafið samstarf varðandi arfgerðargreiningar sauðfjár m.t.t. riðumótstöðu. Munu því sýni sem greind verða á vegum RML haustið 2023 verða rannsókuð hjá ÍE. Hér verður farið nokkrum orðum yfir fyrirkomulag greininga í haust á vegum RML.

### Fyrirkomulag

Framkvæmdin í haust verður með svipuðum hætti og sl. vor. Taka þarf vefjasýni úr eyra. Áfram er hægt að panta hylki til sýnatöku í gegnum heimasíðu RML. Þegar bóndinn hefur tekið sýnin, skráir hann þau á viðkomandi grip í Fjávís og sendir svo sýnin á Hvanneyri, þar sem þeim er safnað saman.

Gert er ráð fyrir að niðurstöður greininga skili sér í Fjávís.is ekki síðar en tveim vikum frá því að sýnin berast til RML (með fyrirvara um óviðráðanlegar aðstæður). Miðað verður við að á hverjum þriðjudegi í september og október komi nýjar niðurstöður sem lesnar verða inn í Fjávís.is.

### Verð, sæti og tímarammi

Verð til bænda á hverja greiningu er 1.600 krónur án vsk. með efnis- og umsýslukostnaði. Öll sýni fá 6 sæta greiningu. Áfram gildir að hvatastyrkir (úr Þróunarsjóði sauðfjarræktarinnar) koma til



Tekin eru vefjasýni úr eyrum þar sem sýnið varðveitist í númeruðum hylkjum. Númerið sem er á hylkinu skrá bændur á viðkomandi grip í Fjávís.is, þannig að niðurstaða greiningar rati á rétta grip.

frádráttar greiningarkostnaði þegar um er að ræða sýni úr afkvæmum gripa sem bera ARR eða T137 (samkvæmt skráningu í Fjávís.is). Greining á þessum gripum mun því kosta 300 kr. á hvert sýni.

Kjörin sem hér eru kynnt gilda til 10. nóvember 2023. Eftir það tekur við vetrarverð og verður þá verðskráin svipuð og hún var fyrir haustvertíðina og greiningar óreglulegri en næsta vetur verða sýnin send til greiningar á Agrobiogen í Þýskalandi. Næsta vor er svo stefnt að því að greiningar hefjist að nýju hjá ÍE.

### Úr hvaða gripum?

Mikilvægast er að allir ásetningshrútar landsins séu arfgerðargreindir. Í raun þarf það að verða jafn sjálfsagður hlutur og að bændur merki gripa sína að bændur viti hvaða arfgerð hrútarnir bera sem er verið að nota til kynbóta. Á bak við hvern ásettan hrút getur þurft að greina



Mikilvægt er að fylgja eftir notkun gripa með verndandi arfgerðir og greina afkvæmi þeirra þannig að tryggt sé að „réttu lömbin“ séu sett á. Á myndinni má sjá hrútaþóp frá Þernunesi haustið 2022, þeir eru allir arfblendnir fyrir ARR genasamsætunni og hafa því skilað henni áfram til helmings afkvæma sinna.

nokkra kandiðata eftir því hve mikið er vitað um arfgerðir foreldra lambanna. Ef t.d. annað foreldri lambins er arfblendið fyrir ARR genasamsætunni eru 50% líkur á að lambið hafi erfðt ARR.

Þá mun það flýta fyrir innleiðingu verndandi arfgerða að greina gimbrannar en vissulega verður kostnaðarsamt að greina allar þær gimbrar landsins sem til álita koma sem ásetningsgimbrar. Því er mælt með að bændur leggi mesta

áherslu á að fylgja eftir notkun hrúta með verndandi arfgerðir nú á fyrstu árum innleiðingarinnar. Þá má líka benda á, sérstaklega í tilfelli ARR genasamsætunar, að sett sé á sem minnst af lömbum undan ARR hrútonum sem ekki bera genasamsætuna til að auka ekki erfðahlutdeild fyrstu ARR hrútanna meira en þarf í stofninum.

Þar sem í raun er kappsmál að lækka tíðni hlutlausu arfgerðarinnar (ARQ/ARQ) og áfram unnið að

útrýmingu á VRQ genasamsætunni, sem er sérstaklega mikilvægt þar sem riðuhættan er mest, að þá er hvatt til þess að setja sem mest á af gripum sem bera lítið næmar arfgerðir á meðan framboð af verndandi arfgerðum er takmarkað. Rannsóknir á næmi mismunandi arfgerða er ekki lokið og því geta skilgreiningar á arfgerðum átt eftir að breytast. Vonir standa til að frekari niðurstöður verði kynntar í haust fyrir fengitíma.



**FRÆÐSLA**

# Hvað eru ... Ýruefni?

Einföldustu dæmin um ýruefni eru eggjarauða, þar sem virka efnið er lesitín, og sinnep, sem inniheldur jurtaslím (e. mucilage). Einföld ýruefni sem þessi eru skaðlaus, en mörg þeirra sem eru unnin eða mynduð við efnasmíði geta haft neikvæð áhrif.

Ýruefni, bindiefni og þykkingarefni eru auðkennd með E-númerum frá E400-499 (fyrir utan E420-E422). Í enskum innihaldslýsingum er hægt að bera kennsl á ýruefni undir heitinu emulsifier.

Á síðustu misserum hefur verið umræða um neikvæð áhrif ofurrunna matvæla (e. ultra processed foods) á heilsuna. Þau eru talin eiga mikla sök á ótímabærum dauðdaga út af kvillum eins og offitu, sykursýki 2, krabbameini og heilablóðfalli. Jafnvel geta ofurunnin matvæli leitt til þunglyndis og heilabilunar.

**Ýruefni virka eins og sápa**

Ein besta leiðin til að bera kennsl á ofurunnin matvæli er að leita eftir ýruefnum, en þau eru gjarnan notuð til að binda saman innihaldsefni sem er búið að umbreyta. Þegar búið er að vinna efni úr t.a.m. soja eða máis er hægt að nota ýruefni til að láta matinn bragðast og vera með sömu áferð og minna unnin matvara.

Ýruefni í matvælum eru samþykkt af Evrópsku matvæla- stofnuninni (EFSA) og hefur þeim verið úthlutað E-númeri. Þau teljast ekki eitruð, en langtímaáhrif þeirra á líkamann og meltinguna eru ekki þekkt. Í raun virka þau á margan hátt eins og hreinsiefni, þar sem þau leysa upp fitu – rétt eins og sápa. Nýjar rannsóknir gefa sterkar vísbendingar um að ýruefni valdi ójafnvægi í meltingunni, með því að drepa góðu bakteríuflóruna og skola burt slímið sem hylur þarmana. Í staðinn koma bakteríur sem leiða til garnabólgu og óvarðir þarmarnir leka. Bakteríurnar geta leitað í lifrina, sem kann að valda lifrabólgu. Það getur enn fremur leitt til feitrar lifrar eða lifrarkrabbameins.



Sinnepsjurt. Sinnep er með ýruefni frá náttúrunnar hendi. Mynd / Erfan Afshari – Unsplash

Ein besta leiðin til að sneiða hjá ýruefnum er að kynna sér innihaldslýsingar matvæla og elda sjálfur mat úr hreinum hráefnum. Eitt auðveldasta dæmið er að skipta út tilbúnu morgunkorni fyrir hafragraut eða músli. Jafnframt er hægt að fá sér hnetur og ávexti í millimal, í stað kex eða annars skyndiefni.

**Erfitt að sneiða hjá**

Þegar innihaldslýsingar eru skoðaðar sést að mjög algengt er að íslenskt kjötálegg og pylsur séu með E450 og E451. Standi hins vegar „hydroxypropyl methylcellulose“, „ein- og díasetýlvínsýruesterar ein- og tvíglýseríða af fitusýrum“, „karboxýmetylsellulósi“ eða eitthvað álíka óskiljanlegt, bendir það til þess að matvaran sé ofurunnin og innihaldi ýruefni.

Neytendur þurfa að takast á við þá þrekaun að unnin matvara með ýruefnum er oft markaðssett sem hollur valkostur með minna af sykri, fitu og salti. Jafnframt eru þessi matvæli oft einföld og ódýr og margir ekki í stöðu til að velja hollari fæðu. Enn fremur benda rannsóknir til þess að unnin matvæli séu ávanabindandi og að við þurfum meira til að gera okkur södd.

Athugaðu hvort þú getir gert heimilisinnkaupin án þess að versla mat með ýruefnum. Það er hægara sagt en gert, því þau leynast víða.

Heimildir: Mast, Wikipedia, Snara, Chris van Tulleken

Magnús Leópolðsson lögg. fasteignasali  
**FASTEIGNAMÍÐSTÖÐIN**



**Fasteignamiðstöðin Hlíðasmára 17, 201 Kópavogi sími 550 3000 er með til sölu jörðina Vogalækur í Borgarbyggð.**

Bæjarhúsin sem eru í misjöfnu ástandi standa á hól á bakka Vogalækjarins. Land Vogalækja sem er talið vera 239 hektarar þar af ræktað land samkvæmt Þjóðskrá um 13,8 hektarar og liggur að landi Hofstaða að norðan. Að austan eru merki á mót Smíðjuhólsveggjum, en að sunnan er land Sveinsstaða. Á norðurmörkum jarðarinnar er stórt vatn nefnt Heyvatn um 208 hektarar að stærð. Ábúandi hafði undanfarinn ár rekið búvélaverstæði að Vogalæk og hefur engin hefðbundin búskapur verið stundaður þar undanfarinn ár en tún nytjuð. Jörðin er án bústofns véla og án framleiðsluréttar.

**Nánari upplýsingar gefur Magnús Leópolðsson, lögg. fasteignasali magnus@fasteignamidstodin.is sími 550 3000 eða 892 6000**

fasteignamidstodin@fasteignamidstodin.is - www.fasteignamidstodin.is

**ÆVINTÝRI Á SPÁNI HAUSTIÐ 2023  
UPPBYGGJANDI OG SKEMMTILEG KVENNAFERÐ**

Kristín Linda sálfræðingur hjá Huglind og Inga Geirs. fararstjóri hjá Skotgöngu bjóða upp á vikufærð til Albír á Alicante á Spáni 10. október í haust. Bókanir hafnar, beint flug, gott hótél, hálf fæði innifalið.



Kristín Linda & Inga Geirs.

**KONUR 40 + SJÁLFSRÆKT OG GANGA**  
Vikufærð fyrir konur 40 ára og eldri, uppskrift sem hefur algjörlega sannað sig enda þétt og gefandi dagskrá. Inga Geirs sér um fararstjórn, skoðunarferðir og göngufærðir. Kristín Linda heldur sín vinsælu uppbyggjandi lífsgæðanámskeið sem eru bæði hagnýt og skemmtileg. Vikufærðir sem hlotið hafa frábær meðmæli, stakar konur sérstaklega velkomnar en líka kjörið fyrir vinkonur.

Þetta verður 12 ferðin á fjórum árum.

Um 300 konur hafa nú þegar nýtt sér þessa dagskrá og margar komið aftur og aftur það segir sína sögu! Samkennd, gleði, upplifanir, uppbygging og ný kynni, vilt þú koma með?

**NÁNARI UPPLÝSINGAR OG BÓKANIR: www.skotganga.co.uk inga@skotganga.co.uk kristinlinda@huglind.is**

## Harðskafi

**Sturtuvagn 2ja tonna**  
Þjór fellanlegar hlíðar, Kúlutengi og traktorstengi  
**Kr 595.200 m. vsk**  
Kr 480.000 án vsk

**TYM 6225C**  
Dráttarvél 59hp með húsi, ámoksturstækjum og skóflu m. euro tengjum + 3ja sviðið. Sóludeild útvegar allar nánari upplýsingar um vélina.  
  
Einföld og skemmtileg vél sem gaman er að vinna á.  
**Kr 6.869.600 m. vsk**  
Kr 5.540.000 án vsk

**Beltagrafa 1,2t**  
Loftkæld díselvél  
Úrval aukahluta í boði  
**Kr 2.207.200 m. vsk**  
Kr 1.780.000 án vsk  
Tvær skóflur, hraðtengi og þumall fylgja með í kaupunum

**Rúllubindivél**  
610X700mm rúllur  
**Kr 1.097.400 m. vsk**  
Kr 885.000 án vsk

**Trjákurllari**  
15hp bensínvél með rafstart  
Þessi er hraðvirkur og öflugur  
**Kr 434.000 m. vsk**  
Kr 350.000 án vsk

**Stubbátætti 15HP EL**  
**Kr 527.000 m. vsk**  
Kr 425.000 án vsk

**Rafbörur 4x4 48V**  
**Kr 489.800 m. vsk**  
Kr 395.000 án vsk

**Snjóblásari 210cm**  
**Kr 985.800 m. vsk**  
Kr 795.000 án vsk

**Tætti 180cm**  
**Kr 527.000 m. vsk**  
Kr 425.000 án vsk

**Flutningskassi 2 metra**  
með þremur fellanlegum hlíðum  
Og svo sturta !!  
**Kr 235.600 m. vsk**  
Kr 190.000 án vsk

**Kurlari RPM1000**  
**Kr 1.351.600 m. vsk**  
Kr 1.090.000 án vsk

**Brettgafflar euro**  
**Kr 198.400 m. vsk**  
Kr 160.000 án vsk

**Grjótskófla 90cm**  
**Kr 241.800 m. vsk**  
Kr 195.000 án vsk

**Sláttuvél 175cm**  
**Kr 365.800 m. vsk**  
Kr 295.000 án vsk

**Sveitakassi**  
sem mokar og sturtar  
**Kr 179.800 m. vsk**  
Kr 145.000 án vsk

**Smalakassi 73cm**  
**Kr 29.760 m. vsk**  
Kr 24.000 án vsk

**Dreifari 26L**  
**Kr 68.200 m. vsk**  
Kr 55.000 án vsk

**Dreifari 56L**  
**Kr 62.000 m. vsk**  
Kr 50.000 án vsk

**Safnari**  
**Kr 66.960 m. vsk**  
Kr 54.000 án vsk

www.hardskafi.is      September 2023      Sími 555 6520      sala@hardskafi.is

## TÖKUM AÐ OKKUR VERKEFNI OG VINNUM ÚR ÞEIM LAUSNIR

# VHE

VHE • Melabraut 27 Hafnarfjörður • Hraun 5 Reyðarfirði  
Sími 843 8804 • Fax 575 9701 • www.vhe.is • sala@vhe.is





GARDYRKJA



Fyrir þá græjuóðu eru einnig til sérstakar vélar með vírburstum sem eru ætlaðar til þess að hreinsa hellulagnir.

## Viðhald á hellulögnum

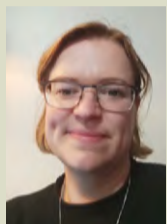

Ágústa Erlingsdóttir.



Ingólfur Guðnason.



Hætta er á að skófir og mosi yfir-taki raufar á milli hellnanna ef þær hafa gróft yfirbragð eða eru í miklum skuggafraka.

Það halda eflaust margir að það þurfi lítið eða ekkert að viðhalda hellulögnum.

Nú á dögum eru nánast allir með einhvers konar hellulögn í garðinum hjá sér. Ef það er ekki göngustígur á bak við hús þá er hellulagt bílastæði fyrir framan. Með tímanum þá verða hellulagnir svoltíð sjúkskaðar. Það byrjar að vaxa illgresi og mosi inn á milli hellnanna sem fljótt kemur niður á útliti svæðisins.

### Hreinsa vel öðru hvoru á milli hellnanna

Þegar verið er að ganga frá hellulögn er endað á því að setja finan þússningasand á milli hellnanna. Hann rennur niður á milli og gerir hellulögnina stöðuga og bindur hana saman. Eftir nokkurra ára notkun fer efsta lagið af þessum fína sandi að safna í sig ýmiss konar lífrænum óhreinindum og illgresisfræi sem getur fest þar rætur. Ef illgresi byrjar að vaxa í raufunum er best að fá sér járnsköfu, sem fæst í flestum garðyrkjutengdum verslunum, og skafa upp úr raufunum. Þá skofur maður upp illgresið með rötum og skrapar burt mosa og öðrum gróðri. Þetta er mikil handavinna og getur tekið nokkurn tíma á stórum hellulögðum svæðum.

### Háprýstidæla getur skilað góðu verki

Ef þolinmæðin er ekki fyrir hendi til að skafa illgresið í burtu þá er oft hægt að notast við nokkrar aðrar aðferðir líka. Þar ber fyrst að nefna háprýstidæluna sem hægt er að nota til að spúla upp úr raufunum og ná jarðveginum og gróðrinum úr yfirborðinu. Þetta virkar í flestum tilfellum ef illgresið er ekki orðið mjög rótfast eða háprýstidælan þeim mun öflugri. Gæta þarf þess að háprýstipvotturinn sé ekki svo öflugur að allt efni hreinsist upp úr fúgunum svo ekki verði skaði á undirlaginu undir hellulögninni. Háprýstipvottur getur líka skilið eftir sig rákir á hellulögninni sé gengið mjög hart fram.

Ef hellurnar eru með gróft yfirborð og hellulögnin er í miklum skugga og ef til vill raka líka, er hætt á að skófir og mosi nái fótfestu í hellunum. Ef þær ná sér á strik getur reynst mjög erfitt að ná þeim af. Það er best að grípa inn í um leið og þetta fer að sjást og skrubba hellulögnina vel

með grófum kústi og spúla svo á eftir. Garðaundri er vistvænt efni sem hefur reynst ágætlega í baráttunni við mosann. Honum er údað yfir hellulögnina áður en hreinsun fer fram til þess að ná öllum óhreinindum auðveldar af. Þetta gæti þurft að gera reglulega til að halda skófunum í burtu.

### Enn þá öflugri græjur

Fyrir þá græjuóðu eru einnig til sérstakar vélar með vírburstum sem eru ætlaðar til þess að hreinsa hellulagnir. Það er kannski ekki tæki sem hinn týpíski garðeigandi á í bílskúrnum en þessi tæki er hægt að leigja hjá tækjaleigum í verkefni af þessu tagi. Hellusóparnar eru búnir vírburstum sem sópa upp úr fúgunum en þó án þess að mikið efni fari upp úr þeim.

Á mjög illa förunum svæðum er hætt við að rötin af illgresinu verði eftir í fúgunum og því nauðsynlegt að nota hellusópin til þess að halda hellulögninni hreinni. Sumum hefur komið í hug að brenna burt illgresi sem hefur safnast í hellulögnina með gasbrennara. Sú aðferð virkar aðeins í stuttan tíma og nær ekki alltaf að drepa rötarkerfi plantnanna, auk þess sem lífræna efnið situr í fúgunni eftir sem áður.

### Fúgusandur

Hver þessara aðferða sem verður fyrir valinu þá er eitt mikilvægasta verkið sem þarf að framkvæma að sópa yfir nýhreinsoðu hellulagnirnar með þússningasandi um leið og hreinsun er lokið. Fúgunar (raufarnar milli hellnanna) eiga alltaf að vera fullar af sandi til þess að tryggja endingu hellulagnarinnar og til þess að helluhreinsunin sé ekki erfiðari næst þegar að henni kemur. Ágætt er að eiga í handraðanum pakka af fínum þússningasandi.

Ef baráttan verður of hörð.

Ágústa Erlingsdóttir, Ingólfur Guðnason, Garðyrkjuskólanum Reykjum/FSU

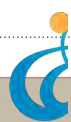

RÁÐGGJAFARMÍÐSTÖÐ LANDBÚNAÐARINS



Undirritaður að taka sýni inn í kjarna rúllu.

### Hey- og jarðvegssýni:

# Mikilvægar forsendur í búskapnum

Baldur Örn Samúelsson  
ráðunautur í fóðrun  
baldur@rml.is



Vel er liðið á sumarið sem hefur verið einstaklega fjölbreytt veðurfarslega bæði milli og innan landshluta. Kuldi, væta og þurrkar hafa gert bændum erfitt fyrir á mismunandi árstíðum.

Í þurrkatið fara grösín að leggja megináherslu á að koma upp punti og því verður blaðvöxtur minni. Grösín „trénast“ fyrr og verður oft en ekki hærra hlutfall af tréinu ómeltanlegt. Veðráttan hefur því mjög mikil áhrif á heygæðin og þegar veðráttan er frábrugðin því sem við eigum að venjast er enn mikilvægara að huga að hefyfnagreiningum. Öll okkar framleiðsla, hvort sem það er mjólk eða kjöt, byggir að megninu til á heyinu sem aflað er og því mikilvægt að vita hvaða fóðurgildi og steinefni við höfum í höndunum.

Heyfnagreiningar geta nýst bæði í fóður- og áburðaráætlanagerð. Mikilvægt er að taka sýni sem endurspeglar hefyrdann sem nota á yfir veturinn. Hægt er að taka safnsýni af mismunandi spildum sem voru slegnar á sama tíma og eru svipaðar í ræktun. Gott er að taka sýni úr hánni og grænfróðri ef slíkt er til. Ef tekið er verkað sýni þá þarf gróffóðrið að vera búið að verkast í 4–6 vikur áður en sýnið er tekið. Eigi að senda hringingasýni til greiningar er gott að miða við að stærð þeirra sé um það bil einn handbolti á stærð. Vert er að nefna að ekki er hægt að nota niðurstöður heysýna við áburðaráætlanagerð ef ekki er hægt að tengja þau við einstaka spildur og þar með ræktunarsögu þeirra.

### Jarðvegssýni

Mjög mikilvægt er að taka reglulega jarðvegssýni til að fá upplýsingar um sýrustig (pH) og næringarefni í jarðveg.



Jarðvegssýnabor og jarðvegstappar.

Þær upplýsingar eru mjög gagnlegar þegar kemur að áburðaráætlun auk þess sem pH í jarðvegi er lykilþáttur þegar kemur að allri ræktun.

Ein nýjung í jarðefnagreiningum í ár er svokallað glæðitap en með því má meta lífrænan hluta jarðvegsins sem er bæði góður mælikvarði fyrir frjósemi jarðvegsins og má með þessum upplýsingum áætla magn köfnunarefnis í jarðveginum sem hefur hingað til ekki verið mælt vegna mikils kostnaðar við slíkar greiningar eins og farið var yfir í grein í síðasta tölublaði Bændablaðsins.

Mikilvægt er að vera ekki búinn að bera skít á spildur sem stefnt er á að taka jarðvegssýni úr.

Best er að huga að jarðvegssýnatöku úr spildum fram í tímann þannig að einhver heildarmynd náist af spildum í ræktun. Ef spildur hafa sér eitthvað afbrigðilega er kjörið að taka sýni úr þeim til að leita skýringa og eins ef endurvinnna á spildu er kjörið að vita stöðuna á þeim spildum til að auka líkurnar á vel heppnaðri endurræktun.

RML býður upp á jarðvegs- og heysýnatöku að vanda og hægt er panta sýnatöku og ráðgjöf á heimasíðu RML (hnappur á forsíðu).

Við hvetjum bændur til að panta tímanlega til að hægt sé að skipuleggja sýnatökudagana. Ef vakna einhverjar spurningar er um að gera að hafa samband við RML fyrir nánari upplýsingar.



Bændageð:

# Tifinningartiltekt

„Ég er þeirrar skoðunar að lífið sé að öllu jöfnu gott, byrja daginn með bros á vör geng út í daginn og hef hlaðið snyrtilegt því það hjálpar mér að halda í þessa jákvæðni í lífinu.“ Þannig komst Thor Gunnar Kofoed, stórbóndi í Bornholm í Danmörku, að orði þegar hann var að kynna búskaparhætti sína fyrir austfirskum bændum.



Halla Eiríksdóttir.

Hansen er stórtækur korn- og fræframleiðandi, óðalseigandi og virkur í félagsmálum bænda á eyinni. Hann kvaðst hafa lært og tileinkað sér mjög snemma að halda hlaðinu á bænum snyrtilegu, því það hefði meiri áhrif á líðanina en nokkum mann óraði fyrir. Ástæðan fyrir því að hann héldi alltaf hlaðinu á bænum snyrtilegu væri meðal annars sú að það væri það þá fyrsta sem maður sér að morgni en ekki hrópandi kall á tiltekt eða verk sem er ólokið. Vildi Kofoed meina að það væri mikilvægur áhrifaþáttur til að hlúa að eigin sálufrið að vera laus við ákall vinnustaðarins, sem er jafnframt heimili, upp á hvern einasta morgun þegar farið er á fætur.

Lífsspeki Thors Gunnars Kofoed er um margt til eftirbreytni og getur breytt hugarfar oft auðveldað lífið. Óneitanlega fylgja því margir kostir að búa nálægt vinnustaðnum, en aftur á móti geta því fylgt margar áskoranir því alltaf eru einhver verkefni óklárúð og ýmsu þarf að sinna. Til að fá frí verður maður að fara að heiman svo vélar, hús, girðingar og tún hætti að hrópa á athygli manns. Það er svo ótrúlega ljýjandi að vera einhvern veginn aldrei búinn, ekki fyrir búinn

með eitt verk að þá kallar það næsta. Jákvæðar og uppbyggilegar hugsanir alla daga er val. Það er þó hægara sagt en gert og enginn er búmaður nema barmi sér var máltæki sem var notað hér áður fyrir. Bændur þurfa að búa bæði að góðu úthaldi og seiglu í sínu starfi og hið íslenska viðhorf „þetta reddast“ hefur trúlega bjargað geðheilsu margra. Það var að minnsta kosti tilgáta Sigmundar Sigfússonar, geðlæknis á Akureyri, sem var frábær í sínu fagi og mikill mannvinnur. Hann taldi þetta viðhorf hjálplega geðheilsu Íslendinga og með því tækist okkur yfirleitt að gleyma því slæma en halda frekar í tiltrú á betri tíma.

Eitt er að halda hlaðinu hreinu en annað er að taka til í kollinum á sér. Þar, eins og á öðrum stórbúum, ægir öllu saman, allt frá gersemum til algers óþarfa. Hugurinn er nefnilega alveg stórmerkilegur, hann getur haldið manni uppteknum við neikvæðar hugsanir án útgöngu eða lausna. Það ágerist gjarnan þegar maður leggst út af að kvöldi, allt fer í gang og rússíbaninn fer af stað. Við þurfum að ákveða að vera bílstjórar í okkar eigin lífi, fara í „ökuskóla tilfinninganna“ eins og ég vil kalla það. Í þeim skóla þarf að læra að greina hugsanaóreiðu og gera æfingar. Til að mynda er gott að ímynda sér skúffu fulla af alls konar dóti og drasli sem þarfnast tiltektar en þar ægir öllu saman líkt og í kollinum þínum. Eins og þú gerir venjulega þá

er skúffan opnuð, einn hlutur tekinn fram í einu og ákveðið hvað á að gera við hann. Á sama hátt tekur þú „eina hugsun“ og ákveður hvað þú ætlar að gera við hana, annaðhvort losa þig við hana sem þýðir að gleyma þessu, eða geyma áfram í skúffunni sem þýðir að þú ætlir ekki að vinna neitt meira með hana, bara geyma áfram eða eiga hana og gera að minningu. Á þennan hátt er hægt að vinna sig smám saman í gegnum tilfinningarússíbanann.

Það skrytna við þessa tiltekt er sú tilhneiging okkar til þess að eiga erfitt með að henda slæmum tilfinningum. Viljinn til þess að halda í þær er ótrúlega sterkur en jafnframt sársaukafullur. Í því felst ákveðin þráhyggja sem verður til þess eins að það er verið að spinna sterkan þráð sem erfitt er að rekja upp og hugsunin festist í kollinum. Sjálfsvinnan og tiltektin felst í því að láta af þessum neikvæðu hugsunum og þegar þær skjóta upp kollinum þá skal setja upp stöðvunarskyldumerkið og stoppa hugsun. Síðan þarf maður að velja hvort maður vilji hafa þessar hugsanir með í för eða skilja þær eftir í vegkantinum og halda áfram. Í þeirri vinnu þarf maður að vera hreinskilinn gagnvart eigin tilfinningum, reyna að skilja af hverju þær eru erfiðar og ákveða framtíð þeirra. Bílstjórnin ræður alltaf, þannig er það, en hann þarf að fylgja umferðarreglunum í ökuskóla tilfinninganna, því þá er lífsleiðin bæði auðveldari og öruggari.

Halla Eiríksdóttir,  
stjórnarmaður BÍ,  
hjúkrunarfræðingur og  
sauðfjárbóndi.

Magnús Leópoldsson lögg. fasteignasali

## FASTEIGNAMÍÐSTÖÐIN

Hlíðasmára 17, 201 Kópavogi - Sími: 550 3000 Fax: 550 3001



### Áhugaverðar jarðir

# JARDIR.IS

fasteignamidstodin@fasteignamidstodin.is - www.fasteignamidstodin.is

## Gólfhitakerfi

### Ekkert brot ekkert flot

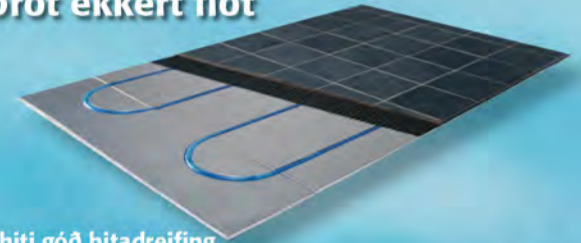

- Þægilegur hiti góð hitadreifing
- Hítasveiflur / Stuttur svörunartími
- Aðeins 12mm þykkar hitadreifiplötur
- Fljótlegt að leggja
- Ekkert brot ekkert flot
- Dreifiplötur límdar beint á gólfíð
- Gólfefni lagt beint á dreifiplötur (flisar, parket)
- Hentar vel í eldra húsnæði jafnt sem ný hús og sumarhús
- Flooré gólfhitakerfi er einfalt, fljótlegt og þægilegt



Skemmuvegur 10 (blá gata) 200 Kópavogur  
Sími 567 1330 Fax 567 1345 www.hringas.is

Hringas ehf.

## Eignarlóðir til sölu!



Mosabraut 9 - 6.230 fm

Mosabraut 11 - 5.710 fm

Samliggjandi lóðir. Fallegt útsýni til Heklu, stutt í náttúruperlur og á golfvöllinn á Hellu. Gott byggingarmagn húsa á lóð, hagstætt verð.



Nánari upplýsingar

arborgir@arborgir.is, s. 482-4800

Hús fasteignasala, s. 497-1155

Snorri Sigurfinnsson, s. 864-8090



### VEIÐISVÆÐI ÓSKAST

Vegna mikilla eftirspurnar þá köllum við eftir nýjum veiðisvæðum í flóru félagsins. Bæði stöðuvötn og rennandi vatn. Skoðum einnig veiðisvæði á afskekktum stöðum.

Veiðifélagið Fish Partner er í stöðugum vexti og leitast eftir fleiri samstarfsaðilum um land allt óháð fisktegund og tegund vatnasvæðis.

Vinsamlegast hafið samband við Kristján í síma 898 3946 eða á netfangið kristjan@fishpartner.com.

## Lyftu á gæðum





## Á FAGLEGUM NÓTUM



Greinarhöfundur að „spjalla“ við holdakýrnar og vindmyllurnar í bakgrunni að mala gull.

Mynd /Kolbrún Anna Örlýgsdóttir

# Skotlandsferð ungra bænda

– Fyrri hluti

Í sumar héldu nýútskrifaðir búfræðingar frá Hvanneyri í útskriftarferð og var ferðinni heitið til Skotlands. Ferðin, sem var vikulöng, náði til þriggja borga, skoska hálendisins, heimsóknar í vísikerð og hinnar margrómuðu og heimsþekktu landbúnaðarsýningar Royal Highland Show, sem fjallað var um í síðasta tölublaði Bændablaðsins. Þá var auk þess tekið hús á 5 bændum þar sem fræðst var um þarlandan landbúnað. Hér á eftir fer fyrri hluti umfjöllunar um þessar bændaheimsóknir.

## Snorri Sigurðsson

snorri.sigurdsson@outlook.com



Fyrsta bændaheimsóknin var á holdakúabú Newton of Idvies þar sem hinn þekkti bóndi Graeme Fraser tók á móti hópnun.

Hann er með eitt þekktasta holdakúabú Skotlands og að sjálfsögðu með Aberdeen Angus, enda annalaðir skoskir gripir. Hjörðin hans er með 70 kúm og nokkrum þarfanautum ásamt uppeldi. Þarna hafa verið Angus gripir síðan 1959 og vandfundið bú með jafn þrautæktuðum gripum, enda selt marga lífgripa til annarra bænda víða í Evrópu áður en Brexit varð að veruleika en þá lokaðist á sölu lífdýra frá Stóra-Bretlandi. Að vera með einungis 70 holdakýr þykir ekki mikið í Skotlandi en það er nóg fyrir Graeme enda selur hann um þriðjung gripa sinna til lífs og skilar það mjög miklum bústekjum. Þriðjung notar hann heima og sendir svo afganginn í sláturhús. Búið er ekki frekt á vinnu og við það starfa einungis Graeme auk þess sem pabbi hans, 77 ára, grípur í verk öðru hverju. Annars starfa ekki aðrir á búinu.

### Selur nánast allt á uppboðum

Líkt og margir skoskir bændur selur Graeme nánast alla gripi sína

á uppboðum en tvö meginuppboð eru notuð við lífdýrasölu. Á þessum uppboðum, sem haldin eru í október og febrúar, eru gripirnir í kringum 13-15 mánaða að jafnaði og er miðað við að 15 mánaða gamlir gripir séu 750 kíló á fæti en 13 mánaða hafi náð 650 kílóa líffunga. Fyrir kvígurnar fær hann þetta í kringum 2.500-3.500 pund eða sem svarar til 430-600 þúsund krónur en nautin eru að leggja sig á 10-20.000 pund eftir gæðum eða á bilinu 1,7-3,4 milljónir hvert! Fyrir gripi sem fara í slátrun fær hann um 2.100 pund fyrir 390 kílóa fall, enda sé þá gripurinn yngri en 16 mánaða, eða um 360 þúsund íslenskar krónur. Fyrir kýrnar sem fara í slátrun fær hann svipaða upphæð en þær eru þó mun þyngrir og meðalfallið í kringum 690 kíló á þessu búi.

### Kaupir árlega nokkur naut

Til að viðhalda bústofninum kaupir Graeme að naut frá öðrum bændum og notar einungis 1 af eigin nautum í ræktunina árlega. Þegar hann velur þarfanaut notar hann nokkuð áhugaverða nálgun. Hann notar eitt háfætt naut, eitt lágfætt og eitt rýmismikið auk þess sem eitt naut á að hafa blandaða eiginleika.

Þetta gerir hann til að hámarka mögulega útkomu hjarðarinnar en mjög misjafnt er hvaða eiginleikum bændur sækjast eftir hverju sinni og hann getur því boðið upp á afar

fjölbreytta möguleika. Í ár borgaði hann samtals 60.000 guineas fyrir nautin þrjú sem hann keypti, eða sem nemur 10,7 milljónum króna og þar af kostaði eitt þeirra 5,4 milljónir króna. Guineas er ævaforngjaldmiðill, sem notaður er fyrir kaup á lífgripum í Stóra-Bretlandi, en 1 guineas samsvarar 1,05 pundum þar sem 0,05 pund fara til uppboðshússins sem þóknun.

### Selur fósturvísu til útflutnings

Eftir að Brexit varð að veruleika, og sem Graeme hafði nákvæmlega ekkert gott að segja um, lokaðist á allan útflutning lífdýra til Evrópu en það var stór og mikilvægur markaður fyrir skoska bændur. Þessi markaður er enn lokaður og sér ekki fyrir endann á því en til þess að mæta þessu áfalli byrjaði Graeme að láta skola efnilegustu kvígurnar og selja úr þeim fósturvísu. Hver fósturvísir er seldur á 300 pund eða um 51 þúsund krónur. Þegar Íslendingahópin bar að garði var einmitt ein besta kvígan hans í undirbúningi fyrir skolon. Hún er hæst dæmda Aberdeen Angus kvígan í Bretlandi, byggt á bakvöðvaskönnun, en í Skotlandi eru kynbótagripi skannaðir á bakvöðva fyrir fitulagi, vöðvafitu og vöðvaþykkt. Þessi kvíga verður vafalítið góð undirstaða fyrir framtíð þessa holdakúabús.

### Bygg fyrir víski

Til búsin heyrja 560 ekrum af landi, eða um 227 hektarar, og þar af notar hann um 40 hektara fyrir framleiðslu á byggi sem fer í spírur fyrir vísikframleiðslu. Meðaluppskera byggs hjá Graeme eru 6,5 tonn af hektaranum. Þá er hann með töluvert af hveiti einnig, um 60



Nicola við sjálfvirku vigtina, sem vinnur þráðlaust með spjaldtölvu sem reiknar á svípstundu áætlaðan fallþunga.

Mynd / Snorri Sigurðsson

hektara, og er hann að fá að jafnaði um 10 tonn af hektaranum. Aðspurður um mesta magn sem hann hefur fengið að jafnaði þá sagði hann að eitt árið hafi meðaluppskeran numið 12,5 tonnum af hektaranum af hveitinu. Graeme sagði að hveitið væri ekki nógu gott fyrir matvælaframleiðslu frekar en annað hveiti sem er framleitt norðan Edinborgar og því sé það einungis nýtanlegt sem fóður fyrir gripa.

### Býr til eigið kjarnfóður

Megnið af afgangi landsins nýtir hann til votheysgerðar og beitar og það virðist vissulega ekki mikið af landi sem hann notar í þá veru. Skýringin felst í bæði löngu beitartímabili og þar af leiðandi stuttu innifóðrunartímabili, auk þess sem bæði naut og sláturgripir eru í þaueldi þ.e. fá afar orkumikið fóður til að keyra upp vöxtinn. Hann blandar í þessa gripi eigið kjarnfóður sem samanstendur af stærstum hluta af köggluðu bygghrati frá vísikframleiðslu, ertum og maískjörnum auk annara íblöndunarefni. Þetta skilar honum 15% próteinblöndu með kostnaði upp á 300 pund á tonnið eða um 51 þúsund krónur. Sagði hann að markaðsverð á tilbúinni kjarnfóðurböndu, reyndar 16% próteinblöndu, væri á hans slóðum 450 pund á tonnið eða um 77 þúsund krónur. Hann sparar því verulega með því að blanda sjálfur heima.

### Framleiðir allt að 4,5 MW

Lítill hluti landsins hans Graeme er mjög blautt og ekki heppilegt til ræktunar og ákvað hann því að nýta það með öðrum hætti. Þetta eru alls 9 hektarar af landi og er hann búinn að setja sólarcellur á stóran hluta þess auk þess sem hann er þar stutt frá með litla vindmyllu sem framleiðir 100 KW.

Þegar best lætur er búið að framleiða 4,5 MW og munar um minna!

### Með kýr, kindur og vindmyllur!

Önnur bændaheimsóknin í ferðinni var svo á blandað bú stutt frá smábænum Huntly, sem er á hálendi Skotlands. Þar er hægt að vera með bæði kýr og kindur úti allt árið og þar starfrækir ungi bóndinn Nicola Wordie, ásamt foreldrum sínum, myndarlegt blandað bú. Búið, sem heitir Mains of Cairnborrow, er með 850 ær, 240 holdakýr og 5 vindmyllur. Nicola, sem er búfræðingur að mennt, er að taka við búinu af foreldrum sínum. Þau vinna þó enn öll við búið auk eins ráðsins starfsmanns en kaupa að nánast alla akurvinnu nema smá jarðvinnu sem þau sjá sjálf.

### Erfitt að standa að ætliðaskiptum

Að þeirra sögn eru ætliðaskipti á búum nokkuð erfið í Skotlandi enda er mikil ásókn í landið af fólki sem ekki ætlar sér að stunda hefðbundinn búskap. Þessir aðilar, sem oft koma að kaupum á landi á forsendum skógræktar eða verndunar á landi eða gæðum, geta oftast greitt mun meira fyrir landið.

Sérstaklega virðist vera mikil ásókn fyrirtækja í land núna, en þau geta þá notað landið til að kolefnisjafna bókhald sitt. Við þetta getur hefðbundinn landbúnaður illa keppt. Umræða um að gera búsetuskyldu eigenda lögbýla, á lögbýlunum sjálfum, er ekki komin á hátt flug í Skotlandi að þeirra sögn en það er líklega eina mögulega leiðin til þess að sporna við þessari þróun. Þetta vandamál hefur þó verið leyst á þessu búi með því að leggja til land undir vindmyllur, sem síðar verður komið inn á.



Lömbin eru flokkuð í ætlaða fallþungaflokka þar sem stefnt er að því að vera rétt undir 22 kílóum. Mynd / Snorri Sigurðsson





Graeme Fraser fyrir miðju ásamt hinum íslensku gestum.

Mynd / Graeme Fraser

### Með blandaðan sauðfjárstofn

Á búinu, sem eins og áður segir, er með 850 ær, eru m.a. 40 Texel ær. Þær eru einungis notaðar til framleiðslu á kynbótahrútum, sem svo aftur eru notaðir á þorra hinna ána sem eru að meginstofni af skosku svarthöfðafé. Ærnar bera oftast 5-6 sinnum á ævinni á þessu bú, en sumar verða eðlilega mun eldri og er sú elsta í ár 12 ára. Í Skotlandi er heimilt að samstillja ær og það er gert á búinu aðallega til að dreifa burðinum betur.

Pannig eru 80 ær samstilltar og svo hleypt til þeirra þannig að þær fái burðardag um miðjan febrúar. Þetta léttir mikið vinnuálagið á búinu en þessar ær bera þá inni en aðrar bera allar úti og án aðstoðar að mestu. Aðspurð um hvort staðin sé næturvakt á sauðburði þá sögðu þau það ekki vera, mjög sjaldgæft væri að hjálpa þyrfti kind við burð og þær væru sterkar mæður sem verðu lömb sín ef rándýr ber að.

### Góð frjósemi

Frjósemin á búinu er mjög góð, 1,99 lömb að jafnaði og þá talinn með burður gemlinga. Eins og gefur að skilja er þónokkuð um þríflembur eða jafnvel ær sem bera fleiri lömbum. Þar sem flestar ærnar bera út er erfitt að ná aukalömbunum nýfæddum og venja undir einlembur eða ær sem hafa misst.

Þessi aukalömb eru því tekin heim og alin í sérstakri aðstöðu, þar sem þau fá hey og kjarnfóður að vild auk þess sem þau fá mjólk úr fóstru í 5 vikur, en eru þá snöggvanin af mjólk. Í ár voru þau með 184 lömb sem voru alin með þessum hætti.

### Slátra aðra hverja viku

Meðalfallþunginn á búinu undanfarið ár hefur verið 21,4 kíló og er það með vilja gert, þ.e. að hafa hann ekki hærrí. Skýring á því er sú að lömb sem eru þyngri en 22 kíló falla í slakari verðflokk. Fyrsti hópur lamba fór í slátrun í byrjun júní í ár og um var að ræða lömb undan Texel ánum, sem talin voru fyrst tilbúin til slátrunar. Nicola sagði að hún stefni að sem mestum fallþunga, en þó að halda þeim innan framangreindra 22ja kílóa fallþunga. Til að ná sem mestum hagnaði af sauðfjárræktinni er því notuð sjálfvirk tölvuvog sem hópurinn er vigtaður með og sé réttum lífþunga náð, flokkar kerfið lambið sjálfkrafa til hliðar fyrir slátrublínn. Hreint magnað kerfi. Þau senda svo lömb í slátrun tvisvar í mánuði, allt fram í október, þegar síðustu lömbin fara.

### 1.230 krónur fyrir kílóid!

Í byrjun sumars er verðið á lambakjöti í Skotlandi nokkuð hátt og fengust 7,2 pund fyrir kílóid við fyrstu slátrun, eða um 1.230 krónur. Þegar íslenski hópurinn var í heimsókn var komið að annarri slátrun og reiknaði Nicola með að fá töluvert lægra verð á þessu sinni eða um 6,3 pund fyrir kílóid eða sem svarar 1.070 króna.

### Ullin kostar

Unnusti Nicolu vinnur við rúning og fósturvísitalningar og sagði hann aðeins frá sínu starfi. Hann fær 1,4 pund fyrir rúninginn eða um 240 krónur.



Hæst dæmda kvíga Stóra-Bretlands árið 2023.

Mynd / Snorri Sigurðsson



Hluti nautanna sem fara á uppboð í október.

Mynd / Lára Þorsteinsdóttir Roelfs

Bændur borga þó meira en það eða 1,7 pund fyrir rúninginn. Mismunurinn, um 50 krónur, rennur til verktakafyrirtækis sem tekur sem sagt mismuninn í umsýslukostnað en verktakafyrirtækið á allan tækjabúnað, nema klippurnar, og sér verktakinn einnig um það sem snýr að bókhaldi, verkskipulagi o.þ.h.

Nicola sagði að hún fengi ekki nema 0,3 pund fyrir kílóid af ullinni núna, um 50 krónur, og að hún fái fyrst greitt fyrir ullina 12 mánuðum eftir að hún sendir hana inn. Hún sagði einnig að ullin standi engan veginn undir rúningnum, sem er þveröfugt á við stöðuna fyrir nokkrum árum. Þá hafi bændur fengið mun meira fyrir ullina og hún hreinlega skilað tekjum og því heyrst nokkuð í skoskum bændum núna þ.e. vegna lágs ullarverðs. Hún sagði þó réttilega að þetta sé í raun dýravelferðarmál, ærnar þarf einfaldlega að rýja, og því ekki beint hægt að horfa beint á útreikninginn þ.e. að ullarverðið eigi einhvern veginn að standa undir kostnaðinum við rúninginn. Þetta snúist um heildarveltu búans og sagði hún ekki rétt að horfa einangrað á einn hluta rekstrarins eins og t.d. kostnað við að rýja og tekjur af ull.

### Simmental holdakýr

Holdakýrnar, sem eru 240 talsins, eru að stofninum til Simmental en þarfanautin sem hvert um sig sinnir 40 kúm, eru aftur á móti af bæði Charolaise og Limousine kyni. Þau hafa á undanförunum árum verið með þessi naut til skiptis og í ár voru þetta 5 einkar myndarleg Charolaise naut og eitt Limousine, hvert um sig í kringum eitt tonn að þyngd! Bústofninn er því að verða blandaður hægt og rólega en ekki var frekar útskýrt af hverju þessir ábúendur ákváðu að fara þessa leið í ræktun.

### Kýrnar bera í tveimur hópum

Kýrnar bera í tveimur meginhópum

þar sem helmingur þeirra ber að vori og hinn að hausti. Með þessu fæst jafnara álag á beitina og vinnulagið á búinu. Burðurinn fer allur fram í sérstakri inniástöðu, þar sem hægt er að fylgjast með þeim, merkja kálfana o.s.frv. og setja svo kú og kálf út þegar búid er að merkja og skrá. Sama aðstaða er svo notuð að hausti, þegar hinar 120 bera.

### Með fimm vindmyllur

Búid er ekki einungis með ær og kýr heldur einnig fimm vindmyllur og er hver þeirra 2,05 MW að stærð, alls 58 metra háar upp í mitt stöðvarhúsið. Tilkomumikil mannvirki sem ábúendurnir voru mjög ánægðir með enda skila þessar vindmyllur gríðarlega mikilvægum tekjum inn á búid.

Í Skotlandi fá bændur, þ.e. landeigendur, greidda landleigu fyrir hverja vindmyllu í samræmi við orkuframleiðslu hennar.

Fæstir bændanna eiga vindmyllurnar sjálfir heldur eru þær í eigu orkufyrirtækja, sem aftur fá aðgengi að landi bændanna gegn hlutfallsgjaldi. Ekki var sérstaklega nefnt hvert þetta hlutfall var en þau upplýstu að hver vindmylla hefði í fyrra skilað þeim 250 þúsund pundum í leigutekjur, eða nærri 43 milljónum króna! Þá nefndu þau að í samanburði við veltuna af sauðfjárbúinu þá þarf ekki nema tvær vindmyllur til að skila sömu veltu og allar 850 ærnar. Það þarf vart að undra að bændur í Skotlandi kjósi að fá vindmyllur upp á hæðirnar við bú sín enda hefur tilkoma vindmyllanna bjargað mörgum búum í dreifbýli Skotlands, þar sem tekjustofn þeirra hefur styrkst gríðarlega eins og sést á framanrituðum tölum.

Í næsta tölublaði Bændablaðsins verður birtur síðari hluti umfjöllunarinnar um bændameisóknir þessarar áhugaverðu Skotlandsferðar ungra bændna í sumar.

# TGB

Play different

TGB Blade 600 LTX  
100L kassi og hiti í handföngum



Fullt verð 2.065.890 m.vsk

- 561cc mótór 45 hestöfl
- Rafmagnsstýri
- spil 3000lbs
- 4wd/2wd með driflæsingum að framan
- Dráttarkrókur
- Hátt og lágt drif
- 18l bensíntankur
- 12" Affelgur / 25" Kenda Bighorn
- T3b dráttavélarskráning

**Tilboð: 1.750.000kr m.vsk.**

HRAUNHAF

www.hraunhaf.is / info@hraunhaf.is  
696-5198 / 898-2663

Sérstakur þjónusta  
að þínum þörfum

**ALLT**  
FASTEIGNASALA



Kristinn Sigurbjörnsson  
Löggiltur fasteignasali og byggingafræðingur.  
Sími: 560-5502  
Netfang: kristinn@allt.is



Páll Þorbjörnsson  
Löggiltur fasteignasali og fiskeldisfræðingur.  
Sími: 560-5501  
Netfang: pall@allt.is

## Límtré-Timbureiningar



STRÚKTÚR

Stálgrind  
Yleiningar  
PIR  
Steinull



| Strúktúr ehf | www.struktur.is | struktur@struktur.is |

| Bæjarflöt 9 | 112 Reykjavík | Sími: 588 6640 |

EYJALIND

GRAMMER

Sæti og varahlutir í

- Lyftara
- Vinnuvélar
- Vörubíla
- Bata



Vertu vinur okkar á Facebook

Sími: 517-8240 - Súðarvogur 20 - www.eyjalind.is



## LESENDARÝNI

## Sannleikurinn um sauðfjárrækt, séð frá hagfræðinni

Ísland var þróunarríki samkvæmt skilgreiningu Alþjóðagjaldeyrissjóðsins fram til um 1960, en er í dag eitt tekjuhæsta land heims.



Lárus Eliasson.

Á þessum tíma hefur framlegð vaxið í flestum atvinnugreinum til að styðja auknar tekjur. Kúabú hafa stækkað og vélvæðing í formi mjaltapjarkar

(róbóta) hefur leitt til fækkunar, en um leið stækkunar kúabúa.

Sama gildir um svína- og kjúklingarækt, fiskveiðar, vinnslu og fiskirækt. Sauðfjárræktin situr hins vegar eftir með litla framlegðaraukningu sem leitt hefur til þess að sú starfsemi getur ekki staðið undir launakröfum samtímans (þrátt fyrir að hlutfall tvílembra áa hafi aukist til muna).

Hér verður rakið af hverju það hefur leitt til breytinga á búskaparháttum og af hverju sauðfjárrækt getur ekki haldið áfram óbreytt um ókomna tíð án þess að það leiði til minni hagsældar, bæði þeirra sem hana standa og allra landsmanna.

### Breytingu á búskaparháttum má skipta í nokkur tímabil:

1. Frá landnámi að móðuharðindum.
2. Frá móðuharðindum þar til að vistarbönd féllu niður.
3. Frá vistarböndum til stríðsára, síldar, skuttogara og stóriðju.
4. Frá stóriðju til dagsins í dag.

1. Landnámsmenn komu með sinn bústofn; kýr, kindur, svín, geitur, hænsni og hesta. Kýr kindur og geitur voru mjólkaðar, enda vinnuafli nægt í formi vinnuhjúa og þræla, sem greidd voru engin eða óveruleg laun nema í formi nauðpurfta (matar, húsnæðis og klæða). Nokkuð var um kornrækt sem gerði svínarækt mögulega. Í móðuharðindunum og þeim drepsóttum sem á eftir komu hriðfelli bæði menn og skepur.

2. Eftir móðuharðindin vantaði vinnuafli til sveita og veðurfar varð verra. Búskaparhættir breyttust. Svínarækt hafði lagst af og meira hvíldi á sauðfjárrækt og

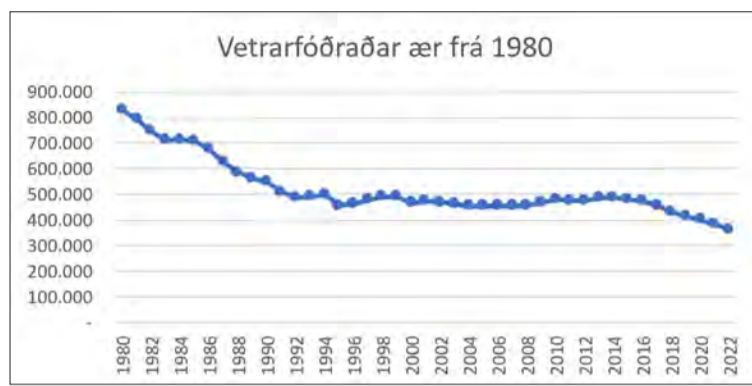

Búpeningur eftir landsvæðum frá 1980, Allt landið. Heimildir: Hagstofa Íslands



Verg landsframleiðsla, Keðjutengt verðmæti, árstíðaleiðrétt.

mjólkurkúm. Enn var vinnuafli það ódýrt, bæði sökum tækifærisleysis og vistarbanda, að það borgaði sig enn að stunda fráfarur og mjólka ær. Nokkuð sem kostaði mikið vinnuafli, þó nokkur afföll á lömbum, en gaf litlar afurðir. Flest allt fé var haft heima við eða í seljum, utan hrúta og sauða sem völsuðu meira um frjálslir. 3. Eftir að lögin um vistarbönd liðu undir lok rétt fyrir aldamótin 1800/1900 og fólk fór almennt að fá laun fyrir sína vinnu varð ógerlegt að stunda fráfarur og mjólka kindur. Tekjur af slíkri starfsemi stöðu einfaldlega ekki undir launum. Við tók mikið hagvaxtarskeið á Íslandi. Fólk fluttist til sjávarþorpanna og keypt voru stærra fiskiskip, auk þess sem erlendir aðilar stunduðu veiðar hér, m.a. á hval. Í seinni heimsstyrjöldinni fengu vinnandi hendur greitt beint í peningum og næga vinnu var að fá. Fólk fluttist í stórum stíl úr sveitunum til kaupstaða, ekki síst Reykjavíkur.

Bændur fóru að reka fé almennt á afretti og reyndu, til að ná svipuðum hagvexti og í þjóðfélaginu öllu, að stækka sína bústofna og þar með að fjölga fé. Það náði hámarki um 1980 með mikilli offramleiðslu og ofbeiti víða um land. Útkoman var m.a. svokölluð smjör- og kjötfjöll sem voru svo seld úr landi fyrir smápening, auk þess sem landið blés upp í stórum stíl sem enn má sjá merki um víða.

4. Um og upp úr 1980 kemur stóriðjan sterk inn og tæknibreytingar verða í sjávarútvegi. Hagsæld vex og þjóðartekjur á mann hafa nú rúmlega tvöfaldast frá árinu 1995. Sauðfjárrækt sem stöð hallowa 1980 stendur enn verr í dag. Neysla lambakjöts hefur dregist saman þr. mann á Íslandi og annars staðar í heiminum, enda bæði óhagkvæmt og með mikið sótspor.

Sauðfjárrækt er ekki lengur burðarás íslenskrar matvælaframleiðslu, og

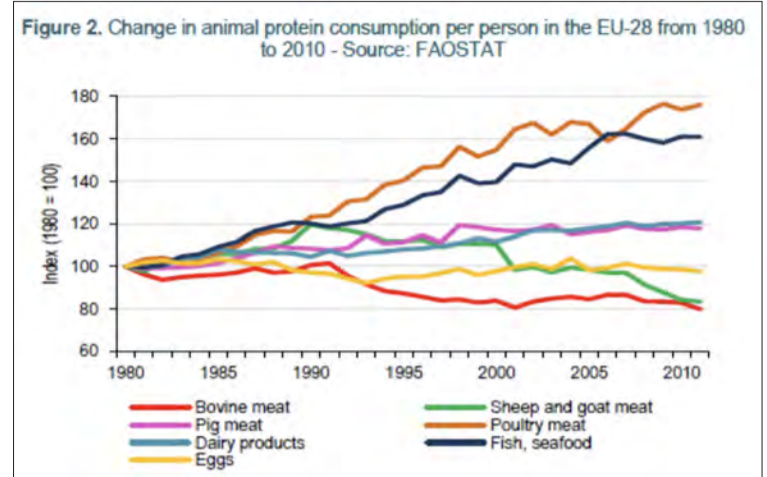

Heimild: Skýrsla ATF www.animalltaskforce.eu



Kjötframleiðsla síðustu áratuga.

mun ekki verða. Allar tilraunir til að hverfa til fortíðar munu einungis rýra lífsgæði á Íslandi almennt og viðhalda fátækragildrunni hjá minni sauðfjárbændum.

Tún eru víða ekki nýtt þar sem vetrarfóðruðum ám hefur fækkað um rúman helming frá því sem mest var. Tún eru nýtt þegar verðmæti þeirrar nýtingar réttlætist slíkt, hvort sem það er til; hamp-, skógar- eða kornræktar. Þau verða ekki nýtt til að framleiða meira lambakjöt, þar sem það er ekki markaður fyrir það á því verði sem þarf til að stunda slíka framleiðslu í hálaunalandi. Eins og staðan er núna er meiri eftirspurn eftir landi til að binda kolefni en eftir lambakjöti sem framleitt er með ærnum tilkostnaði

og miklu sótspori. Það að fólk flytjist til sveita sem ekki stundar hefðbundinn búskap er bara af hinu góða. Kaup slíkra aðila hefur gert eldri bændum kleift að losa um eign sína, komast úr fátækragildrunni og á eftirlaun. Lífeyrissjóður bændu hefur ekki verið ávaxtaður þannig að bændum sem hætta störfum bíði digur lífeyrir þaðan.

Í ljósi ofangreinds beini ég þeim tilmælum til málsvara bændu, bæði framkvæmdastjóra og formanns, að þeir horfi til framtíðar og mæli fyrir hagsmunum allra bændu, en reyni ekki að þvinga okkur til fyrri búskaparháttu og þar með fátæktar fortíðarinnar.

Lárus Eliasson, skógarbóndi á Rauðsgili.

## Lífsgæði:

## Friðun og dugnaðarkvíði

Flest áttum við okkur vel á því hvaða afleiðingar það hefur að friða land. Landsvæði, hagi eða tún sem er friðað gegn öllum ágangi eftir krefjandi tíma landnýtingar nær með tímanum vexti, sprettu og grósku.



Kristín Linda Jónsdóttir.

Hafi álagið á landspilduna verið óhóflegt tekur tíma að ná fyrri landgæðum og styrk og auk friðunar getur verið þörf á utanaðkomandi hjálp, svo sem áburði og fræjum. Langflestir bændur hafa sinni landnotkun þannig að þeir friða landið við og við, láta kýr, hross eða ær ekki ganga svo nærri landinu að sár myndist vegna álags og átroðnings, hvíla sem sagt spilduna reglulega og áður en skemmdir verða. En hvernig hugsum við um okkur sjálf?

### Friðar þú sjálfan þig reglulega?

Getur verið að við, of mörg okkar, hugsum ekkert um að gefa okkur sjálfum frið, við og við, reglulega, heldur krefjumst þess af okkur sjálfum, og jafnvel fólkinu okkar, að áfram sé haldið út í rauðan dauðann? Það eru jú alltaf einhver verkefni sem bíða og svo bætist bara við listann! Já, það er alveg ljóst að það er nóg að gera, ekki spurning. Æðum við eins og hauslausar

hænur sí og æ úr einu verki í annað, dag eftir dag, vikum og mánuðum saman? Krefjumst þess að vélin í okkur bara gangi og skili alltaf sínu án þess að taka markvisst og ákveðið hlé, hleðslustund, hvíldarstund, hirðum ekki um að leyfa vélinni að kólna reglulega og bæta á olú? Horfðu í eigin barm, já, núna.

### Sífella streita er hættuleg!

Rannsóknir á heilsufari fólks, í sálfræði og taugavísindum, sýna að sífellt álag þar sem svonefnd drifkerfishormón, til að mynda kortisól, eru ríkjandi í okkur og drífa okkur áfram án hvíldar tímum saman dag eftir dag er afar heilsuspillandi ástand. Það er sannarlega allt í góðu að taka á því, taka tarnir og njóta þess að koma miklu frá. En það er þetta sífella álag sem er hættulegt. Afleiðingarnar geta verið margs konar, leiði, depurð, óyndi, gleðileysi, innri spennna, kvíði, ofuráhyggur, svefnvandi, orkuleysi og þrot. Líkamlegir kvillar svo sem vöðvabólgur og stoðkerfisvandi, meltingarkvillar, höfuðverkir og hjartsláttartruflanir svo dæmi séu tekin.

### Þjáist þú af dugnaðarkvíða?

Ragnhildur Þórðardóttir, Ragga nagli, einkapjálfari og heilsusálfræðingur kann að komast skemmtilega að orði og hún hittir naglann á höfuðið þegar hún lýsir þeirri viðvarandi



streitu sem of margir upplifa í nútímanum sem dugnaðarkvíða. Kannast þú við að upplifa stöðugt vanlíðan yfir að gera ekki nóg, finnst eins og þú sért alltaf eftir á með allt? Vera stöðugt að hugsa um allt sem þarf að gera og finna fyrir eirðarleysi, pirringi og óánægju? Forðast samt og fresta verkefnum sem eru nauðsyn en þér finnst yfirþyrmandi enda gengur þú nær aldrei úthvöldur til verka? Ýta til hliðar aftur og aftur viðburðum og félagslífi og ganga á svefntímum þínum, vinnan gengur jú fyrir. Una þér ekki hvíldar eða ánægjustunda því að þá bitur sektarkenndin, þú gætir jú verið að gera eitthvað!

### Hvaða stundir dagsins og vikunnar ætlar þú að hafa frið?

Eins og með landið okkar dýrmæta ert þú dýrmætur. Endilega láttu þessi orð verða að

vendipunkti og settu þér núna, í dag, í þessari viku, reglu um friðun. Hvenær ætlar þú að hafa frið, hvíldarstundir, fastar stundir þar sem vinnan vikur fyrir hvíld, rósemd og notalegum uppbyggjandi samskiptum og iðju? Ég legg til að þú friðir ákveðna klukkutíma á dag, hvenær fer eðlilega eftir því hvernig þínu lífi og störfum er háttað. Eins er alveg heilsufarslegt og sálrænt lágmark að taka mest allan daginn frí frá vinnu einn dag í viku, lágmark, tveir dagar í viku er almennt viðmið. Það eru átta í mánuði en ekki fjórir, þar munar miklu. Ég segi mest allan daginn því að sjálf var ég kúabóndi án róbofs í 15 ár og þekki mjaltir. En það er sannarlega hægt að skella sér í sturtu eftir morgunmjaltir alltaf, annaðhvort laugardag eða sunnudag, ef ekki bæði, og vera í fríu fram að seinna málinu.

### Friðun og fræ

Núna þegar sumri er tekið að halla og fram undan haustannir og vetrarverk er alveg kjörið að staldra aðeins við, með sjálfum sér og sínum. Leggja niður fyrir sig hvernig þú, og þínir, ætla að friða reglulega stundir í eigin dagatali núna næstu vikur og mánuði. Ef þitt eigið innra land er illa farið, af önnum, hvíldarleysi, álagi og átroðningi, hikaðu ekki við að leita þér utanaðkomandi hjálpar. Þú gætir þurft nokkur ný fræ og ögn af áburði til ná að spretta og blómstra á ný, það er þess virði. Munum svo að kirkjugarðar heimsins geyma ómissandi fólk, eins og segir í texta Magnúsar Eiríkssonar. Í dag er þinn dagur, þitt líf, þitt tækifæri.

Kristín Linda Jónsdóttir, sálfræðingur.



# Eigendur sjávarjarða njóta eignaréttar innan netlaga og netlög teljast til eignar þeirra

Tilfni þessara greinaskrifa er frumvarp Svandísar Svavarsdóttur matvælaráðherra, sem hún mælti fyrir á Alþingi þann 14. apríl sl., um breytingu á lögum nr. 79/1997 um veiðar í fiskveiðilandhelgi Íslands og lögum nr. 116/2006 um stjórn fiskveiða (veiðistjórn grásleppu).

Með frumvarpinu var lagt til að aflamarksstjórn verði tekin upp við veiðar á grásleppu en fram til þessa hefur stjórn veiða á grásleppu verið háð rétti til veiða og leyfum Fiskistofu.

## Virða skal réttindi sjávarjarða

Landssamtök eigenda sjávarjarða voru stofnuð 5. júlí 2001 og eru félagsmenn um 500 talsins. Á Íslandi eru um 2.240 jarðir sem liggja að sjó og um 1.240 jarðir með útræðisrétt. Markmið samtakanna er að gæta sameiginlegra hagsmuna eigenda sjávarjarða. Eitt helsta baráttumál samtakanna er að tryggja að eignarréttindi sjávarjarða innan netlaga, sem og tiltöluleg eignarhluteild í sjávarauðlindinni í heild, verði virt og í heiðri höfð.

Samkvæmt íslenskum lögum fer eigandi sjávarjarðar með öll hefðbundin eignarráð jarðar, þar með talið landsvæði innan netlaga í sjó. Verði frumvarp matvælaráðherra óbreytt að lögum verða réttindi landeigenda í netlögum áfram virt að vettugi. Samtökin beina því til ráðherra að endurskoða efnisatriði frumvarpsins með tilliti til ótvíræðs einkaréttar eigenda sjávarjarða til fiskveiða innan netlaga sinna.

## Skortur á samráði við gerð frumvarps

Landssamtök eigenda sjávarjarða gera alvarlegar athugasemdir við frumvarpið sem samið var án samráðs við eigendur sjávarjarða. Í frumvarpinu er ekki tekið tillit til eignarréttar landeigenda í netlögum, þrátt fyrir að veiðar á grásleppu fari fram innan netlaga sjávarjarða. Ráðherra ætti að vera kunnugt um að svæðið innan netlaga er hluti fasteignar sem leiðir til þess að öll hagnýting réttinda innan netlaga verður ekki heimilud án samþykkis eigenda fasteignarinnar.

Í frumvarpinu er hvernig getið um samráð við eigendur sjávarjarða um grásleppuveiðar í netlögum eða hlutdeild sjávarjarða í arði af veiðum í netlögum, þrátt fyrir ótvíræðan eignarrétt landeigenda í netlögum. Það er mat samtakanna að boðaðar breytingar ráðherra brjóta í bága við gildandi lög sem tryggja eigendum sjávarjarða eignarrétt í netlögum.

## Endurskoða þarf fyrirkomulag grásleppuveiða í netlögum

Samkvæmt núverandi fyrirkomulagi grásleppuveiða takmarkast veiðarnar við ákveðin skip sem hafa rétt til að fá útgefið sérstakt leyfi Fiskistofu til grásleppuveiða. Fyrirkomulaginu var í upphafi komið á um 1990 með reglugerð um grásleppuveiðar.

Þrátt fyrir að veiðar á grásleppu fari fram í netlögum sjávarjarða að hluta hafa stjórnvöld tekið einhliða ákvarðanir um nýtingu réttinda í netlögum án samráðs og samþykkis eigenda sjávarjarða. Þetta fyrirkomulag er brot á stjórnarskrárvörðum eignarrétti landeigenda. Samtökin hafi um árabil bent stjórnvöldum á að allir eigendur sjávarauðlindarinnar þurfi að koma að ákvörðunum um ráðstöfun hennar, þ.m.t. eigendur sjávarjarða, sem eiga allar eignarheimildir innan netlaga, nema þær sem eru takmarkaðar af lögum. Samtökin hafa ítrekað bent á að samkvæmt íslenskum rétti verða eigendur sjávarjarða ekki sviptir auðlindum og hlunnindum sem tilheyra jörðum þeirra nema komi fullt verð fyrir.

## Netlög sjávarjarða og dýptarregla Jónsbókar

Í íslenskum lögum er víða getið um netlög. Í Jónsbók, sem lögfest var á Alþingi 1281, er netlaga getið í 2. kapitula rekabálks og er afmörkun þeirra miðuð við tiltekna dýpt frá landi þannig að ytri mörk netlaga eru talin nema 4 föðmum eða 6,88 metra dýpi á stórstraumsfjörum samkvæmt útreikningum Páls Vídalín.

Afmörkun netlaga í ákvæðum laga í seinni tíð hefur hins vegar miðast við fjarlægðarreglu, sbr. veiðitilskipunin frá 1849 en þar eru netlög skilgreind sem 60 faðmar (112,98 metrar) frá stórstraumsfjörumáli. Þess má geta að veiðitilskipunin byggir á grundvallarreglu Jónsbókar um að veiðiréttur fylgir jörð.

Það er mikilvægt að líta til þess að veiðitilskipunin, þar sem afmörkun netlaga miðast við fjarlægðarregluna, breytti ekki gildandi reglum Jónsbókar um fiskveiðar og því gildir dýptarreglan um fiskveiðar í netlögum.

Þrátt fyrir að frumvarp matvælaráðherra fjalli ekki um nýtingu sjávargróðurs í netlögum er ástæða til að minna á að dýptarregla 2. kapitula rekabálks Jónsbókar gildir einnig um þangslátt í fjöru eða netlögum. Í þessu sambandi benda samtökin á álit Skúla Magnússonar, umboðsmann Alþingis, áður dómstjóra við Héraðsdóm

Reykjavíkur og dósent við lagadeild Háskóla Íslands, um stjórnskipulega vernd fiskveiðaréttar sjávarjarða, sem unnið var í september 2001 að beiðni nefndar um endurskoðun laga um stjórn fiskveiða. Í álitinu kemst Skúli að þeirri niðurstöðu að við ákvörðun netlaga með hliðsjón af fiskveiðarétti landeigenda ber að miða ótvírætt við dýptarreglu Jónsbókar, en ekki fjarlægðarreglu veiðitilskipunarinnar og síðari laga.

Hvað varðar ýmis önnur mikilvæg réttindi landeigenda innan netlaga gildir hins vegar almennt reglan um 115 metra frá stórstraumsfjörumáli. Samkvæmt framangreindu ber að afmarka netlög sjávarjarðar með hliðsjón af fiskveiðarétti samkvæmt reglu 2. kapitula rekabálks Jónsbókar.

Hæstiréttur Íslands hefur að minnsta kosti í tvígang komist að sömu niðurstöðu og Skúli um að miða skuli við dýptarreglu Jónsbókar en ekki fjarlægðarreglu veiðitilskipunarinnar og síðari laga. Það er ástæða til að benda ráðherra á að ákvæði rekabálks Jónsbókar hefur aldrei verið fellt úr gildi með ákvörðun Alþingis, hvorki að því er varðar fiskveiðarétt í netlögum né skilgreiningu á netlögum sjálfum.

## Grásleppuveiðar í netlögum eru háðar leyfi eigenda sjávarjarða

Samtökin benda ráðherra á að veiðar á grásleppu í netlögum hafa í mörgum tilvikum verulegar fjárhagslegar skerðingar í för með sér fyrir eigendur sjávarjarða. Þetta á sérstaklega við um sjávarjarðir í Breiðafirði þar sem æðarvarp og dúntekja eru á meðal helstu hlunninda jarða sem margar hverjar hafa tekjur af sölu æðardúns.

Landssamtök eigenda sjávarjarða skora því á matvælaráðherra að leggja fram nýtt frumvarp í haust til laga um breytingu á lögum um veiðar í fiskveiðilandhelgi Íslands og lögum um stjórn fiskveiða (veiðistjórn grásleppu) þar sem annars vegar er lagt til að samþykki eigenda sjávarjarða sé gert að skilyrði fyrir grásleppuveiðum innan netlaga og hins vegar að tryggt sé að eigendur sjávarjarða, sem heimila grásleppuveiðar í netlögum, fái hæfilega hlutdeild í arði af veiðunum.

Með slíkri réttarbót væri langvarandi órétti gagnvart eigendum sjávarjarða eytt og eignarréttur þeirra í netlögum virtur í eitt skipti fyrir öll.

Með góðri kveðju,  
Stjórn Landssamtaka  
eigenda sjávarjarða

# RÍKISKAUP

Borgartúni 26, 105 Reykjavík | Sími 530 1400 | www.rikiskaup.is

Allar nánari upplýsingar veita starfsmenn Ríkiskaupa í síma 530 1400 eða í gegnum netfangið fasteignir@rikiskaup.is



## AUGLÝSA EFTIRFARANDI EIGN TIL SÖLU:



### RANDVERSSTAÐIR, 871 BREIÐDALSVÍK

Eignin verður sýnd laugardaginn 2. september, milli kl. 13:00 - 16:00.

Jörðin er í fallegum stað í Suðurbýggð í Breiðdal á Austurlandi, í sveitarfélaginu Fjarðabyggð.

Á jörðinni er íbúðarhús, sambyggð fjárhús og hlaða og skemma. Jörðinni fylgir veiðaréttur í Breiðdalsá. Heildarstærð jarðarinnar er 609 ha. en ræktað land er 26,8 ha.

Nánari upplýsingar um eignina má finna á heimasíðu Ríkiskaupa: [www.rikiskaup.is/is/utbod-kaup-og-sala](http://www.rikiskaup.is/is/utbod-kaup-og-sala) (til sölu)

Verð: 65,0 mkr

# Vélaskólinn

Talsett Vinnuvélanámskeið á netinu



[www.velaskolinn.is](http://www.velaskolinn.is)

# RÍKISKAUP

Borgartúni 26, 105 Reykjavík | Sími 530 1400 | www.rikiskaup.is

Allar nánari upplýsingar veita starfsmenn Ríkiskaupa í síma 530 1400 eða í gegnum netfangið fasteignir@rikiskaup.is



## AUGLÝSA EFTIRFARANDI EIGN TIL SÖLU:



### EYSTRÍ TORFASTAÐIR 2, FLJÓTSHLÍÐ

Eignin verður sýnd laugardaginn 2. september, milli kl. 13:00 - 16:00.

Jörðin staðsett á fallegum stað í Fljótshlíðinni.

Jörðin er steinsnar frá Hvolsvelli og mikil nálægð við náttúruna, s.s. Seljalandsfoss.

Heildarstærð jarðarinnar er um 217 ha., en landið stendur nokkuð hátt og er hluti hennar heiðarland.

Nánari upplýsingar um eignina má finna á heimasíðu Ríkiskaupa: [www.rikiskaup.is/is/utbod-kaup-og-sala](http://www.rikiskaup.is/is/utbod-kaup-og-sala) (til sölu)

Verð: 135,0 mkr



Lífnaent  
hreinsivirki!

NÚTÍMA ROTÞRÓ

Fyrir sumarhús, heilsárshús, hótél o.fl.

Yfir 90% hreinsun - hreinsigeta PIA vottuð

3ja þrepa hreinsun - ekkert rafmagn

Engar siturlagnir - fyrirferðarlítill

Mögulegt að breyta í skólphreinsistöð síðar

Þýsk gæði - CE merkt

Stærðir 2-600 persónueiningar



HVAMMShólar





## LESENDARÝNI

# Áhættumatið, forsendurnar og vöktunin

Í grein Ragnars Jóhannssonar, rannsóknastjóra fiskeldis hjá Hafrannsóknastofnun, í Bændablaðinu hinn 9. mars, er fjallað um forsendur í áhættumati erfðablöndunar.



Valdimar Ingi Gunnarsson.

Þar er vísað til reiknilíkana, stuðla og forsenda sem margir leikmenn eiga erfitt með að skilja. Hér verður áhættumat erfðablöndunar útskýrt á mannamáli og jafnframt gerðar athugasemdir við forsendurnar og skort á vöktun til að afla áreiðanlegra gagna.

## Forsendur áhættumatsins

Til einföldunar er forsendum í áhættumati erfðablöndunar skipt niður í fjóra liði (mynd 1):

- 1. Slyslepping:** Fjöldi eldislaxa sem sleppa úr sjókvíum.
- 2. Lifun í hafi:** Fjöldi eldislaxa sem lifa af sjávardvölinu og ganga upp í veiðiár.
- 3. Dreifing í veiðiár:** Fjöldi veiðiáa sem eldislaxa gengur upp í og dreifing þeirra.
- 4. Hrygning eldislaxa og lifun:** Hvernig eldislaxi reidir af í samkeppni við villta laxinn og erfðablöndun.

Ákveðið hlutfall laxeldisseiða og blendinga (afkomenda villtra laxa og eldislaxa) ganga síðan úr veiðiánni til hafs og skila sér í mestu mæli í sömu á eða ár í nágrenninu. Þannig myndast hringrás ef engar mótvægisáðgerðir eru viðhafðar eða þær eru ófullnægjandi.

## Forsendur úthlutanna

Reiknilíkan áhættumats erfðablöndunar er notað til að ákveða framleiðsluheimildir til eldis á frjóum laxi á Vestfjörðum og Austfjörðum



Ósasvæði Bakkadalár í Arnarfirði.

og fyrir einstaka firði/fyrirtæki. Heildarúthlutun framleiðsluheimilda ræðst mikið af áætluðu umfangi slyasleppinga og lifun strokulaxa frá því þeir sleppa þar til þeir ganga í veiðiár.

Úthlutanir í einstaka firði ákvarðast mikið af áætlaðri dreifingu strokulaxa sem koma af hafi og ganga upp í veiðiár, staðsetningu og fjölda veiðiáa í nágrenninu. Þannig að ef ekki er gert ráð fyrir neinni veiðiá í firðinum og mikilli dreifingu eldislaxa er hægt að úthluta miklum framleiðsluheimildum til fyrirtækja sem þar eru með laxeldi.

Það á t.d. við í tilfelli eldisvæða á sunnanverðum Vestfjörðum en þar gerir áhættumat erfðablöndunar ekki ráð fyrir að strokulax gangi upp í veiðiár. Raunveruleikinn er því miður allt annar þar sem flestir strokulaxar ganga upp í veiðiár á sunnanverðum Vestfjörðum og mælist töluverð erfðablöndun þar eins og fram hefur komið í nýlegri skýrslu Hafrannsóknastofnunar.

Hafrannsóknastofnun breytti forsendum í líkani áhættumats erfðablöndunar á árinu 2020 sem ekki standast skoðun. Það ásamt forsendum í upphaflegu áhættumati

frá 2017 verður betur tekið fyrir í fyrirhugaðri rannsóknaskýrslu höfundar, „Áhættumat erfðablöndunar, tillögurnar, gagnrýnin og staðan“.

## Vöktun ábótavant

Áreiðanleiki niðurstaðna úr reiknilíki áhættumats erfðablöndunar eru aldrei betri en þær forsendur sem stuðst er við. Það sem er gagnrýnisvert er að frá því áhættumat erfðablöndunar var fyrst gefið út hefur ekki verið farið í að afla áreiðanlegra gagna með markvissri og skipulagðri vöktun nema á erfðablöndun. Hafrannsóknastofnun hefur lagt til nokkrar aðferðir við vöktun, hluti þeirra flokkast að vísu ekki undir vöktun og aðrar enn þá á þróunarstigi. Þær vöktunaraðferðir sem hægt er að styðjast við þegar mat er lagt á hlutfall eldislaxa í veiðiám og stofnunin leggur til að nota, hafa í mjög stuttu máli eftirfarandi annmarka:

• **Rekjanleiki og DNA sýni foreldrafiska:** Hefur reynst vel og hægt hefur verið í flestum tilvikum að rekja strokulax til laxeldisfyrirtækis.

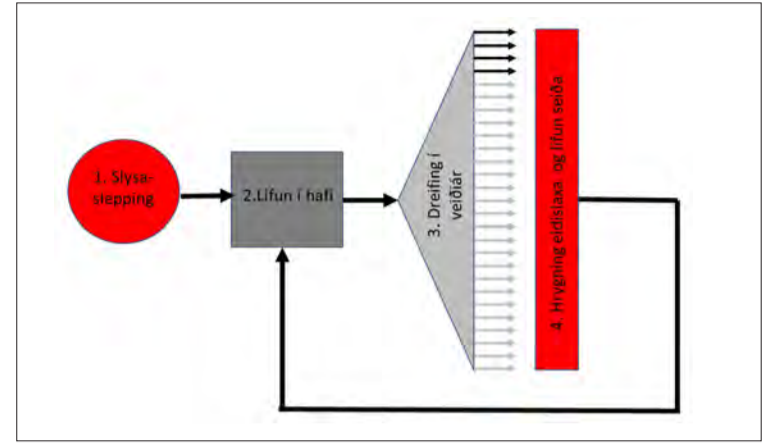

Mynd 1. Einfölduð mynd af forsendum áhættumats erfðablöndunar. Svartar pílar sýna dreifingu strokulaxa áhættumats erfðablöndunar í veiðiár á eldisvæðum á Vestfjörðum og gráu píllurnar þær ár með laxalykt sem ekki eru teknar með í áhættumatið.

Ein og sér gefur þessi aðferðafræði engar forsendur fyrir reiknilíkan áhættumats erfðablöndunar eins og það er uppbyggt í dag.

• **Vöktun lykiláa með Árvaka:** Aðeins til staðar í örfám veiðiám á eldisvæðum og hefur þann annmarka að aðeins er vaktad yfir sumarmánuðina og þannig næst ekki að greina strokulax sem gengur upp eftir þann tíma.

• **Stroksýni úr veiddum/slepptum fiski:** Ómarkviss sýnataka yfir sumarmánuðina sem getur ekki ein og sér gefið upplýsingar um hlutfall eldislaxa í veiðiám.

• **Söfnun og greining hreistursýna:** Lítil sýnataka eingöngu yfir sumarmánuðina sem gefur litlar upplýsingar um hlutfall eldislaxa í veiðiám.

• **Erfðagreining smáseiða:** Getur gefið upplýsingar um hlutfall eldislaxa í veiðiám eða réttara sagt hlutfall erfðablöndunar. Gallinn er að hér er verið að meta erfðablöndun, nokkuð sem ætti að koma í veg fyrir með öllum ráðum.

## Að lokum

Forsendur í líkani áhættumats erfðablöndunar eru ekki byggðar á traustum grunni og í skýrslu Ríkisendurskoðunar er bent á að „þrátt fyrir að Hafrannsóknastofnun hafi talið að nákvæmari gögn þyrfti þá breyttist áhættumatið töluvert til aukningar við endurskoðun þess árið 2020“. Það segir í raun allt það sem segja þarf er varðar vinnubrögð Hafrannsóknastofnunar í þessu máli.

Vöktun er ábótavant og til að fá nægilega áreiðanlegar forsendur um hlutfall eldislaxa í veiðiám þarf að koma á haustvöktun a.m.k. í veiðiám á eldisvæðum. Í haustvöktun er farið í veiðiár að hausti fyrir hrygningu, villtur lax og eldislax talinn og eldislaxinn fjarlægður eftir atvikum. Af óþekktum ástæðum upplýsti Hafrannsóknastofnun ekki stjórnvöld um haustvöktun áður en lög um fiskeldi voru samþykkt á árinu 2019. Síðan af öðrum óskiljanlegum ástæðum hefur stofnunin unnið á móti því að haustvöktun verði tekin upp að norskrir fyrirmynd.

Valdimar Ingi Gunnarsson  
sjávarútvegsfræðingur.

# „Búfé hefur gengið laust um landið öldum saman og engin lög hafa verið sett sem breyta því réttarástandi“

– Baráttan fyrir ágangsbreit

Fyrirsögnin er fengin úr bréfi Gunnars Þorgeirssonar, formanns Bændasamtaka Íslands, og Vigdísar Häsler, framkvæmdastjóra samtakanna, sem þau skrifuðu sveitarfélögum landsins í sumar.



Jón Guðmann Pétursson.

Ástæðan var álit umboðsmanns Alþingis, þar sem hann vitnar í stjórnarskrárvarinn friðhelgan eignarrétt landeigenda og segir að þeir þurfi ekki að þola heimildarlausa

beit í löndum sínum. Í bréfinu koma þessir hagsmunavörslumenn allra bænda í landinu því sjónarmiði á framfæri að þeir sem eiga kindur sé frjálst að sleppa þeim lausum utan afrétta, til að fóðrast í annarra manna löndum í óleyfi, enda, eins og segir í bréfinu, hefur búfé gengið laust um landið um aldir og engin lög sett sem breyta því.

Það vekur furðu að samtök, sem í eru þúsundir landeigenda, skuli álíta það sitt helsta hlutverk að berjast með oddi og egg fyrir því að eignarréttur þeirra sé lítilsvirtur. Sú lítilsvirðing var slæm fyrir samtök



Kindur í lausagöngu.

sauðfjárnænda en er kostleg fyrir Bændasamtök Íslands. Til viðbótar er hún arfavítlaus.

## Grundvallarreglan; skaðabætur

Til að stytta sér leiðina um lög in landinu til forna, og sleppa sögunum þegar ágangur varð tilefni illdeilna og mannvíga, er rétt að hnika sér bara aftur til ársins 1885. Þá skrifaði þingnefnd frumvarp um ágangsmál, sem hún fjallaði um m.a. með eftirfarandi hætti:

„Í frumvarpi því, sem nefndin þannig hefur samið, hefur hún byggt það í fyrsta lagi á þeirri grundvallarreglu, sem fylgt hefur verið í eldri lögum, sbr.

landsleigubálg Jónsbókar 24. kap., 16. kap. og víðar, ásamt réttarbót Eiríks konungs 1294 við 31. kapitula, að sá, er verður fyrir ágangi af skepnum, eigi almennan rétt til skaðabóta...“

## Gæsluskylda, annars kostnaður

Ólafur Jóhannesson, lagaprófessor, fv. formaður Framsóknarflokksins og forsætisráðherra, var álitinn einn fremsti lögfræðingur landsins. Hann var formaður í nefnd sem ritaði frumvarp, sem varð uppistaðan í fyrstu lögum lýðveldisins um afréttamál, fjallskil, ágangsmál o.fl. nr. 42/1969. Með frumvarpinu skrifaði Ólafsnefndin greinargerð,

„Allt frá Grágás, sem var skrifuð á þjóðveldisöldinni, hefur verið gæsluskylda á búfé í heimasveitum, þ.e. utan afrétta. Engin lög hafa verið sett síðan sem hafa breytt því.“

Allt frá Grágás, sem var skrifuð á þjóðveldisöldinni, hefur verið gæsluskylda á búfé í heimasveitum, þ.e. utan afrétta. Engin lög hafa verið sett síðan sem hafa breytt því.

## Gæðastýring í plati

Líklega er ástæðulaust að nefna samning Bændasamtakanna við þjóðina, sem heitir Gæðastýring í sauðfjárframleiðslu, þar sem þjóðin lofar að greiða kindaeigendum um tvö þúsund milljónir á ári ef þeir á móti haldi dýrunum sínum alfarið á sjálfbærnu landi, sem þeir hafa óskorað leyfi til að nýta. Eins og allir vita orðið, þá er sá samningur bara í plati, þ.e. fyrir utan peningagreiðslurnar, enda láta Bændasamtökin samninginn ekki hamla sér í baráttu sinni fyrir þá kindaeigendur sem stelast til að framfleyta skepnum sínum í löndum nágrenna sinna – og fá borgað hjá þjóðinni fyrir gæði. Það lýsir einurð, stefnufestu og málafylgju samtakanna, með afskaplega röngum málstað.

Jón Guðmann Pétursson,  
landeigandi og félagi í  
Bændasamtökunum.





Erlendis má finna fjölda dæma um að vindorkufyrirtæki hafi farið á hausinn þegar kom að því að uppfylla ákvæði um að fjarlægja mannvirki. Mynd / Appolinary Kalashnikova – Unsplash

## Landeigendum boðnir óhagstæðir vindorkusamningar

Fyrir þessu ári fékk ég að lesa yfir samning milli innlends félags og landeiganda um rétt félagsins til að undirbúa og reisa vindorkuver á landareigninni.



Frosti Sigurjónsson.

Það vakti nokkra furðu hve óhagstæður samningurinn var landeigandanum. Það er hætt við að fleiri bændum og landeigendum hafi þegar verið boðnir álíka slakir samningar.

### Meginatriði umrædds samnings:

Leigutakinn, innlent einkahlutafélag, fær 15 ár til rannsókna, leyfisöflunar og undirbúnings orkuvinnslu á hluta af landi landeiganda. Leigutaki fær einhliða rétt til að framlengja þann tíma um fimm ár. Eftir gangsetningu hefur leigutaki 60 ár til orkuvinnslu. Leigutakinn fær þannig samtals í allt að 80 ár einkaleyfi á umsöndu svæði til rannsókna og framkvæmda, rétt til vegagerðar og efnistöku í landinu og rétt til að framselja öll þessi réttindi áfram. Leigutakinn hefur rétt til að segja samningnum upp hvenær sem er án bóta.

Landeigandinn fær fastar leigugreiðslur meðan á rannsóknum og undirbúningi stendur. Leigan greidd árlaga en tekur hækunum á fimm ára fresti. Sé mól af landinu nýtt til vegagerðar fær landeigandi greiðslur fyrir hana. Eftir að raforkuframléiðsla hefst fær landeigandi greidd 1,5-2% af brúttósölu raforku en leigan fellur niður.

Landeigandi getur rift samningnum eftir 15 ár nema leigutaki hafi „hafið“ framkvæmdir við byggingu vindorkugarðsins. Leigutaki skal í lok leigutíma fjarlægja vindmyllur, línur og tengivirki á eigin kostnað.

### Undarlega langur undirbúningstími

Leigutaki hefur 15 ár til undirbúnings og rétt til að framlengja um 5 ár til viðbótar telji hann þörf á því. Ekki er að sjá að landeigandi hafi andmælarétt varðandi framlenginguna.

Í samninginn vantar sárlega ákvæði um að leigutaki skuli nýta undirbúningstímann vel, t.d. ljúka við rannsóknir og afla virkjanaleyfa innan tiltekens árafjöldna. Eðlilegt væri að landeigandi gæti sagt upp samningi ef leigutaki t.d. lýkur ekki rannsóknum innan tveggja ára. Án tímamarka gæti leigutaki gert lítið í 20 ár, annað en að freista þess að selja orkufyrirtæki samninginn fyrir vana fúlg.

Í raun eru tuttugu ár allt of langur tími til undirbúnings. Fimm ár ættu að duga leigutaka til að ljúka

rannsóknum og afla leyfa, séu þau á annað borð fánleg, og hefja framkvæmdir.

### Leigugreiðslur á undirbúningstíma allt of lágar

Leigugreiðslur á undirbúningstíma þurfa að taka mið af stærð landsins og fjarhæðum sem landeigendur í öðrum löndum fá. Lausleg athugun sýnir að í Bandaríkjunum fá landeigendur 5-40\$ á ekrum í ársleigu. Sé tekið meðaltal af þessu gæti leigan verið 2.500 kr. á ekrum eða um það bil 1.200 kr. á hektara á ári.

Í þeim samningi sem hér er ræddur var boðin leiga sem er 170 kr. á hektara á ári, sem er nálægt 1/7 af meðalverði í Bandaríkjunum. Boðin er tvöföldun eftir fimm og tíu ár en eftir þær hækkanir er leigan samt helmingi lægri en í Bandaríkjunum.

Einnig þarf að gæta þess að hið leigða svæði sé ekki bara hluti af því svæði sem líklegt er að verði nýtanlegt og nýtt til vindorkuöflunar. Annars er leigutakinn að fá forkaupsrétt að orkuöflun á mun stærra svæði en hann greiðir fyrir.

### Umsamin hlutdeild landeiganda af orkusölu of lág

Í þessum samningi er ákvæði um að landeigandi fái 1,5% af brúttóverði seldrar orku sem að 10 árum liðnum hækkar í 2%. Þetta virðist miklu lægri hlutdeild en tíðkast í Bretlandi ef marka má frétt í breska blaðinu the Guardian en þar segir að landeigendur fái um 5-6% af orkusölu vindorkuvera.

### Leigutíminn 20 + 60 ár er allt of langur

Eftir 15-20 ára undirbúning er landið leigt í 60 ár til viðbótar til orkuvinnslu. Á svo löngum tíma getur margt breyst. Møguleikar landeiganda til að segja upp samningnum eru nær engar en leigutaki getur sagt honum upp hvenær sem er.

Endingartími vindorkuvers er sagður um 20-25 ár. Á þeim tíma ætti vindorkuver að hafa borgað sig upp og skilað leigutakanum góðum arði. Í stað 60 ára ætti því að miða vinnslutímann við 25-30 ár að hámarki. Í lok þess tíma gætu aðilar samið um framlengingu sé gagnkvæmur hagur af því.

### Vantar ákvæði um mengunarvarnir og viðhald

Í samningnum eru engin ákvæði um hver beri ábyrgð á mögulegu tjóni orkuversins gagnvart þriðja aðila. Kröfur gætu komið fram vegna t.d. sjónmengunar, hljóðmengunar,

olíumengunar, örplastmengunar, verðryrnunar eigna í nágrenni orkuversins, slysa á fólki o.fl.

Vindtúrbinur geta að sjálfsögðu bilað. Í samninginn vantar ákvæði um dagsektir sé túrbínur ekki lagfærðar eða fjarlægðar við fyrsta tækifæri. Erlend dæmi sanna að slík ákvæði eru bráðnaudsýnleg til að koma í veg fyrir að bilaðar og úreltar túrbínur fái að grotna niður árum saman.

### Haldlaust orðalag um að fjarlægja vindmyllur

Í samningnum er ákvæði um að í lok leigutímans fjarlægji leigutaki vindmyllur og önnur mannvirki á eigin kostnað. Ákvæðið tryggir ekki á nokkurn hátt að leigutakinn, sem er einkahlutafélag, muni leggja til hliðar fjármagn til að mæta þessum kostnaði.

Ákvæði vantar einnig um að landinu verði komið í sem næst upprunalegt ástand eða það grætt upp á kostnað leigutaka.

Erlendis má finna fjölda dæma um að vindorkufyrirtæki hafi farið á hausinn þegar kom að því að uppfylla ákvæði um að fjarlægja mannvirki. Landeigendur hafa því setið uppi með sárt ennið og stór landsvæði alsett vegum, raflínum, rusli og ryðgandi túrbínunum. Í einhverjum löndum hafa því verið sett lög sem skuldbinda vindorkuver til að kaupa tryggingar sem duga til að taka niður mannvirkin.

Hér eru engin slík lög og því þurfa landeigendur sjálfir að setja slík ákvæði inn í samninga. Hver á t.d. að hreinsa upp ef fávíðri eða aðrar náttúruhamfarir eyðileggur mannvirkin? Sé ekki um það rétt í samningi lendir það á landeigandanum.

### Lög um ósanngjarna samninga

Ekki verður nánar fjallað um þennan samning hér en telji einhver sig hafa skrifað undir ósanngjarnan samning má hugsanlega leita eftir ógildingu með dómi. Í 31. gr. laga um samningsgerð, umboð og ógilda löggerninga nr. 7/1936 (samningalög) segir að ógilda megi gerning ef „bersýnilegur mismunur sé á hagsmunum þessum og því endurgjaldi sem fyrir þá kom eða skyldi koma“ og einnig hvort leigutaki hafi „misnotað sér fákunnáttu“ landeiganda.

Að lokum vil ég hvetja bændur og landeigendur til að kynna sér reynslu norskra og sænskra bænda sem hafa margra ára reynslu af samningum við vindorkuver og fara afar gætilega í samningum um þessi efni.

Frosti Sigurjónsson



Loftur Erlingsson  
Löggiltur fasteignasali  
GSM 896-9565  
loftur@husfasteign.is



Alhliða fasteignasala  
Kynslóða- / eigendaskipti bújarða  
Stofnun og skráning landspildna og lóða

Hús Fasteignasala • Austurvegi 26 • 800 Selfoss  
Sími: 497 1155 • www.husfasteign.is

## MYKJULÓN

### Hagkvæm geymsla verðmæta

Mykjulón eru hagkvæm og afturkræf aðferð við geyslu á húsdýraáburði sem gerir bændum kleift að hámarka verðmæti áburðarefna og uppfylla kröfur um geyslu búfjáráburðar. Mykjulón eru styrkhæf framkvæmd.

#### Verðdæmi:

<b>1.000m<sup>3</sup></b> <b>2.800.000</b> án vsk. Kr. 3.472.000 m/vsk	<b>1.500m<sup>3</sup></b> <b>3.500.000</b> án vsk. Kr. 4.340.000 m/vsk	<b>2.000m<sup>3</sup></b> <b>4.300.000</b> án vsk. Kr. 5.332.000 m/vsk
---	---	---

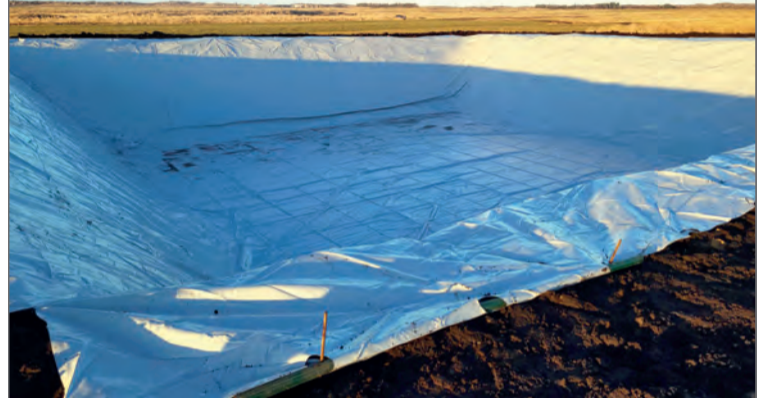

Völuteig 4 - 270 Mosfellsbær  
www.vinnuvelarehf.is - S: 496 4400



31. ÁGÚST  
2023

KL 13 - 17

## LANDBÚNAÐUR Í GEGNUM SAFN OG SKÓLA

### MÁLÞING TIL HEIDURS BJARNA GUÐMUNDSSYNI

Í tilefni af 80 ára afmæli próf. Bjarna Guðmundssonar mun Landbúnaðarsafn Íslands standa fyrir málþingi á Hvanneyri í samvinnu við Landbúnaðarháskóla Íslands.

13:00 Setning málþings

13:15 Þegar sel var á hverri jörð - Árni Daníel Júlíusson

14:00 Kvedja frá stjórn Landbúnaðarsafns Íslands - Haraldur Benediktsson

14:25 ...og svo kom Fergussonfélagið - Þór Marteinsson

14:35 Safnmaðurinn Bjarni á Hvanneyri - Lilja Árnadóttir

15:00 Hlé - Kaffiveitingar að hætti Kvenfélagsins 19. júní

15:30 Safn og skóli. Tilurð safns innan skóla - Anna Heiða Baldursdóttir

16:00 Búvísindamaðurinn Bjarni Guðmundsson - Þóroddur Sveinsson

16:25 Safn og háskólakennsla - Sigurjón Baldur Hafsteinnsson

16:45 Framtíðarmöguleikar - Ragnhildur Helga Jónsdóttir

Vidburðurinn er ókeypis og öllum opinn.

ÖLL HJARTANLEGA  
VELKOMIN!





## VÉLABÁSSINN

# Gerður fyrir illa meðferð

– Prufuakstur á Can-Am Traxter HD10 6x6

Ástvaldur Lárusson  
astvaldur@bondi.is



Bændablaðið tók að þessu sinni til prufu nýjan sexhjóla vinnubíl frá kanadíska framleiðandanum Can-Am. Þetta er einfalt vinnutæki með mikla burðar- og drifgetu. Traxter er á margan hátt sér á báti, en starfsmenn Ellingsen lýsa tækinu sem stærri, öflugri og öruggari útgáfu af sexhjólunum sem eru algeng í sveitum landsins.

Þegar tækið er skoðað að utan virðist það vera stækkuð útgáfa af sexhjóli, nema með sætum og veltigrind í stað hnakks. Þó uppsetningin sé á margan hátt svipuð, þá deilir Traxter sárafáum íhlutum með sexhjólunum frá Can-Am. Grindin, fjöðrunarbúnaðurinn og drifrásin eru sérstaklega endurhönnuð og styrkt til að þola þann aukna þunga og álag sem þessu tæki fylgir.

## Búnaður í lágmarki

Þegar sest er um borð er fátt sem tekur á móti manni, enda er þetta algjörlega strípuð útgáfa af Traxter og greinilegt að peningurinn hefur farið í drifbúnað í stað lúxus. Engar dyr eru á veltigrindinni, heldur er taunet við hvorn inngang, sem haldið er uppi með plastsmellu.

Bíllinn er með þrjú sæti, með merkilega þægilegum og mjúkum svampi. Þau eru klædd með vatnsheldu áklæði. Hvert sæti er með sitt þriggja punkta öryggisbelti. Í mælaborðinu er ein stöng fyrir girana og eru tveir girar áfram og einn aftur. Stiglaus reimskiptingin sér svo um að halda vélarsnúningnum réttum. Engin kúpling kemur við sögu.

Traxter er ekki með neinn millikassa og eru öftustu fjögur hjólin alltaf læst í drifi. Hægt er að setja í sexhjóladrif með einum takka. Ökutækið er mun liprara en mætti ætla og verður ekkert stífara þegar framhjóladrifið er virkjað.

## Drifgeta umfram væntingar

Þegar Traxter er tekinn til kostanna á grófum slóða, tekur nokkurn tíma að átta sig á hversu öflugt tækið í rauninni er. Undirritaður er vanur venjulegum jeppum og byrjaði á að keyra varlega yfir grjót og djúpar holur. Þegar leið á prufuaksturinn jókst sjálfstraustið þó til muna og hraðinn samkvæmt því. Ófærur, sem undirritaður hefði ekið yfir á 15-20 kílómetra hraða á óbreyttum jeppa, þoldu vel 50-60 kílómetra hraða á þessu tæki.

Hvert einasta hjól er með sjálfstæða fjöðrun og miklum hreyfanleika. Traxter nær því að halda sér ótrúlega stöðugum og mjúkum þegar brunað er yfir hörmulegt yfirborð. Mýktin verður jafnvel meiri þegar hraðinn eykst.

Samanborið við jeppa, þá ræður Traxter við margfalt brattari brekkur, enda með þrjú öxla og mun léttari. Í þessum prufuakstri var tekist á við brekku með meira en 45 gráðu halla á köflum og lausu yfirborði og komst bíllinn upp án mikilla láta.

Næst var reynt við lengri og brattari brekku, en þar fundust takmörk drifgetunnar. Þar sem Traxter er rásfastur og stöðugur, þá var lítið mál að bakka niður án þess að komi sér í sjálfheldu eða óttast að velta tækinu.

## Ekki gerður fyrir þjóðvegi

Tekinn var stuttur rúntur á góðum



Can-Am Traxter HD10 6x6 vinnubíllinn er gerður til að þjóna mjög skýrum tilgangi: Burðast með farm um torfærar slóðir og er öllum óþarfa búnaði sleppt. Hönnuðir Can-Am hafa þó ekki veitt afslátt á útlitshönnun.

Myndir / AL



Pallurinn á Traxter 6x6 er með svipuð mál og amerískir pallbílur og má bera 771 kílógramm.



Fjöðrunarkerfið er mun öflugara en í venjulegum jeppum.

malarvegi. Þar reynist Traxter þrýðilegur upp að 70 kílómetra hraða. Þó bíllinn komist hraðar, þá fer upplifunin að vera óþægileg þar sem ökumaðurinn er nær alfarið óvarinn fyrir vind. Hávaðinn verður jafnframt það mikill að ómögulegt er að eiga samskipti við sessunautinn.

Ekki var reynt á akstur á malbiki, enda bíllinn ekki ætlaður í slíka notkun.

## Öflugur pallur

Ekki er hægt að segja frá mörgu þegar kemur að ytra byrði tækisins, enda

hefur öllum óþarfa verið haldið í lágmarki. Örstutt grænt húddið og ljósin mega þó eiga það að vera smekklega hönnuð. Það sem mestu máli skiptir á Traxter er pallurinn. Þó hann virðist ekki stór, þá er hann með sambærilegt innra mál og amerískir pallbílur og komast tvö Euro-bretti leikandi á þverveginn. Skjólborðin eru með sterkri stálgrind og eru föst, nema dregin séu fram skiptilyklar.

Burðargeta farartækisins er 771 kílógramm, sem þýðir að bíllinn getur auðveldlega burðast með heyrúllu á pallinum. Dráttargetan er jafnframt 1.360 kílógrömm. Bændur og

aðrir sem vinna við erfiðar aðstæður úti í náttúrunni, geta leyst af hólmi fjölmörg tæki með Traxter. Pallurinn er með hlerapumpu, en samkvæmt upplýsingum frá Ellingsen á hann að létta undir við að sturta, jafnvel þó pallurinn sé með fullfermi. Vélin og skiptingin eru staðsett rétt aftan við ökumannshúsið, undir pallinum. Þegar pallinum er lyft upp, þá er sérlega gott aðgengi til að sinna viðhaldi.

## Tölur

Helstu mál í millímetrum eru:



Ökumannshúsið er með nákvæmlega það sem þarf og ekkert meira. Þó sætin líti ekki út fyrir að vera merkileg, þá eru þau sérlega þægileg.



Aðgengið að vélinni er með allra besta móti.

Lengd, 3.915; breidd, 1.625; og hæð, 1.981. Þyngd ólestaðs ökutækis er 886 kílógrömm. Verð með vsk. er 5.990.000 krónur.

## Að lokum

Traxter sexhjóla vinnubíllinn er flott tæki þar sem burðar- og drifgeta er í algjörum forgangi.

Einfaldleikinn er mikill og lítur út fyrir að ekki hafi verið lögð króna í óþarfa búnað.

Ökutækið er torfæruskráð og kemur því ekki til greina sem vinnutæki í þéttbýli.



**LANDBÚNAÐUR Í SKÁLDSKAP**

# ... hamast og djöflast við heykvíslina ...

Orðsins list kemur að þessu sinni frá Gyrði Elíassyni.

Gyrðir er Austfirðingur að ætt og uppruna, fæddur árið 1961 og ólst upp á Sauðárkróki en er nú búsettur í Garði. Gyrðir er virtur og mikilvirkur rithöfundur sem hefur sent frá sér tugi verka; smásögur, ljóð, skáldsögur, ritgerðir og sagna- og ljóðþýðingar.

Hann hefur hlotið ýmis verðlaun fyrir ritstörf sín, m.a. Bókmenntaverðlaun Norðurlandaráðs, Íslensku bókmenntaverðlaunin og Íslensku þýðingarverðlaunin. Verk Gyrðis hafa verið þýdd og gefin út á fjölda tungumála og hann sem dæmi verið tilnefndur til bæði frönsku Jean Monnet- og Prix Médicis verðlaunanna. /sá



Gyrði Elíasson.  
Mynd / Johannes Jansson



**Heyskapur**

Notalegt að liggja á heyvagni frænna og hrossast á hlassinu eftir djúpum moldartroðningi áleiðis til hlöðunnar. Við komum ofan af túni sem var uppundir fjallinu, og þar hafði ég staðið með hrifu ásamt frænku. Síðan settumst við í teiginn með mjólkurflösku og kaffiöskuna góðu í ullarsokknum, og í fádum blikkstauk sem upphaflega var fagurmálaður liljum vallarins, voru kleinur og vöfflur með rabarbarasultu. Hundurinn lá lafnóður við fætur okkar og beið þess að fá bita. Ég henti stundum í hann kleinu, en frænka sagði: „Hann fær nóg, hundræfillinn, þegar hann er heima.“

Núna lá ég á hlassinu, heyrði glamrið í dráttarvélarbeislinu og vonaði að pinninn hrykki ekki upp úr, því ekki vildi ég vera á vagninum ef hann losnadi aftan úr vélinni. Það var sólskin og næstum logn og himinninn blárrí en timburloftið í kirkjunni á Moldarstöðum.

Frændi minn í ullarnærfötum þrátt fyrir hitann, alveg hreint að springa en lét einsog ekkert væri, og ég vissi að hann mundi hamast og djöflast við heykvíslina og sleppa kannski naumlega við að stinga gat á svörtu slönguskóna sína. Ég hafði litla kvísl og reyndi að hamast líka, en honum þótti ég alltaf heldur linur til verka.

„Hvað er þetta drengur,“ sagði hann oft. „Geturðu ekkert?“

Við vorum komnir að hliðinu efst í heimatúninu og það glampaði á hlöðuhakið tilsýndar. Ég beið þar til traktorinn stöðvaðist alveg, þá stökk ég ofan af ækinu og opnaði hliðið með tilþrifum, hneigði mig djúpt með handsveiflu fyrir frænna um leið og hann ók brosandí gegn.

Inn um þetta hlið færi ég aftur um kvöldið, með kýrnar og dökkan flugnasveiminn.

---  
Úr smásagnasafninu *Kvöld í ljósturninum* e. Gyrði Elíasson. Útg. Mál og menning 1995.



**Allar almennar bílaviðgerðir**



Viðurkenndur þjónustuaðili

**BIFREIÐAVERKSTÆÐI KÓPAVOGS**



Smíðjuvegur 68, Kópavogi | S. 587 1350 | [bifkop.is](http://bifkop.is)



**ÓDÝR**

gleraugu umgjörð og gler

Gleraugu með glampa og rispúvörn

**19.900 kr.**

Sérsmíðum samdægurs í styrk +/- 6,0 með cyl. til 2,0

Margskipt gleraugu

**39.900 kr.**

Margskipt gler frá Essilor (afgreiðslutími +/- tvær vikur)

**Hamrahlíð 17**  
Hús Blindrafélagsins  
Sími • 552-2002



## KROSSGÁTA Bændablaðsins

	202	PÚSSA	FORÐAST	ÝKJA	VÆTU		FÍFLAST	GJAMMA	LEYFI	BLÍÐA	VEIKJA
	HRÁOLÍA										
	HANGA						ÞJÁLFA				
	RÍKI Í ASÍU						UMSLAG				
	HÝÐI						VISTAR-VERA				
EYJA Í EVRÓPU						MEGN					
		SKEKIN MJÓLK	BLAÐUR RÓÐUR			FENGUR	EMBÆTTI KVK NAFN				GÓÐ
FARÐA						MULDUR JÖRÐ			GJÓA	SÆTI	FÍL-DJARFUR
REIÐAR-SLAG						FRÝS			PUMPUN		
SKRÁ						GLJÁHÚD ÞÓKNAST			ÓVISSA HREYKJA		
ERGI-LEGUR						VEGSAMA	MJÓLKUR-AFURD FRAMVEGIS				
		FÓÐURULL	ÆPA	Í RÓÐ HNEISA			STYRKUR				ÍMYNDUN
DÆLD						PRÍLA ÞAKBRÚN				KALLORÐ FERÐ	
SORG							AFL				
GERÐ							TÖNN		HLERI		
DOK							HAMS-LEYSI				

**Lausn á krossgátu í síðasta blaði**

	201	AGETASTI	OFMETA	LÖMUN	GELU-NAFN		ÓVIRKA	DÁSAMI	BALDINN	HLJÓR-ÞÉRI	
	PLANTA	M	O	S	K	U	S	R	Ó	S	SKYGG-NAST
	STYRKJA	E	F	L	A	LÍKAN	M	Ó	D	E	L
	LOK	S	L	I	T	SKAMMIR FÉFLETT	Á	M	Æ	L	I
	DREGUR UPP-GEFINN	T	O	G	A	R	MEINT ÁRÁS	I	L	L	T
	↓	JARDEFNI	BLAKT			MERGD	Ú	I	FUGL	LÓA	
		BLÓSKRI				PYKMA	EIND				
SINDRA	G	L	Ó	A	EINUNGIS MIÐJA	A	Ð	E	I	N	S
SPILA	L	E	I	K	SAM-BANDS	TEKJUR HAFNA	I	N	N	T	E
ÓFUG RÓÐ	J	I	DÁLKAR FAGUR-ÞALI	K	UT	T	A	R	SORTERA	R	A
TÍMABÍLS	Á	R	S	AFRENDA DRABBA	G	E	F	A	BEN GRETTA	Á	K
	V	SVEIGUR ÓÐUR	K	R	A	N	S	LÆTI DANS	Y	S	LÖFT-SIÖLING
SEIGLA	E	L	J	A	SKRÆKUR	G	A	R	G	FORM	S
KLEPI	S	J	A	L	LEVIS	S	L	Æ	G	BEYÐU	V
SKAUT	P	Ó	L	L	RÖLT	L	A	L	L	INNVLIS	I
SAMHEFA	A	Ð	L	A	G	A	GARNAR	L	A	R	F



## MATARKRÓKURINN

## Miðaldramanna-salat

Haraldur Jónasson  
haradlur@gmail.com



Árin færast hratt yfir og miðöldrunin gengur vel. En svo byrjar að smella í öllum liðum og líkurnar á því að geta lesið innihaldsupplýsingar gleraugnalaus eru hverfandi. Það þýðir að það er þýðingarlaust að þrást lengur við. Það þarf að borða meira salat.

Hingað til hefur fullkominn skammtur af grænmeti sennilega verið paprika og sveppir með pepperóníinu á pitsur og súrar gúrkur á hamburgara.

En nú er svo komið að það er bara ekki nóg og þá er eins gott að búa til salat fyrir snemmiðaldra menn. Menn eins og mig.

Til að ferskiðaldra maður eins og sá sem þetta skrifar geti borðað salat sem aðalrétt þarf tvennt eða sennilega þrennt, alla vega tvennt og hálf:

Sæmilega dressingu, smá prótein og þetta hálf, pínulítið kolvetni – alla vega til að byrja með.

Salatið getur verið nokkurn veginn hvað sem er en ágætis grunnur er lausalat eins og rósasalat, Romain, Grand, kínakál eða Iceberg. Grænkál er svo líka svakalega hollt svo ekki sé minnst á spínatið. Tómatar og radísur eru líka mjög góð viðbót við grunninn.

Svo má djassa salatið upp með því sem til er eða þykir sæmilegt á bragðið. Paprika, hvítkál, agúrka og allt þetta helsta er voða hollt og gott.



Salat þarf ekki að vera vont. Allavega ekki alvont.

Mynd / Hari

## Siggí majónes

Trixið með salat fyrir byrjendur er að saxa það smátt. Þannig er enginn vandræðagangur með stór lauf og dressingin blandast vel í hvern munnbita.

Salatlífið verður bara miklu hentugra til átu og bara betra þegar smátt er skorið. Talandi um dressingu þá er ákjósanlegt að hún innihaldi svolitla fitu svo hún hjúpi kálið og svo smá sýru til að vega upp á móti fitunni. Klassískt kombo er ólífúolía, edik

og sinnepssletta þeytt eða hrist saman. Sinnepið hjálpar olíunni og edikinu að hanga saman þrátt fyrir að vera beinlínis olía og vatn.

En í miðaldramanna-salati byggist dressingin í kringum gamla góða mæjónesið. Mæjónes er jú nokkurn veginn bara stöðug fitublanda.

Er þó fullþykkt til að fara beint út í kálið og líka þínu ógirnilegt. Það er því ákjósanlegt að þynna mæjónesið nokkuð. Mátulega súran þynni er hægt að finna í til dæmis límónusafa en einnig

er hægt að nota safann af súrum gúrkum, ólífum eða einhverju öðru sýrðu góðgæti.

Smá salt og smá sinnep skaða heldur ekkert.

## Búrgeisar

Til að fara ekki of bratt í salatiðið er gott að nýta það sem hinn snemmiðaldra þekkir. Til dæmis með því að búa til salatskálur úr kunnuglegum réttum.

Það er hægt að gera taco-salat með alls konar salatblöðum,

Trixið með salat fyrir byrjendur er að saxa það smátt. Þannig er enginn vandræðagangur með stór lauf og dressingin blandast vel í hvern munnbita ...“

tómötum og avókadó. Toppað með dressingu byggðri á sýrðum rjóma í staðinn fyrir mæjónesunni. En hið fullkomna miðaldramanna-salat er þó auðvitað ostborgarasalat.

## Svona förum við að:

Grilla eða steikja hamburgara-platta, bræða yfir hann ost og láta taka sig á meðan salatið er undirbúið. Saxa niður salatblöð, lauk, tómat og góða súra gúrku.

Hræra saman mæjónesi og safanum af súru gúrkunum, sirka í hlutföllunum einn partur mæjó á móti einum parti af súrsafa. Þá hálfum parti af góðu amerísku gulu sinnepi. Smá salt og pipar eftir smekk. Skera borgarann í kubba og hræra út í laufin.

Punkturinn yfir i-ið kemur svo með steiktum brauðteningum. Saxa franskbrauð eða jafnvel – hamburgarabrauð. Steikja brauðbitana upp úr klípu af smjöri við frekar miðlungshita.

Þegar teningarnir eru byrjaðir að brúnast og verða stökkir er svo hægt að léttsteikja nokkur sesamfræ fyrir þá sem vilja Big-mac gæði á salatið.

## ERFINGJAR LANDSINS

## Með framtíðina fyrir sér

Hann Greipur Guðni er hress og kátur níu ára strákur sem þykir skemmtilegt að kíkja á sveitabæi.

Nafn: Greipur Guðni Hilmarsson.

Aldur: 9 ára.

Stjörnumerki: Hrutur.

Búseta: Reykholt, Biskupstungum.

Skóli: Bláskógaskóli.

Skemmtilegast í skólanum: Frímínútur.

Áhugamál: Fótbolli.

Tómstundaiðkun: Kíkja á sveitabæi.

Uppáhaldsdýrið: Ljón kom fyrst upp en íslenskt er geit.

Uppáhaldsmatur: Hamburgari og grjónagrautur.

Uppáhaldslag: Króatía og Finnland í Eurovision 2023.

Uppáhaldsliður: Fjólublár.



Uppáhaldsmynd: King Kong og Jurassic Park.

## Fyrsta minningin:

Þegar ég hélt að brúnn blettur í sætinu á gröfunni hans pabba væri kúkur eftir að hann var stoppaður af löggunni fyrir hraðakstur.

Hvað er það skemmtilegasta sem þú hefur gert: Fara til Tenerife og óvissuferð til Vestmannaeyja.

## SUDOKUPRAUTIR Bændablaðsins

Setja skal inn tölur frá 1–9, í eyðurnar. Sama talan má ekki koma fyrir tvisvar í línu lárétt og lóðrétt - og heldur ekki innan hvers reits sem afmarkaður er af sverari línunum.

## Létt

6	7	3				9	8	
9		5	3	8	2			
			6				1	5
	5			4				8
8					1	6	9	7
	2	9			3			
2	4		9	3		8		
	6		4			5		9
5	9		2			7		3

## Þung

2			6		3			1
1	3					4		
				8			7	
			9				3	
3	1				7			
8			3		6			9
5	4					8		2
						5		
			6					

## Miðlungs

		7						
	9				4		1	5
	5		6	8	3		7	
			4	3	9			2
9							8	6
	3	5						
2					1			
		8	7					2

## Þyngst

1		3	5	4				7
5	4			3				1
9					3			7
		2	6		9	3		
		4						
								8
6		8	3					
				1		9	2	

Við hvetjum sem flesta til að hafa samband ef ykkur langar að vera með!  
Hafið samband: sigrunpeturs@bondi.is



**HANNYRÐAHORNIÐ**

# Barnapeysan Smári

**Efni:** 200-300-300-350 gr Þingborgarlopi í aðallit, 50 gr lopi í sauðalit eða Slettuskjótt (litaður Þingborgarlopi).

Sokkprjónar 5 mm, hringprjónar 5 mm, 40, og 60 sm langir, heklunál 4 mm, tölur eða rennilás.

**Prjónfesta:** 14 l og 21 umf í sléttu prjóni = 10 x 10 sm  
Prjónað er úr plötulopanam tvöföldum. Bolur og ermar eru prjónuð í hring.

**Bolur:** Fitjið upp 91-97-103-113 1 á 40 sm hringprjón. Fitjaðar eru upp 2 aukalykkjur sem svo eru prjónaðar brugðnar upp að hálsmáli. Prjónað slétt uns bolur mælist 22-32 sm. (Mælið viðkomandi og metið bolsídd).

**Ermarm:** Fitjið upp 28-30-32-32 lykkjur á sokkprjóna, prjónið slétt í hring 6-8 sm. Aukið út um 2 lykkjur, (1 l eftir fyrstu lykkju og 1 l fyrir síðustu lykkju í umf). Endurtakið aukningu 3-3-4-4 x upp ermi, með u.þ.b. 4-5 umferðir á milli þar til 36-38-42-42 lykkjur eru á prjóninum. Gott er að nota prjónamerki til að merkja þar sem aukið er út. Prjónið uns ermi mælist 22-32 sm. Mælið handlegg og finnið út rétta ermallengd.

**Axlastykki:** Sameinið nú bol og ermar á 60 sm hringprjóninn. Setjið 3-3-3-3 síðustu l og 2-2-3-3 fyrstu l af ermunum á prjónanælu. Prj 20-22-23-25 l af bol að framan, prjónið fyrri ermna við 31-33-36-36 l, setjið næstu 5-5-6-6-1 af bol á hjálparprjón eða nælu. Prjónið næstu 10-43-45-51 l af bol og setjið næstu 5-5-6-6-1 á hjálparprjón. Prjónið seinni ermna við og gerið eins og með hina og að síðustu 20-22-23-25 l af bol. Þá eru 143-153-163-173 l á prjóninum. Prj mynstur eftir teikningu. Notið styttri hringprjóna eftir því sem lykkjum fækkar og að lokum sokkprjóna. Þegar mynstri lýkur eru 58-62-66-70 l eftir á prjóninum. Fellið laust af. Gangið vel frá öllum endum og lykkið saman undir höndum.

**Listi:** Saumið í vél með beinu þéttu spori og samlitum tvinna í brugðningu að framan sitt hvoru megin, sem næst sléttu prjóninu. Gott er að sauma tvisvar hvoru megin. Klippið upp á milli saumanna. Snúðið réttunni á peysunni að ykkur og byrjið að hekla neðst á hægri framstykki, 1 fl í aðra hverja lykkju með aðallit, hekla 2 fl á hornið þegar kemur að hálsmáli, 1 fl heklud í fyrstu lykkju í hálsmáli, 1 ll, hoppa yfir 1 lykkju, 1 fl í næstu lykkju, endurtaka út á hornið á vinstra framstykki, 2 fl á hornið, hekla eins niður að framan á vinstra framstykki, 2 fl á hornið að neðan, hekla áfram 1 fl, 1 ll, hoppa yfir 1 lykkju, neðan á peysunni eins og gert var í hálsmáli, tengja saman með kl þegar hrignum er lokað. Hekla 1 ll og heklið síðan 1 fl í hverja fl frá fyrri umferð, hnappagöt eru gerð í þessari umferð þannig: hekla 1 ll og hoppa yfir 1 fl, eins mörg hnappagöt og óskað er, á



hægri framstykki á stelpupeysu og vinstra framstykki á strákapeysu, hekla 1 fl, 1 ll, og fl um ll frá fyrri umferð í hálsmáli og að neðan, tengja saman með kl neðst á hægri framstykki, þriðja umferðin er eins og númer tvö nema þar sem eru hnappagöt eru heklaðir 2 fl um ll frá fyrri umferð.

Heklið eins framan á ermar. Einnig er hægt að hekla takka í hálsnál og að neðan í þriðju umferð, þá er heklað eins á framstykki, en í hálsnáli og að neðan heklaðir takkar þannig: 3 ll, 1 fl í þriðju ll frá nálinni, 1 fl um ll frá fyrri umferð. Slítið frá. Gangið frá endum og lykkjið saman undir höndum. Eins má setja rennilás á þessa peysu. heklaðar eru tvær umferðir af fastahekli án hnappagata. Hafid rennilásinn 2-3 sm styttri en boðungur mælist og mælið fyrir rennilásnum eftir þvott. Þræðið rennilásinn á boðungana og saumið svo annað hvort í höndum með þéttu spori eða í saumavél. Passið að mynstur standist á.

**Þvottur:** Þvóid flíkina í volgu vatni með góðri ullarsápu eða sjampói. Skolið vel og kreistið sem mest af vatni úr peysunni. Leggið peysuna á handklæði til þeris.

**Skýringar:**  
sm= sentimetrar  
l= lykkjur/lykkja  
umf= umferð  
fl= fastalykkja  
ll= loftlykkja  
kl= keðjulykkja

Stærðir	2	4	6	8
Yfirvið í sm	62	68	72	78
Ermallengd í sm	24	28	32	35
Bolsídd í sm	22	25	30	32

Ullarverslunin Þingborg selur hágæða lopa úr sérvalinni lambsull í sauðaliturum. Eins er til handlitaður lopi í ýmsum litatönnum, eins og liturinn í húfunni sem uppskrift er að hér í blaðinu. Einnig fást tilbúnar pakkningar fyrir húfuna í versluninni sem staðsett er í Gömlu Þingborg sem er 8 km fyrir austan Selfoss. Verslunin er opin alla daga nema sunnudaga frá 10-17

**BÆRINN OKKAR**

Björn er þriðju kynslóðar bóndi á Krithóli, en hann sameinaði jörðina aftur í eitt bú þegar hann keypti af foreldrum sínum og ekkju föðurbróður síns árið 2016. Björn og Hrund kynntust sama ár og á þeirra fyrsta stefnumóti tilkynnti hann henni að hann ætlaði sér að búa í sveit. Hún tók þeim skilmálum vel, en 7 árum, nýju húsi og þremur börnum síðar búa þau saman á Krithóli, sem er sauðfjár- og skógræktarjörð í Skagafirði.

**Býli:** Krithóll.

**Staðsett í sveit:** Krithóll er fyrsti bæri Lýtingsstaðahreppi í Skagafirði.

**Ábúendur:** Björn Ólafsson og Hrund Malín Þorgeirsdóttir.

**Fjölskyldustærð:** Ásamt okkur búa hér börnin okkar þrjú Briet Lára (f. 2018), Ólafur Ari (f. 2021) og Arna Karítas (f. 2023). Við búum vel að því að hafa foreldra Björns á næsta bæ og elstu systur hans og fjölskyldu á neðri bænum. Mikill samgangur er á milli bæjanna. Hundurinn Nói hvílir sig á hlaðinu á milli þess sem hann hrellir póstinn og lætur hrafninn stríða sér.

**Gerð búis:** Skógræktar- og sauðfjárjörð. Skógræktin er í sameiginlegri eigu Björns, systra hans og foreldra.

**Fjöldi búfjár:** 350 kindur.

**Hvernig gengur hefðbundinn vinnudagur fyrir sig á bænum?** Flest verk eru árstíðabundin. Sumrin fara í girðingavinnu og heyskap. Haustin fara í smalamennsku, slátrun og grísjun skógræktar.



Veturinn fer í gegningar og tilhleytingar og vorin fara í sauðburð. Viðhald húsa og tækja allt árið um kring, að ógleymdu blessaða bókhaldinu.

**Hvernig sjáið þið búskapinn fyrir ykkur á jörðinni eftir 5 ár?** Við sjáum fyrir okkur að við verðum búin að auka um 100-150 fjár. Eftir 5 ár verður arfgerð stofnsins að fullu laus við áhættu og hlutlaus arfgerð. Afköst eftir hverja kind verða meiri, vinnu- aðstaða betri og endurgerð í fjárhúsum lokið. Nýting á skógræktinni (staurar, kurl, eldiviður o.fl.) verður aukin og 20-30 landnámsþætur komnar á sinn stað.

Ef allt gengur að óskum verða fjárhúsakettirnir

orðnir 5 ára, en við erum að leita að goti um þessar mundir.

Hugsanlega verðum við komin með aðra búgrein á þessum tíma en takmarkið er alltaf að verða sjálfbær og þurfa að vinna minna utan búis.

**Hvað er alltaf til í ís- skápnunum?** Mjólk, súrmjólk, skyr, egg og grænmetissósa.

**Hver er vinsælasti matur heimilisins?** Snitsel af veturgömlu leggst vel í alla en sonur okkar borðar í raun ekkert með ánægju nema skyr.

**Eftirminnilegasta atvikið við bústórfin?** Engir stór- viðburðir koma í hugann heldur allir litlu póstarnir:



## Krithóll

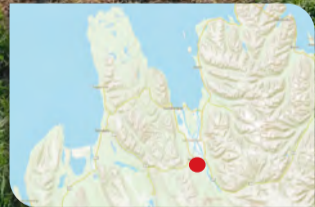

fyrsta burðarhjálp Hrunnar, þegar Briet Lára var nýfarin að ganga og gekk óhrædd garðana og lét kindurnar heyra það sem ætluðu í hana, þegar Ólafur Ari sá 280 hestafla Fent og varð algjörlega orðlaus og agndofa af aðdáun, þegar



allt okkar besta fólk kemur til aðstoðar í sauðburð og svo í réttir og vinnur fram á nótt í að flokka með okkur. Allir litlu hlutirnir og samveran sem tilheyrja hversdagsleikanum í sveitinni eru okkur minnisstæðir og gera lífið svo ljúft.



## FRÆÐSLA



Urtönd er minnsta önd Evrópu og þá jafnframt langminnsta andartegundin sem verpur hér á Íslandi. Hún er útbreidd um allt land, helst á láglendi í mýrum, tjörnum, skurðum, ám og flóum. Þessi litla buslönd er afar kvik og hraðfleyg. Þær eru nokkuð félagslyndar utan varptíma og ekki óalgengt að sjá þær í litlum hópum. Engu að síður eru þær afar stýggar og fljótar að koma sér í felur ef þær verða fyrir ónæði. Líkt og aðrar buslender éta þær fræ, plöntur og skordýr sem þær hálfkafa eftir. Urtendur eru að mestu farfluglar, stofninn er um 3.000–5.000 pör og er áætlað að um 1.000 fuglar dvelji hérna yfir veturinn. Þeir fuglar sem fara frá landinu hafa vetursetur aðallega á Bretlandseyjum en einnig Vestur-Evrópu.

Mynd og texti / Óskar Andri Viðisson

## Tíska:

# Hver er þessi stúlka?

Skömmu eftir að fjörutíu ár eru liðin frá útgáfu fyrstu plötu hennar fyllir nú drottning poppsins sextíu og fimm ár hér á jörð.

Söngkonan Madonna Ciccone fæddist þann 16. ágúst árið 1958 í Michigan, Bandaríkjunum, en foreldrar hennar voru önnur kynslóð innflytjenda bæði ítalskra og svo fransk-kanadískra. Var kaþólsk trú í hávegum höfð innan fjölskyldunnar sem taldi hvorki meira né minna en sex börn. Móðir Madonu lést er hún var fimm ára, en í kjölfarið kvæntist faðir hennar ráðskonu heimilisins og eignaðist með henni tvö börn. Madonu mislíkaði þessi ráðahagur föður síns og fór það ekki framhjá neinum. Kom það sterklega í ljós á unga aldri að þarna væri á ferðinni manneskja sem léti heyra í sér ef henni mislíkaði.

Þótt trúin virðist vera stór hluti tilveru hennar og virðing við strang-kaþólskan föður hennar í þeim efnunum, fer hún sínar eigin leiðir. Lagið Papa dont preach sem kom út árið 1986 tileinkaði hún sambandi sínu við föður sinn sem hefur gegnum tíðina verið heldur stormasamt.

Seint á áttunda áratugnum hóf Madonna feril sinn sem dansari en ekki leið á löngu þar til hún vakti

athygli bak við hljóðnemann. Íklædd blöndu af ögrandi undirfatnaði, netsokkabuxum, blúndum, skreytt trúarlegum skartgripum, fór tilvera hennar ekki framhjá neinum, enda vildi hún koma því á framfæri að hægt væri að sýna kynþokka jafnframt því að standa föstum fótum á sínu.

Hún varð þekkt fyrir djarfan klæðaburð og sjálfstæði, fyrirmynd hvernar konu. Mætti segja að hún hafi brotið blað í kvenréttindasögunni, ýtt réttilega undir tilveru andlegs frelsis og sjálfstæðis kvenna til jafns við karlmenn.

## Aftur til fortíðar

Á verðlaunaafhendingu MTV Video Music Awards árið 1984 mætti hún gallvösk í hvítum alklæðnaði, tjullpils, sokkabuxum og korseletti, með Boy Toy beltissylgu. Þar flutti hún meðal annars lagið Like a Virgin sem fellur hvorki í gleymsku né dá þeirra sem á hlýddu.

Er lagið titillag samnefndrar plötu sem hefur selst í yfir 20 milljónum eintaka, þá ein mest selda plata allra tíma. Í dag er Madonna líklegast sú söngkona sem hefur selt hvað flestar plötur á heimsvísu.

## Dansað yfir línuna

Madonna hættir þó aldrei að dansa á línunni og hefur jafnvel farið yfir hana allhressilega, a.m.k. ef lítið er til upphafs tíunda áratugarins, bæði í hegðun og klæðaburði.

Sem dæmi má nefna tónlistar-myndband hennar við lagið Justify My Love frá árinu 1990. Þar er að finna afar kynþokkafulla senu þar sem hún yfir enn og aftur við hinni heilögu mynd kaþólsku kirkjunnar með því að hafa hið heilaga trúartákn, krossinn, danglandi um háls elskhuga sinna. Nokkrum árum síðar, 1993, á sviði í Púertó Ríkó fór hún höndum um fána landsins á klámfenginn hátt og vakti afar mikla reiði áhorfenda.

Ekki löngu síðar var Madonna boðið í spjallþátt Jay Leno sem þá var einn vinsælasti spjallþáttur Bandaríkjanna. Þar færði hún þáttastjórnandanum vinsæla nærbuxur sínar og bauð honum að þefa að vild.

Sú hegðun þótti fara yfir öll mörk og meira að segja aðdáendum hennar þótti of langt gengið, þarna væri mögulega ferli hennar lokið.

## Ekki öll nótt úti enn

Madonna lét þó hvergi bugast og einbeitti sér um tíma að því að styrkja fátæka listamenn til sýningahalds.

Á seinni hluta tíunda áratugarins þótti henni upplagt að tülka forsetafrúna Evitu Peron í samnefndri mynd, en sú kona hafði m.a. mikil afskipti af kvenréttindum og vegna hennar var m.a. kosningaréttur argentínskra kvenna viðurkenndur.



Að ofan má sjá Madonna íklædda dressi sínu frá MTV hátíðinni árið 1984 og á neðri myndinni er hún öllu settlegri, árið 1998.



Eitt umtalaðasta dress Madonu, eftir tiskuhönnuðinn Jean Paul Gaultier, árið 1990.

menntun fyrir alla, auk þess sem sérstök áhersla er lögð á valdeflingu kvenna, menntunaráttak, alþjóðlega þróun og ýmis mannráttök.

Þetta var þó engin nýlunda því alla tíð hefur gústað af henni í hinum ýmsu baráttumálum. Má þar nefna réttindi HIV smitaðra svo og hópa innan LBGTQ en einnig velferð barna frá þróunarríkjunum, en önnur góðgerðarsamtök sem mætti nefna, samtökin Raising Malawi, eiga að vinna að eflingu menntaaðstöðu þarlendis.

## Tílefni til að fagna

Enn þann dag í dag fer Madonna ótroðnar slóðir. Sextíu og fimm ára gömul býr hún ásamt hluta barna sinna í Lissabon og tæplega þrítugum ástmanni sínum, boxaranum Josh Popper. Hún stefnir á tónleikaferðalag undir nafninu Celebration í tílefni 65 ára afmælis síns – og lætur hvergi deigan síga þótt árin lífi. /SP



Nýleg mynd af söngkonunni ásamt börnunum hennar sex.



## Svampur.is

Bjóðum uppá sérsniðnar svampdýnur og bólstrun fyrir:

- Tjaldvagninn • Fellihýsið
- Húsbílinn • Bátinn
- Hjólhýsið • Sumarhúsið
- Heimilið o.m.fl!

**Fljót og góð þjónusta**

Svampur.is • Vagnhöfða 14 Reykjavík  
Símar 567 9550 og 858 0321



2ja manna infrarauður saunaklefi  
Stærð 120x100x200 cm. (BxDxH)  
Kr. 260.000,- fyrir einfasa rafmagn.



Rafmagnspotturinn HYDRO  
Stærð 200x200x95 cm.  
Kr. 850.000,- m/loki, tröppu, síu o.fl.

### GODDI.IS

Auðbrekka 19, 200 Kópavogur  
s. 5445550



GÁMASLISKJURNAR  
KOMNAR, GOTT VERÐ.

VÍR OG LYKKJUR EHF

772-3200

Bændablaðið  
[www.bbl.is](http://www.bbl.is)

# Smáauglýsingar

Skráning smáauglýsinga er á vefslóðinni: [www.bbl.is/smaauglysingar](http://www.bbl.is/smaauglysingar)

**Verð:** Textaauglýsing kr. 2.650 m. vsk (innan við 140 slög) og kr. 6.250 texti + mynd.

**Skilafrestur:** Fyrir kl. 15.00 á mánudegi fyrir útgáfu.

Sími: 563-0300 Netfang: [augl@bondi.is](mailto:augl@bondi.is)



Leitum að sjálfstæðum og reyndum einstaklingi til að sinna fjölbreyttum landbúnaðarstörfum. Dráttarvéla- eða vinnuvélaþróf er nauðsynleg. Reynsla af mjóltum er nauðsynleg. Ódýrt húsnæði í boði. Umsóknir sendist á netfangið [olof@vogafjos.is](mailto:olof@vogafjos.is)



Tökum að okkur hinar ýmsu viðgerðir á kerrum, hestakerrum sem og öðrum kerrum. Förum með þær í aðalskoðun. Pantið tíma. Brimco ehf. Efribraut 6, Mos. S. 894-5111. Opið kl. 13-16.30 - [www.brimco.is](http://www.brimco.is).



Íslenskur fjárhundur 2 ára, ógeldur, óskar eftir að komast að á góðu sveitaheimili. Staðsettur á Suðurlandi, uppl. í s. 777-4300.



Seljum vara- og aukahluti í flestar gerðir af kerrum. Sérþöntunar-þjónusta. Sendum um land allt. Brimco ehf. s. 894-5111 [www.brimco.is](http://www.brimco.is) Opið frá kl.13-16.30.



Lyftari Komatsu lítið notaður í góðu standi. Upplýsingar í s. 768-7263 eða 768-2346.



Opel Corsa, árgerð 2016, beinskiptur, ekinn 97.000 km. Verð kr. 990.000. - notadir.bennis.is - S. 590-2035



Til sölu MAN 25 502 árg. '92. Upplýsingar í s. 894-9310 eftir kl. 20/00 á kvöldin.



Gerplu ræktun, er með hreinræktaða íslenska hvolpa með Hrfi. ættbók til sölu. Tik og rakki. Upplýsingar í s. 868-4500, sjá myndir.



Lagerhrensun á tannhjóladælum. Alls kyns útfærslur á lager. Standard, Bosch, DEU, SAE. Einnig einfasa rafmótorar, lokar og fl. Vökvataeki ehf. [www.vokvataeki.is](http://www.vokvataeki.is) vt@vokvataeki.is s. 861-4401.



Lambheldu hliðargrindurnar. 420x 110. Net 15x10. Frá kr. 24.900 +vsk. Lamasett kr. 3.990 +vsk. S. 669-1336 og 899-1779, Aurasel.



Til sölu dælustöð, 700 bar. Prepaskipt. 2 l/mín og 0,9 l/mín. 100/700 bar. Tankur er 10L. Mjög lítið notuð. Hlíf á rafmótor brotið og eins er boxið fyrir start með sprungu eftir flutning. Kostar ný úti EXW líklega í kringum kr. 400.000. Fæst á mjög hagstæðu verði. Vökvataeki ehf [www.vokvataeki.is](http://www.vokvataeki.is) vt@vokvataeki.is s. 861-4401.



Kolur, 7 ára íslenskur fjárhundur, leitar eftir fósturheimili í haust þegar eigandi fer í aðgerð. Kolur er húsbóndahollur og kann afar vel við sig í sveitinni, en býr í Vesturbæ Reykjavíkur. Hafði samband í s. 898-1801 eða [igeorgs@gmail.com](mailto:igeorgs@gmail.com)

Nýtt fjölnotahúsnæði í Þorlákshöfn  
verslun - fiskeldi - þjónusta  
**ÖLFUSBAKKI.IS Til Leigu**  
Skoðaðu á [www.olfusbakki.is](http://www.olfusbakki.is) Áætluð afhending í apríl 2024

**NÝI ÖKUSKÓLINN**  
Íslensk námskeið mánaðarlega  
Ensk námskeið 4 - 6 sinnum á ári  
Skráning á námskeið er inni á síðunni [meiraprof.is](http://meiraprof.is)  
Fyrirspurnir sendist á [meiraprof@meiraprof.is](mailto:meiraprof@meiraprof.is)  
Réttindin gilda í Evrópu  
Auknir atvinnumöguleikar Íslensk og ensk námskeið  
Klettagörðum 11 - 104 Reykjavík - [meiraprof.is](http://meiraprof.is) - [meiraprof@meiraprof.is](mailto:meiraprof@meiraprof.is) C-CE-D-C1-C1E-B/Far

EYJALIND Belti og undirvagnshlutir  
Vertu vinur okkar á Facebook  
Sími: 517-8240 - Súðarvogur 20 - [www.eyjalind.is](http://www.eyjalind.is)

Viðgerðir á kerrum og mikið úrval vara- og aukahluta.

Úrvalið hefur aldrei verið meira.

**AL-KO**  
QUALITY FOR LIFE



**UNSIINN**

**Schmidt**  
FAHRZEUGBAU



Margar gerðir af þýskum eins og tveggja öxla kerrum.  
Skoðaðu úrvalið á [www.brimco.is](http://www.brimco.is) eða kíktu í heimsókn.

**BRIMCO**

Hestakerrur fyrir 2, 3 og 5 hesta.

EFRIBRAUT 6 - 270 MOSFELLSBÆ  
Sími: 894 5111 - [www.brimco.is](http://www.brimco.is)



## Skipulagsauglýsing



Samkvæmt 41. gr. skipulagslaga nr. 123/2010 er hér auglýst tillaga að eftirfarandi deiliskipulagi: **Deiliskipulag fristundabyggðar í Vesturbotni, Vesturbyggð.**

Deiliskipulagið nær yfir hluta jarðarinnar Vesturbotni í Vesturbyggð. Deiliskipulagið er 131 ha að stærð og nær yfir 24 fristundalódir og golfvöll.

Tillagan liggur frammi á skrifstofu Vesturbyggðar, Aðalstræti 75, frá og með 12. ágúst til 24. september 2023 og er einnig til sýnis á heimasíðu Vesturbyggðar, [www.vesturbyggd.is](http://www.vesturbyggd.is).

Þeim sem telja sig eiga hagsmuna að gæta er hér með gefinn kostur á að gera athugasemdir til 21. september 2023.

Skila skal athugasemdum á skrifstofu Vesturbyggðar, Aðalstræti 75, 450 Patreksfirði. Athugasemdir og ábendingar skulu vera skriflegar.

Virðingarfyllst,  
Skipulagsfulltrúi Vesturbyggðar.



Seljum og þjónustum allan búnað fyrir t.d. Danfoss, Rexroth, Eaton/Charlynn, Argo Hytos, Parker, Hagglund, Poclair, Linde og flest allt fyrir allan iðnað og vinnuvélar. Vökvataeki ehf. - [vt@vokvataeki.is](mailto:vt@vokvataeki.is) [www.vokvataeki.is](http://www.vokvataeki.is) s. 861-4401.



Mikið úrval af alls kyns lokum á lager. Stjórnlokar, bremsulokar, láslokar, öryggislokar og fl. Vökvataeki ehf. - [vt@vokvataeki.is](mailto:vt@vokvataeki.is) [www.vokvataeki.is](http://www.vokvataeki.is) S. 861-4401.



SsangYong Rexton, 4x4, árgærd 2018, sjálfskiptur, ekinn 119.000 km. Verð kr. 5.190.000. notadir.benni.is - S. 590-2035.



Einföldu fjárgrindurnar. Krækt án aukahluta. Breidd 180 cm x 90. Verð frá kr. 9.900 +vsk. S. 899-1776 og 669-1336. Aurasel.



Íslenska "Fish & Chips" snakkíð samanstendur af íslenskum fisk-skífum (þorsk) og kartöflufögum. Frábær skyndimáltíð við bæði leik og störf. Fjórar bragðtegundir, hver annarri betri. Heildsöludreifing - Bifröst Foods ehf. S. 897-6151.



Málverk eftir Ásgrím Jónsson, STRÚTUR Eigandasaga. Einkaskilaboð í s. 763-1619.



Tilboð. Weckman 70G sturtuvagn 7 tonna burðargeta/hlass er nú á tilboði. Verð kr. 1.440.000 m/vsk. Verð áður kr. 1.590.000 m/vsk. H. Hauksson ehf. / [www.hhauksson.is](http://www.hhauksson.is) / S. 588-1130 / [hhauksson@hhauksson.is](mailto:hhauksson@hhauksson.is)



Iseki árg. 2009 (35hp) vst. 2.708 tímar með sláttubúnaði (sláttuborð að framan og safnkassi). Hægt að fá sóp og snjótnn með ef um rétt verð semst. Uppl. S. 820-8578.



Til sölu JCB traktorsgrafa líklega árg. 1997. Upplýsingar í s. 863-3110.



SsangYong Korando DLX, 4x4, árgærd 2018, sjálfskiptur, ekinn 79.000 km. Verð kr. 2.890.000. notadir.benni.is - S. 590-2035



E10 Mini Grafa. Ný 1000 kg grafa frá Kína 1.4 vinnustundir. Fylgir -fleygur -staurabor -vökvakerfisbumal -Quick hitch -Ripper -80 cm tilt skófla -60 cm skófla -40 cm skófla með tönnum -20 cm skófla með tönnum. S. 663-9770.



Komatsu wh 609. Notkun 4.100 klst. Er í fínu standi. Verð kr. 4.500.000 +vsk. Skófla og gafflar fylgja. Uppl. í s. 866-0902.



Nýleg Biolan moltutunna og 2 lítlar forvinnslutunnur. Gott við sumar-bústaðinn. Verð kr. 90.000. Einnig lítið notuð Makita EG2850A rafstöð 230V 1 fasa, 2,8kW. Verð kr. 90.000. S. 893-2386 ([saevar@frost.is](mailto:saevar@frost.is)).



Til sölu Massey Ferguson 35x árgærd 1961. Upplýsingar veittar í s. 693-4140.



Massey Ferguson 135 til sölu. Árgærd kringum 1970. Upplagður til uppgerðar. Verð kr. 350.000. Uppl. í s. 897-1090.



Suzuki Grand Vitara XL-7 árg. 2003. V-6 benzín, 226.000 km. Í góðu standi, næsta skoðun ágúst 2024, 7 manna og með dráttarkrók. Er í RVK, upplýsingar í s. 897-2180.



Ledljós fyrir kerrur og landbúnaðartæki. 12 og 24 V, 7 pinna tengi. 2,5 m kapall á milli ljósa og 12 m kapall í pinnatengi. Segulfesting, IP66 vatns- og rykvörn. Handhæg plasttaska fylgir. Til á lager. Hákonarson ehf. S. 892-4163. [Netfang-hak@hak.is](mailto:Netfang-hak@hak.is) - [www.hak.is](http://www.hak.is)



Gólfhitafræsing fyrir 16 mm rör. Ryklauss fræsing, verð reiknast á fermetra. Mættum hvert á land sem er, en fer þó eftir stærð verkefnis. Nánari upplýsingar og tilboð í S. 892-0808 - Oliver.



40" Gámur, hærri gerð, í góðu lagi. Verð kr. 550.000 eða besta tilboð. Er á Hvolsvelli. Upplýsingar í s. 768-7263 eða 768-2346.



Taðklær. 140-180 cm breiðar. Vökvatjakkar. Ásóðnar EURO festingar. Slöngur fylgja. Breidd 140 cm verð kr. 288.000 m/vsk. (kr. 232.258 án/vsk) Breidd 160 cm verð kr. 314.000 m/vsk. (kr. 253.226 án/vsk) Breidd 180 cm verð kr. 345.000 m/vsk. (kr. 278.226 án/vsk) H. Hauksson ehf. / [www.hhauksson.is](http://www.hhauksson.is) / S. 588-1130 / [hhauksson@hhauksson.is](mailto:hhauksson@hhauksson.is)



200 rása VHF bílatalstöð, AT-588,25 w frá Anytone til sölu hjá Örsýn ehf. Verð kr. 79.000. Forritun innifalin. - orsyn.is - s. 899-9792.



199 rása VHF bílatalstöð, AT-779,15 w frá Anytone til sölu hjá Örsýn ehf. Verð kr. 44.000. Forritun innifalin orsyn.is - s. 899-9792



400 rása VHF, vatnsheld handtalstöð. ET-558, 5w frá Wouxun til sölu hjá Örsýn ehf. Verð kr. 49.000. Forritun innifalin. - orsyn.is - s. 899-9792



Slöngubátar fyrir alhliða veiði. Hákonarson ehf. [hak@hak.is](mailto:hak@hak.is) [www.hak.is](http://www.hak.is) s. 892-4163.



Til sölu Bobcat T1 358. Lyftigetna 3500 kg, 8 m bóma. Fjölplógur 3,3 m á breidd, rúllugreip, skófla, gafflar m/hliðarfærslu, 30 % slitin dekk og keðjur fylgja með. Þjónustaður reglulega hjá Vélaverkstæði Þóris. Nýskráður 10/2016. Akstur 500 tímar, innfluttur nýr, einn eigandi, toppvél. Verð kr. 10.600.000 +vsk. Uppl. , s. 892-0566 eða á netfangið [siggi@netvelar.is](mailto:siggi@netvelar.is)



Sláttuorð með Honda véllum. Orfin henta mjög vel sveitarfélögum og verkötum. Margar útfærslur. Einnig öflugar sláttuvélar með Honda véllum. Allar vélnar eru fjörgengis. Mjög hagstætt verð. Hákonarson ehf. S. 892-4163 Netfang - [hak@hak.is](mailto:hak@hak.is)

**EYJALIND Varahlutir í Bobcat**

Vertu vinur okkar á Facebook

Sími: 517-8240 - Súðarvogur 20 - [www.eyjalind.is](http://www.eyjalind.is)

**Táknafjörður**

**Skipulagsauglýsing**

**Aðalskipulag**  
Samkvæmt 1. mgr. 31. gr. skipulagslaga nr. 123/2010 er hér auglýst tillaga að eftirfarandi aðalskipulagsbreytingu:

**Breyting á Aðalskipulagi Táknafjarðarhrepps 2006-2018, iðnaðarsvæði 12-Gileyri, breyting á skilmálum.**  
Breytingin varðar textabreytingu fyrir iðnaðarsvæði 12 við Gileyri í Táknafirði. Um er að ræða textabreytingu á aðalskipulaginu en engar breytingar verða gerðar á uppdrætti. Samhliða breytingu á aðalskipulagi verður unnin breyting á deiliskipulagi seiðældis í landi Gileyrar og Eysteinsyrar.

**Breyting á deiliskipulagi fyrir athafnasvæði seiðældis í landi Gileyrar og Eysteinsyrar Táknafirði**  
Samkvæmt 1. mgr. 43. gr. skipulagslaga nr. 123/2010 er hér auglýst tillaga að eftirfarandi breytingu á deiliskipulagi fyrir athafnasvæði seiðældis í landi Gileyrar og Eysteinsyrar Táknafirði. Breyting deiliskipulagsins á sér fyrst og fremst stað í aukningu á framleiðslumagni stöðvarinnar. Í dag er leyfi fyrir 200 tonna hámarkslífmassa en til stendur að auka framleiðslu stöðvarinnar í 1000 tonna hámarkslífmassa á ári. Breytingin er framsett í texta bæði í deiliskipulaginu og aðalskipulaginu og uppdráttur því óbreyttur.

Tillögurnar verða til sýnis á skrifstofu Táknafjarðarhrepps að Strandgötu 38 frá og með mánudeginum 14. ágúst til 26. september 2023. Þær verða einnig til sýnis á heimasíðu Táknafjarðarhrepps, [www.taknafjordur.is](http://www.taknafjordur.is).

Þeim sem telja sig eiga hagsmuna að gæta er hér með gefinn kostur á að gera athugasemdir við til 26. september 2023.

Skila skal athugasemdum á skrifstofu Táknafjarðarhrepps, Strandgötu 38, 460 Táknafirði.

**Skipulagsfulltrúi Táknafjarðarhrepps.**





# FJARNÁM

**Skráning: 18. ágúst - 3. september  
á slóðinni [www.fa.is/fjarnam](http://www.fa.is/fjarnam)  
Önnin hefst 6. september**

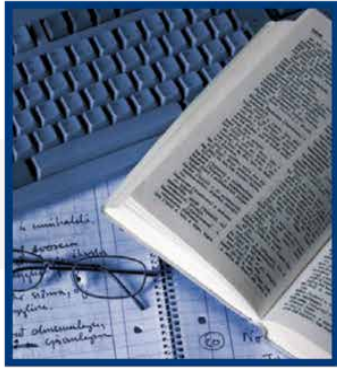

Gámarampar á lager. Heitgalfaniserað stál. Burðargeta-8.000kg. Stærð-130cm x 210 cm x 16 cm. Lykkjur í dekki fyrir lyftaragaffla. Hákonarson ehf. hak@hak.is S. 892-4163.



Vandaðir vatnabátar frá Póllandi. Stærð-4,04 m x 1,67 m, 110 kg. Bátarnir eru með tvöföldum botni með frauði á milli. Bátunum fylgir sami búnaður og á mynd, ásamt tréárum. Vinsamlega hafið samband fyrir nánari upplýsingar. Hákonarson ehf, netfang- hak@hak.is. S. 892-4163.



Sliskjur úr áli fyrir vinnuvélar, fjórhjól ofl. Lengdir- 1,6 m,-2 m-2,1 m-2,5 m-3 m-3,5 m-4 m-4,5 m-5 m. Burður fyrir par- 1,5 tonn til 80 tonn. Einnig gúmmíklæddar að ofan fyrir valta. Mjög hagstæð verð. Hákonarson ehf. Netfang- hak@hak.is - s. 892-4163.



Lyftaragafflar til að skrúfa fasta á skóflur. Burðargeta á pari- 680 kg og 1500 kg CE vottaðir og CE merktir. Öryggisstrappar fylgja. Passar á flestar skóflur. Til á lager. Hákonarson ehf / S. 892-4163 / netfang- hak@hak.is



Fjölnotiketill. (Viðarbrennari) Árg. 1994. ónotaður. Fylgir nýr háprýstibrennari. Uppl. í s. 892-3294.



Díselhitari, 12 og 24v 5 kw. Verð kr. 53.900. Öll þjónusta- Orkubóndinn.is, Tranavogi 3, 104 Reykjavík s. 888-1185.



Glussadrifnir jarðvegsborar. Á traktora og allt að 60 tonna gröfuv. Margar stærðir og gerðir af borum. Margar festingar í boði. <https://www.diggaeurope.com/> Hákonarson ehf. [www.hak.is](http://www.hak.is) S. 892-4163. Netfang- hak@hak.is.



Sjálfsogandi dælur frá Japan(Koshin). Fyrir vatn, skolp, mjög dhreint vatn (trash). 2", 3", 4". Original Honda vélar með smurulluöryggi. Hákonarson ehf. S. 892-4163, hak@hak.is, www.hak.is.



Kornvalsar frá SIPMA í Póllandi. <https://www.sipma.pl/produkt/zgniatacz-ziarna/> Frábærir valsar í mörgum útfærslum. Hákonarson ehf. S. 892-4163, netfang hak@hak.is



Tilboð. Weckman 90G sturtuvagn með 9 tonna burðargetu/hlass er nú á tilboði. Verð kr. 1.640.000 m/vsk. (Verð áður kr. 1.790.000 m/vsk.) H. Hauksson ehf. / [www.hhauksson.is](http://www.hhauksson.is) / S. 588-1130 / [hhauksson@hhauksson.is](mailto:hhauksson@hhauksson.is)



Bragðgott og meyrnt ungnautakjöt. 1/8 úr skrokk um 20 kg. Inniheldur steikur, hakk, gúllas og snitsel. Heimkeyrsla á höfuðborgarsvæðinu. S. 868-7204 [www.myranaut.is](http://www.myranaut.is)



Glussaknúnar vatnsdælur fyrir tankbíla og vinnuvélar. Sjálfsogandi dælur í mörgum stærðum sem dæla allt að 120 tonnum á klst. Einnig dælur með miklum þrýstingi, allt að 10 bar. Hákonarson ehf. S. 892-4163, hak@hak.is, www.hak.is

## Vegna aukinnar eftirspurnar óskum við eftir bújörðum á söluskrá

Vinsamlega hafið samband við Björgvin Guðjónsson, búfræðing og löggiltan fasteignasala í síma 510-3500 og 615-1020 eða á netfangið [bjorgvin@eignatorg.is](mailto:bjorgvin@eignatorg.is)



Skipholt 50b, 105 Reykjavík

## KEMIA

HÁGÆDA DÆLUR AF ÖLLUM GERÐUM

S:588 9495 - [kemia@kemia.is](mailto:kemia@kemia.is) - [kemia.is](http://kemia.is)  
Hamraborg 10, 200 Kópavogur

# ÁSCO

## Alternatorar og startar í miklu úrvali

Einnig á lager: Hjólmflutningstæki frá Alpine. Varahlutir í startara. Rafgeymar. Aðalljósaþerur. LED þerur. Hátalarar. Tengi fyrir togsþil. Hleðslutæki. Útvarpsloftnet. Rafhlóður. Fjarstæsingar. Fjarstart í bíla. Radarvara. Startkaplar. Ariðlar 12V og 24V í 240V. Hljóðnema fyrir rútur, voltmælur, ampærmælur, spennufellur 24V / 12V. trúflanabéttar, loftnetsframlieningar. Kerrutenglar. Bréttar fyrir 13P kerrutengla. Öryggi. Sjálfvirk öryggi í bíla. Gleröryggi 20 og 22mm. Þrostulinsöryggi. Öryggjahlóður. Stær öryggi uppi 2500A. Stæfnuljós fyrir Landrover. Snúrusett fyrir bassakulur. Bassakulur. Öskulvotur. Spennustíllar. Dísur. Rafgeymaskólar. Jafnvægisband. Díóðruyr. Þrættar. Fyrir vélavæðing. Vélavæðing. Startarabútur. Lager í alternatara. Hól í alternatara. Vélavæðing. Hól í alternatara. Hól í alternatara.

**ÁSCO**  
BILARAFMAGN

Glerárgata 34b, 600 Akureyri • S4611092 • [asco@asco.is](mailto:asco@asco.is)

## Nýjar teygjubuxur

- 4 átta teygja
- Aðsniðnar
- Verð: 9.734 kr.

## Ný skyrta

- Verð: 7.130 kr.

**KH VINNUFÓT** Vefverslun: [Khvinnufot.is](http://Khvinnufot.is)

Nethylur 2a, 110 Reykjavík | [khvinnufot.is](http://khvinnufot.is)

Nýjar vörur frá Jobman

**JOBMAN**

# Lífræn hreinsistöð



- Fyrirferðalítill fullkomin sambyggð skolphreinsistöð
- Uppfyllir ýtrustu kröfur um gæði hreinsunar
- Engin rotþró eða siturlögn 25 ára ábyrgð
- Tæming seyru á þriggja til fimm ára fresti
- Engir hreyfanlegir hlutir
- Stærðir frá 6 - 55 persónueiningar



**WPL Diamond**

**IDNVER**  
Tunguhálsi 10 - 110 Reykjavík  
Sími 517 2220 - [petur@idnver.is](mailto:petur@idnver.is)

## SMÍÐUM FRÁ GRUNNI OG GERUM VIÐ ALLAR GERÐIR TJAKKA

# VHE

VHE • Melabraut 27 Hafnarfjörður • Hraun 5 Reyðarfirði  
Sími 843 8804 • Fax 575 9701 • [www.vhe.is](http://www.vhe.is) • [sala@vhe.is](mailto:sala@vhe.is)





## Auglýsing um skipulagsmál í Rangárþingi ytra

Samkvæmt 1. mgr. 30. gr. Skipulagslaga nr. 123/2010 er hér kynntar lýsingar skipulagsáforma að breytingu á aðalskipulagi Rangárþings ytra 2016/2028

### Mosar. Breyting á landnotkun í aðalskipulagi

Sveitarstjórn Rangárþings ytra samþykkti á fundi sínum 16.8.2023 að gerðar verða nauðsynlegar breytingar á landnotkun Mosa L227577 þar sem núverandi landbúnaðarland verði gert að frístundabyggð. Gert verði ráð fyrir allt að 16 lóðum undir frístundahús og tengdar byggingar.

### Kafla 2.3.8 – Stakar framkvæmdir. Breyting á aðalskipulagi

Sveitarstjórn Rangárþings ytra samþykkti á fundi sínum 16.8.2023 að gerðar verða nauðsynlegar breytingar á skilmálum varðandi stakar framkvæmdir. Bætt verði við neðangreindum texta í kafla 2.3.8 í greinargerð aðalskipulagsins: Tímabundnar framkvæmdir, eftirlits- og rannsóknarstarfsemi s.s. tilraunaborholur, rannsóknarmöstur (allt að 80 m), skoðun jarðefna, tímabundnar vinnubúðir, aðstaða verktaka vegna framkvæmda o.fl.

Lýsingarnar liggja frammi hjá Skipulagsfulltrúa, Suðurlandsvegi 1-3, Hellu og á heimasíðu Rangárþings ytra, [www.ry.is](http://www.ry.is)

Hverjum heim sem telur sig eiga hagsmunna að gæta er gefinn kostur á að gera athugasemdir við lýsingu og er frestur til að skila inn athugasemdum til og með 7. september nk.

Samkvæmt 1. mgr. 41. gr. Skipulagslaga nr. 123/2010 eru hér kynntar tillögur að eftirfarandi deiliskipulagsáætlunum

### Þjóðólshagi, Rangárþingi ytra, deiliskipulag

Sveitarstjórn Rangárþings ytra samþykkti á fundi sínum 16.8.2023 að auglýsa tillögu að deiliskipulagi fyrir íbúðabyggðina í Þjóðólshaga. Í gildi er deiliskipulag frístundabyggðar, Þjóðólshagi, frístundabyggð, staðfest 23.09.2013, þar sem gert er ráð fyrir um 33 frístundalóðum. Breyting á landnotkun í aðalskipulagi hefur þegar verið auglýst, þar sem svæðið verður gert að íbúðabyggð. Á hverri lóð er heimilt að byggja íbúðarhús, bílskúr, útihús/skemmu og/eda gróðurhús. Eldra deiliskipulag verður fellt úr gildi þegar nýtt deiliskipulag verður staðfest. Aðkoma að svæðinu er af Suðurlandsvegi um Þjóðólshagaveg (2828).

### Árbæjarhelli 2, Rangárþingi ytra, deiliskipulag

Sveitarstjórn Rangárþings ytra samþykkti á fundi sínum 16.8.2023 að auglýsa tillögu að deiliskipulagi fyrir íbúðabyggðina í Árbæjarhelli 2. Breyting á landnotkun í aðalskipulagi hefur þegar verið auglýst, þar sem svæðið verður gert að íbúðabyggð. Gert er ráð fyrir alls 8 lóðum þar sem heimilt er að byggja allt að 250 m<sup>2</sup> á 5000 m<sup>2</sup> lóð, 325 m<sup>2</sup> á 6500 m<sup>2</sup> lóð og 450 m<sup>2</sup> á 9000 m<sup>2</sup> lóð. Gert er ráð fyrir að samnýta núverandi aðkomuveg, sem fær nafnið Skjólvegur, að Villiskjóli upp af Árbæjarvegi (271) og bæta við nýjum aðkomuvegi að lóðum.

### Hvammur 3, Rangárþingi ytra, deiliskipulag

Sveitarstjórn Rangárþings ytra samþykkti á fundi sínum 16.8.2023 að auglýsa tillögu að deiliskipulagi fyrir vinnubúðir Landsvirkjunar að Hvammi 3. Breyting á texta um stakar framkvæmdir í greinargerð í aðalskipulagi er auglýst samhliða. Vinnubúðirnar munu koma til með að standa á framkvæmdatíma Hvammsvirkjunar. Aðkoman að svæðinu er frá Landvegi 26, um Hvammsveg.

Tillögurnar liggja frammi hjá Skipulagsfulltrúa, Suðurlandsvegi 3, Hellu og á heimasíðu Rangárþings ytra, [www.ry.is](http://www.ry.is)

Frestur til að skila inn athugasemdum er til 5. október 2023.

Þeir sem óska nánari upplýsinga geta snúið sér til Skipulagsfulltrúa Rangárþings ytra í síma 488-7000 eða með tölvupósti [birgir@ry.is](mailto:birgir@ry.is)

Haraldur Birgir Haraldsson  
Skipulagsfulltrúi Rangárþings ytra



35" LC120, mikið viðhald síðustu tvö ár. Ný hjólalega fram vinstri. Nýr spissar, bremsudælur, diskar, klossar í ágúst 2022. Ný tímareim. Nýtt púst og hljóðkútur. Nýtt prófilbeisli. Ryðbætingar á grind vinstra megin og aftan við afturhásingu júlí 2023. Nýjar framspyrnur, smurning og flushing á girkassaolíu í ágúst 2023. Verð kr. 2.700.000 Sveinn, s. 888-4810.



Glussadrifnar gölfhrætur. Vinnudýpt-1,9 m. Stærð á skrúfu-48 cm. Rotor-12 kW. Glussaflæði-75 L/mín. 20 m af glussaslöngum fylgja. Mesta hæð frá gólfi-2 m. Burðarvirki- Heitgalf / SS stál. Hákonarson ehf. S. 892-4163. Netfang- hak@hak.is.



Nýr Kempf 2ja öxla malarvagn. Sérsmíðaður fyrir 3 ja öxla dráttarbíla. Hardox 450 -8 mm botn og 5 mm hliðar. Alcoa Durabright felgur, skúffa og grind heitsprautuzinkað. (tvöföld grind) 6 prepa sturtutjakkur, sem gefur um 53 gr. halla, seglyfirbreiðsla. Th. Adolfsson ehf. S. 898-3612 - thadolfs@gmail.com



Rafstöðvar með orginal Honda-vélum og Yanmar diesel á lager. Stöðvarnar eru frá Elcos Srl. á Ítalíu, [www.elcos.net](http://www.elcos.net). Eigum einnig hljóðlátar stöðvar fyrir ferðavagna. Við bjóðum upp á allar gerðir af rafstöðvum. Mjög hagstætt verð. Hákonarson ehf., [www.hak.is](http://www.hak.is). S. 892-4163, netfang- hak@hak.is



Innihætur fyrir haugkjallara. Rafdrifnar (3 fasa) eða glussadrifnar. Vinnudýpt-130 cm eða meira. Einnig hægt að fá hræturnar glussadrifnar með festingum fyrir gálga á liðléttingum. Hákonarson ehf. Uppl. í s. 892-4163, hak@hak.is / [www.hak.is](http://www.hak.is)



Byggingarefni til sölu. Ertu að byggja skúr eða endurnýja þak? Til sölu þakrefni fyrir 30 fermetra byggingu (t.d. bílskúr) Hvítt stallað þakjárn, kjölur, rennur og rennufestingar. Verð kr. 180.000. Upplýsingar í s. 856-1579 og á netfangi- bjornsteinar@simnet.is



Klóssettadælur fyrir kjallara. Inntak fyrir vask, sturtu og þvottavél. Mótor staðsettur fyrir utan votrymi. Margar stærðir sem henta fyrir íbúðar- og atvinnuhúsnæði. Mjög öflugur og vandaður búnaður. Frárennsli, 32 mm. Hákonarson ehf. S. 892-4163, hak@hak.is, [www.hak.is](http://www.hak.is)



Vatnshitarnar fyrir háþrýstþvott. Hitar vatn í allt að 110°C með gegnumstreymi. Max þrýstingur-500 Bar. Hentar í margskonar verkefni. Gengur fyrir húsarafmagni eða 12 V. Til á lager. Hákonarson ehf. S. 892-4163 hak@hak.is, [www.hak.is](http://www.hak.is)



Sveitarfélög og verktakar. Mjög öflugur búnaður fyrir stífluhreinsun í skolprórum. Háþrýstidælur frá [www.comet-spa.com](http://www.comet-spa.com). Margar útfærslur í flæði og þrýstingi. Bensín, dísel, glussadrif eða drifskaft. Sköffum allan slöngu og spissabúnað fyrir röraheinsun. Gerum föst tilboð, mjög hagstætt verð og góð þjónusta. Hákonarson ehf. S. 892-4163, netfang hak@hak.is



Bretttagafflar með snúningi, 180° eða 360°. Festingar fyrir traktora og skotbómulyftara. Hliðarstuðningur fyrir trékassa og grindur. Burðargeta- 1.500 kg, 2.500 kg, 3.000 kg og 5.000 kg. Pólsk framleiðsla. Hákonarson ehf. S. 892-4163. Netfang- hak@hak.is [www.hak.is](http://www.hak.is)



Glussadrifnar haughrætur á ámokstur-stæki eða 3 tengi. Hentar mjög vel fyrir útítanka, útilón og víðar. Lengdir- 4 m, 5 m 6 m, 6,7 m, 8 m, 9 m Rótor og skrúfa eru sambyggð, enginn öxull. Mjög léttbyggðar, 9 m löng er aðeins 360 kg. Allar festingar í boði fyrir skotbómulyftara og traktora. Boltaðar festingar sem er fljótlegt að skipta um. Getum einnig skaffað fremsta hlutann án burðarvirkis. Öflugur búnaður á góðu verði frá Póllandi. Hákonarson ehf. hak@hak.is – [www.hak.is](http://www.hak.is) – S. 892-4163.



Gúmmirampar fyrir brettatjakk. Stærð- L 100 cm x B 50 cm x H 16 cm. Þyngd- 21 kg. Passa fyrir venjulega vörugama. Burðargeta- 10 tonn. Hákonarson ehf. S. 892-4163, hak@hak.is, [www.hak.is](http://www.hak.is).



Frumvarp utanríkisráðherra um Bókun 35, framselur löggjafarvald Íslands til ESB. Þetta er brot á stjórnarskránni. Stöndum með frelsi og fullveldi Íslands og ráðum okkar lögum og ákvörðunum sjálf. Áfram Ísland. Nánar á- [www.fullveldisfelagid.is](http://www.fullveldisfelagid.is)



Backhoe fyrir dráttarvélur og hjólastrútur. Margar stærðir. Gröfudýpt- 1,3 - 4,2 metrar. Margar stærðir af skóflum og öðrum aukabúnaði. Hákonarson ehf. S. 892-4163, hak@hak.is, [www.hak.is](http://www.hak.is)



Pallettutjakkur í góðu standi. Verð kr. 180.000. Upplýsingar í s. 768-7263 eða 768-2346.



Goes fjórhjól árg. 2022. Aukahlutir, hiti í handföngum, gluggi og geymslubox. Ekið 1.870 km. Uppl. í s. 896-6287- Halldór.

Flytjum inn (og getum reist) iðnaðarhús af öllum stærðum og gerðum.

Upplýsingar á [vegr.is](http://vegr.is) og í síma 898-5463



Erum með varahluti og þjónustu fyrir allar JCB vélar

S: 527 2600



**Vélavit**  
Sala - Þjónusta  
[www.velavit.is](http://www.velavit.is)







Háprýstidælur fyrir verktaka og bændur. Rafdrifnar, traktorsdrifnar, glussadrifnar, bensín eða dísel. Margar stærðir, allt að 700 Bar. Einnig öflugir vatnshitara fyrir háprýstidælur. Vandaður búnaður frá Comet - www.comet-spa.com Hákonarson ehf. hak@hak.is www.hak.is s. 892-4163.



Stór og öflug háprýstidæla fyrir verktaka til sölu. Dælan er ný og ónotuð, FDX Xtreme XL, www.comet-spa.com. Dælan er 16 L /min og max þrýstingur er 520 Bar. Vél - 26 hestöfl, Kohler dísel, KDW 1003. Vélin er vatnskæld og með rafstarti. Hákonarson ehf. S. 892-4163 - e-mail - hak@hak.is.



Rampar fyrir frysti/kæligáma á lager. Burðargeta 10 tonn. Dekkplata 10 mm, L- 170 cm x B- 200 cm x hæð- 21 cm. Heitgalvaniserað stál. Lyftaratækur á þrjú vegu. Eigum einnig rampa fyrir hefðbundna sjógáma. Hákonarson ehf. S. 892-4163 www.hak.is hak@hak.is

## PUNKTAR OG HNIIT

RÁDGJÖF

Hnitset landamerki, hnitset nýjar lóðir og sé um umsókn til byggingafulltrúa, set niður merkjahæla. Vinnusvæði er Vesturland og Suðurland, en hvert sem er eftir samkomulagi. Netfang- punktaroghnit@gmail.com, punktaroghnit.is



Til sölu sexhjól Can-Am 650 árg 2017, keyrt 6.330 km. Verð kr. 1.900.000 +vsk. Uppl. í s. 893-0580.



Ástarsaga. Franskur ljósmyndari og íslensk stúlka kolfalla hvort fyrir öðru helgina sem Reagan og Gorbatsjev fundu í Höfða í Reykjavík haustið 1986. Saga um ósafengna ást, stórveldaslag, kjarnorkuvíða og hvernig Reykjavíkurfundurinn breytti heiminum. Ástarsaga, nýjasta skáldsaga Steinunnar Ásmundsdóttur, kom út haustið 2022 sem hljóðbók og rafbók og nú í sumar sem prentuð bók. Fæst hjá Eymundsson, Forlaginu og hjá höfundu, á Storytel, í Hljóðabókasafni og á almenningubókasöfnum. Sjá nánar á hugverkavef Steinunnar: www.yrkir.is Væntanleg er á næstu vikum ný bók 69 ljóða frá höfundu. Dimma gefur út.



Brettagafflar fyrir ámoksturæki. Ásoðanar festingar- Euro. Euro + 3 tengi. Sérpöntun á öllum festingum. Burðargeta 2.500 kg. Lengd á göfllum, 120 cm. Pólsk framleiðsla. Til á lager. Hákonarson ehf. S. 892-4163, hak@hak.is.



Þrýstisett fyrir neysluvatn. Til á lager- 230 V, 12 V, 24 V. Einnig dælur með 3 fasa. Mjög öflug sjálfsgandí dæla. Dæluhjól og öxull úr ryðfríu stáli. 24 L eða 60 L tankur úr ryðfríu stáli. Stíllanlegur þrýstingur. Hentar vel fyrir sumarhús, ferðapjónustu og báta. Hákonarson ehf. S. 892-4163, netfang- hak@hak.is

## Húsnæði

Óska eftir íbúð til leigu á Eyraþakka, Stokkseyri, Hellu eða Hvollsvelli, frá 1 október. Leigugeta er kr. 180.000 á mánuði. Upplýsingar í s. 692-3220 Guðlaug.

2 gestahús 7x3 m hvort frá Terra til sölu. Bæði hús eru með baðherbergi. Upplýsingar í s. 866-2797 og vatnhorn@vatnshorn.is

## Óska eftir

Kaupi íslensk ber. Bláber 800kr/kg. Aðalbláber 1200kr/kg. Krækiber 500 kr/kg. Einiber 4000 kr/kg. Kúmen 4000kr/kg. Blóðberg 7000kr/kg. Rífsber 1200kr/kg. Uppl. í s. 695-1008. Netfang- snorri@reykjavikdistillery.is

Óska eftir öflugum sláttutraktor með 1 m + sláttubreidd. Þarf að vera með safnkassa. Uppl. í s. 864-5288.

Óska eftir orfi og ljá. Sími: 789-2840, Hans.

Óska eftir amerískum pikkup. Ford f350/250, Dodge ram, Chevrolet silverado eða Gmc sierra. Mega þarfnast lagfæringa. S. 774-4441.

Lumar þú á litlum keramikofni sem þú þarft að losna við? Myndlistaskólann í Reykjavík vantar einn slíkan. Hafðu samband við Katrínu í s. 698-7012.

Kaupi vínplötur og CD. Staðgreiði stór plötusöfn. Plötumarkaður Óla, Ísbúðin Háaleitisbraut 58. S. 784-2410, olisigur@gmail.com

## Til sölu

Plast í fjárhúsgólf og stíur. Bása- og drenmottur, útileiktæki, gúmmihellur og gervigras. Heildarlausnir á leiksvæðum. jh@johannhelgi.is s. 820-8096.

Framskófla og gálgi á Massey Ferguson, árgærd 1963. Frekari upplýsingar gefur Haukur Gígja s. 894-0174.

Suzuki Grand Vitara XL 5 manna árg. 02. Sjálfsk. 4X4. Skoðaður "24. Ný heilsársdekk og annar umgangur fylgir. Ekinn 270.000 km. S. 788-449.

## Tilkynningar

Ferðafélagi óskast, sjóleiðina Eyjafjörður - Breiðafjörður. Þarf að hafa smábátapróf. Upplýsingar í s. 861-1938

7 bækur Nýja testamentisins í nýrri þýðingu. Fáanleg, endurgjaldslaust á www.leikmannabiblia.net. Hljóðbók og bók. Tilvalin í traktorinn.

Tek að mér viðgerðir á flestum tegundum sjálfskiptinga. Hafðu samband í s. 663-9589 til að fá uppl. og tilboð. HP transmission, Akureyri. Netfang- einar.g9@gmail.com - Einar G.

# FJALLKONAN

KRÁ & KRÆSINGAR

BRJÁLÆDISLEGA GÓÐUR

# BRUNCH

LAUGARDAGA & SUNNUDAGA

11.30-14.30



Sex geggjaðar tegundir af eggs benedict, brunch-turn, avókadó toast og allskonar gotteri

Nánar á [fjallkona.is](http://fjallkona.is)

## BÚFJARFLUTNINGAVAGNAR frá Ifor Williams

Ifor Williams Trailers



Eigum hina vinsælu vagna frá þessum þekktu framleiðanda til afgreiðslu **Strax**



Víkurvagnar ehf. - Hyrjarhöfða 8. - 110 Reykjavík  
Sími 577-1090 - [www.vikurvagnar.is](http://www.vikurvagnar.is) - [sala@vikurvagnar.is](mailto:sala@vikurvagnar.is)





## LÁTUM VERKIN TALA!

NC tæki hafa þjónað íslenskum bændum og verktökum í áratugi með miklu rekstraröryggi. Eigum til á lager haugsugur í nokkrum stærðum, dælur, hrætur og vagna til ýmissa starfa.



# VALTRA

ÞAÐ STYTTIST Í SNJÓINN. TÍMINN ER NÚNA TIL AÐ TRYGGJA VÉLINA Í VERKIÐ!



FLUTNINGAR ERU EKKERT MÁL MEÐ ÞESSUM!

Eistnesku ERT malar og rúlluvagnarnir margfrægu eru til á lager hjá okkur. Frábær reynsla um árabíl hjá bændum og verktökum.



 **AFLVÉLAR**



**TRAUSTUR SAMSTARFSADILI**

Selfossi | Akureyri | Garðabæ  
sími 480-0000 | [www.aflvelar.is](http://www.aflvelar.is)